

# TECNOLOGÍA

NOMBRE Y APELLIDO:

.....

.....





**COLEGIO PBRO FCO PEREZ HERNANDEZ**

**PROFESORA:  
LUCERO MARISOL**

EL MATERIAL DE ESTE CUADERNILLO SE LIMITA AL  
ÁREA DE TECNOLOGÍA PERTENECIENTE AL DISEÑO  
CURRICULAR DEL COLEGIO PEREZ HERNÁNDEZ

PROHIBIDA SU REPRODUCCIÓN

1. PINTA LAS LETRAS DE TU NOMBRE

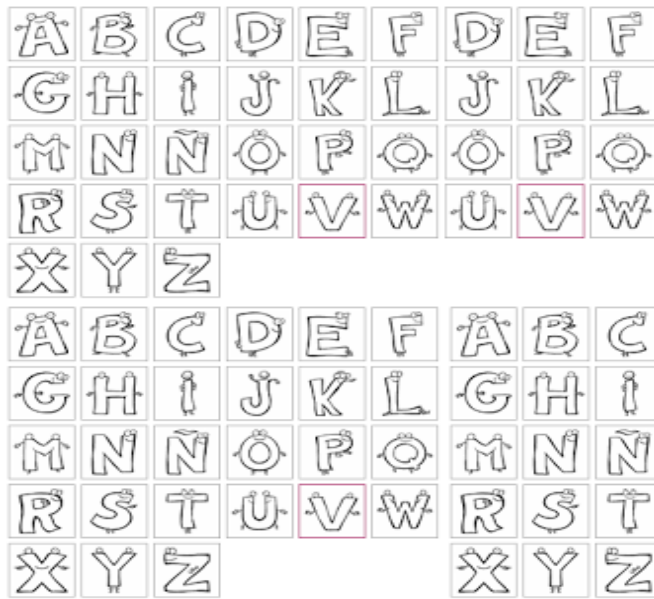

2. ESCRIBE TU NOMBRE

3. DIBUJATE



¿TE GUSTO ESTA CLASE?



¿CÓMO ME SIENTO HOY?

MES:							
L	M	M	J	V	S	D	
DÍAS							
1	2	3	4	5	6	7	8
9	10	11	12	13	14	15	16
17	18	19	20	21	22	23	24
25	26	27	28	29	30	31	



## MUNDO NATURAL Y TECNOLÓGICO

LAS PLANTAS LOS ANIMALES Y LAS PERSONAS PERTENECEN AL MUNDO NATURAL. MIENTRAS QUE LOS PRODUCTOS CREADOS POR EL HOMBRE FORMAN PARTE DEL MUNDO ARTIFICIAL.

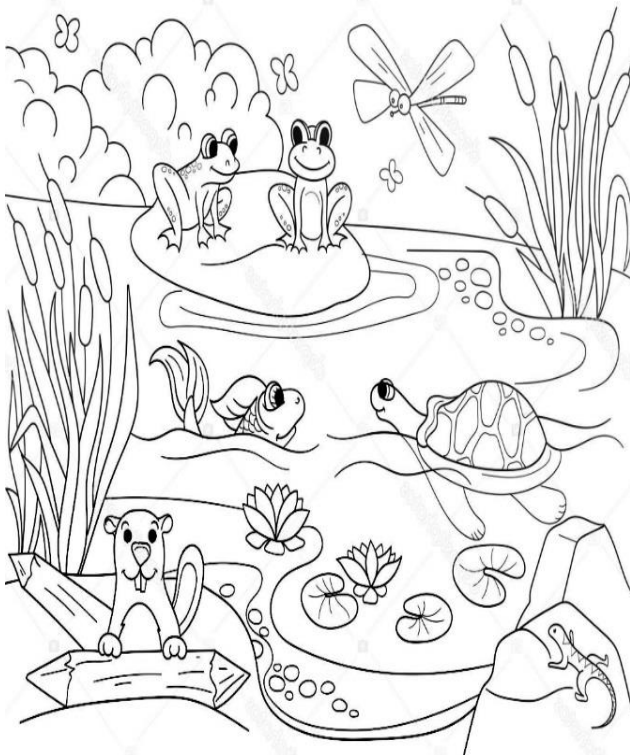

**NATURAL**

**ARTIFICIAL**

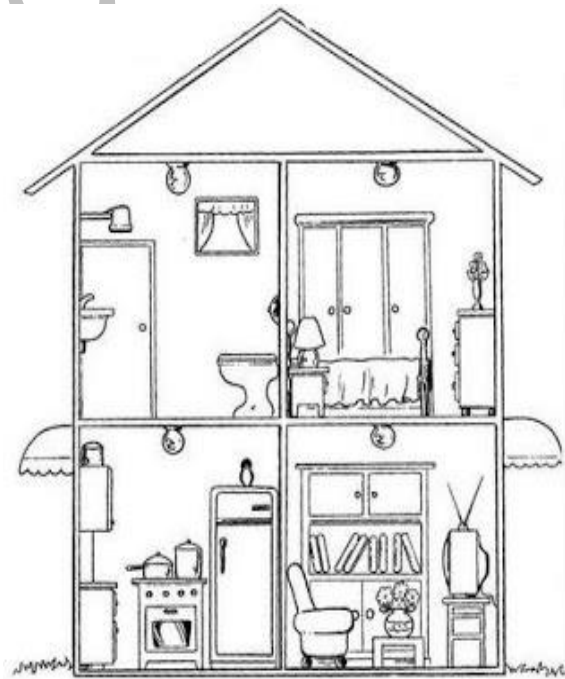

# Descubriendo la magia de la tecnología

1

A TRABAJAR!!!

1) Pinta los elementos del mundo natural

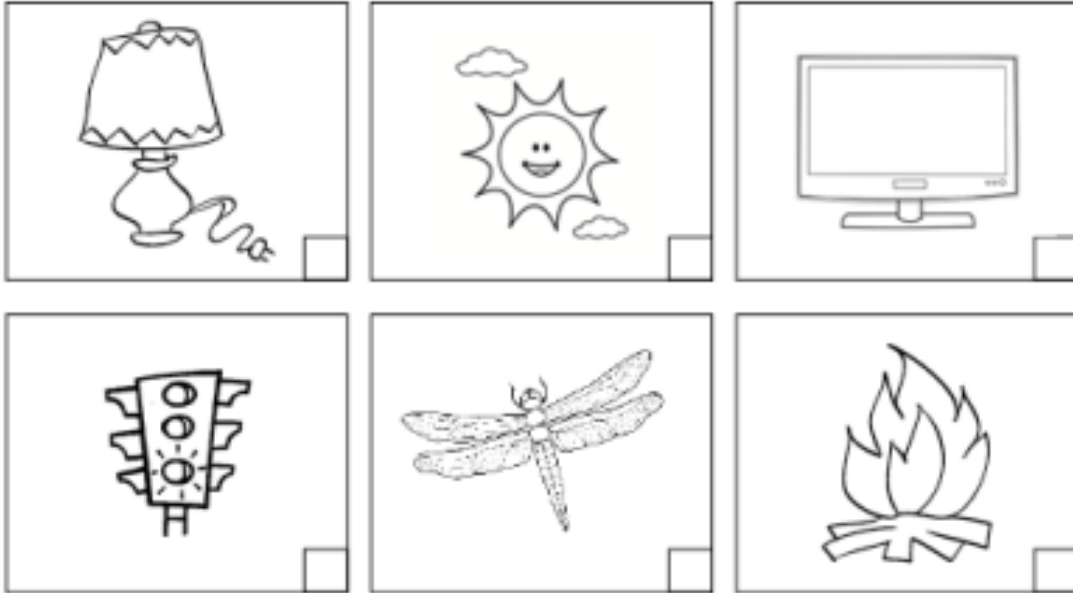

2) PINTA LOS ELEMENTOS ARTIFICIALES

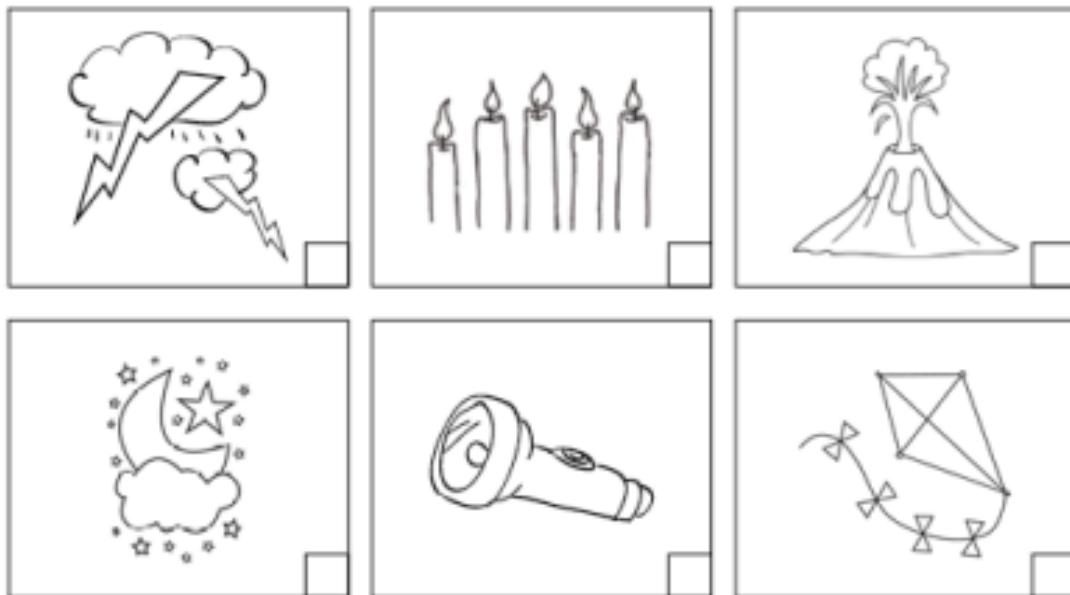

EN



1) OBSERVA Y DIBUJA DOS OBJETOS NATURALES Y DOS OBJETOS ARTIFICIALES QUE ENCUNTRES EN TU CASA.

<b>NATURAL</b>
<b>ARTIFICIAL</b>

MES:							
L	M	M	J	V	S	D	
DÍAS							
1	2	3	4	5	6	7	8
9	10	11	12	13	14	15	16
17	18	19	20	21	22	23	24
25	26	27	28	29	30	31	

¿CÓMO ME SIENTO HOY?



## ACTIVIDAD

- 1) PINTEN Y RECORTEN LAS COSAS QUE CREEN SON DEL MUNDO NATURAL Y DEL MUNDO ARTIFICIAL
- 2) PEGA EN ESTE CUADRO SEGÚN CORRESPONDA.

Natural	Artificial



# ¡PARA RECORTAR!

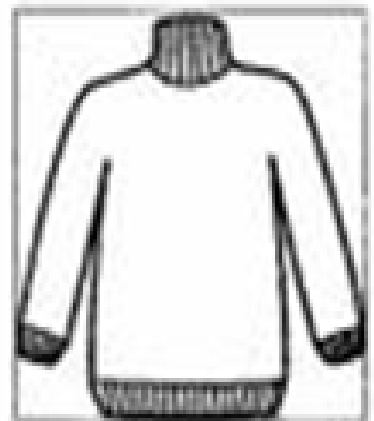
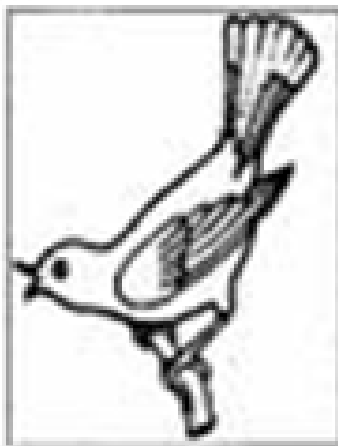
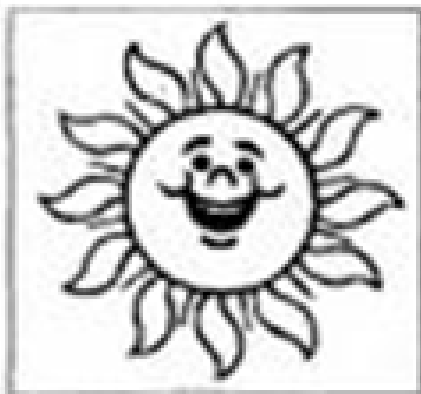
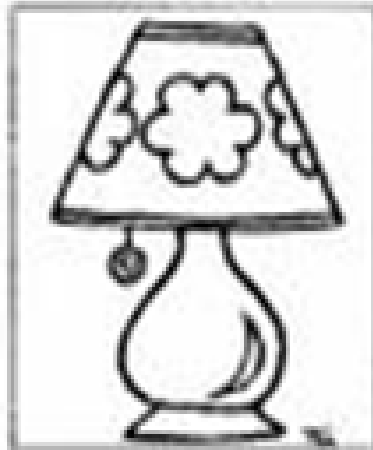



EN

1) TRAER PARA LA PRÓXIMA CLASE LOS SIGUIENTES MATERIALES:

CONSTRUIREMOS: UNA HERMOSA Y COLORIDA SALAMANDRA (LLAVERO)

- ✓ LANAS DE COLORES
- ✓ DOS OJOS MÓVILES o DOS BOTONES PEQUEÑOS
- ✓ PLASTICOLA
- ✓ DOS ARITOS Y CADENITA PARA LLAVERO.

<b>Actividad: "Llavero Cascabel"</b>	<b>SI</b>	<b>NO</b>	<b>Con dificultad</b>		
✓ Presenta lo materiales solicitados					
✓ Reconoce el origen de los materiales solicitados.(natural y artificial)					
✓ Enrolla la lana en el molde					
✓ Ata los cascabeles					
✓ Pego los ojos en el molde.					
✓ Esfuerzo personal					
	<b>NOTA:</b>	<b>LA</b>	<b>L</b>	<b>EP</b>	<b>NL</b>

# Descubriendo la magia de la tecnología

1

- ✓ RECORTAR EL SIGUIENTE MOLDE Y PEGARLO EN UN CARTÓN.
  - ✓ PERFORAR EL ORIFICIOS DEL MOLDE
- 



MES:							
L	M	M	J	V	S	D	
DÍAS							
1	2	3	4	5	6	7	8
9	10	11	12	13	14	15	16
17	18	19	20	21	22	23	24
25	26	27	28	29	30	31	

¿CÓMO ME SIENTO HOY?



## TÉCNICAS: PASOS

PARA CONSTRUIR UN OBJETOS DEBEMOS SEGUIR PASOS.

### ACTIVIDAD

#### 1) LEEMOS LOS PASOS PARA ARMAR UN ROBOT DE PAPEL

1º paso: Recorta las figuras geométricas de la siguiente página.

2º paso: Arma la imagen de un robot.

3º paso: Pega la imagen armada en la hoja.

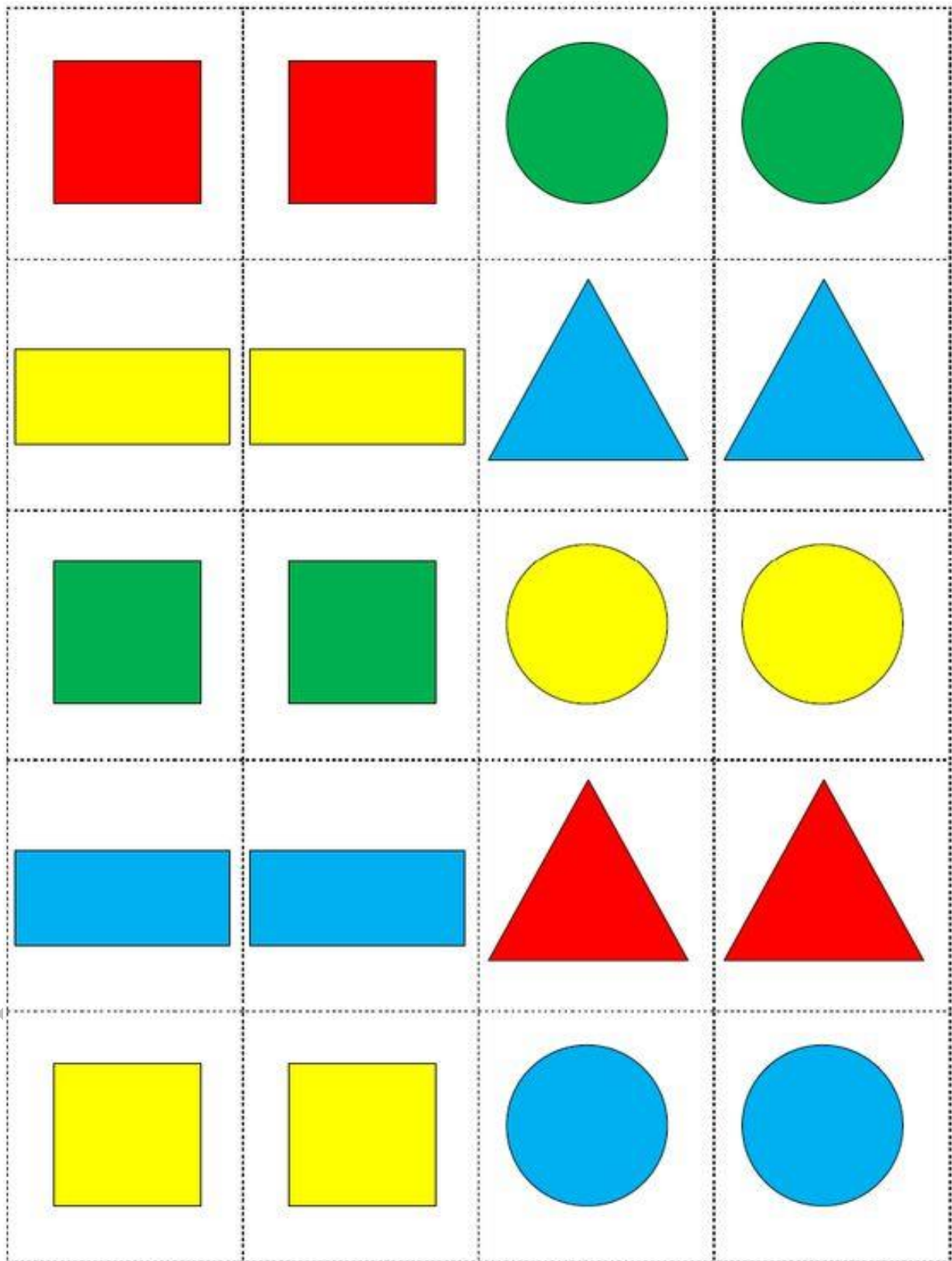

**MI ROBOT:** \_\_\_\_\_

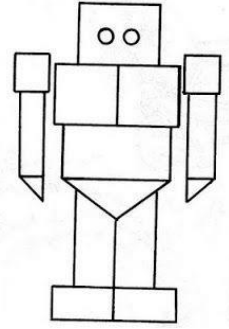

Technología. CPH

**¿TE GUSTO ESTA CLASE?**



**SI**



**NO**



EN

2) TRAER PARA LA PRÓXIMA CLASE LOS SIGUIENTES MATERIALES:

CONSTRUIREMOS: UNOS DIVERTIDOS SELLOS.

- ✓ 4 TAPITAS O CORCHOS
- ✓ 4 MARCADORES O FIBRAS DE DIFERENTE COLOR
- ✓ PLASTICOLA O SILICONA.
- ✓ 4 FORMAS CORTADAS EN GOMA EVA \*

\*SUGERENCIA: PUEDES RECORTAR ESTAS FORMAS EN GOMA EVA

LAS FORMAS DEBEN SER DEL TAMAÑO DE LAS TAPAS O CORCHO QUE ELEGISTE



¿CÓMO ME SIENTO HOY?

MES:							
L	M	M	J	V	S	D	
DÍAS							
1	2	3	4	5	6	7	8
9	10	11	12	13	14	15	16
17	18	19	20	21	22	23	24
25	26	27	28	29	30	31	



**PROBANDO!!! PROBANDO!!!**  
**LOS SELLOS VOY MARCANDO**

ARMAMOS SELLOS:

1º PASO: PEGAMOS LA FORMA DE GOMA EVA EN LA PARTE LISA DE LA TAPA.

2º PASO: ESPERAMOS QUE SEQUE EL PEGAMENTO.

3º PASO: PINTAMOS LAS FORMAS CON MARCADOR O FIBRA.

4º PASO: PROBAMOS NUESTROS SELLOS EN LA HOJA

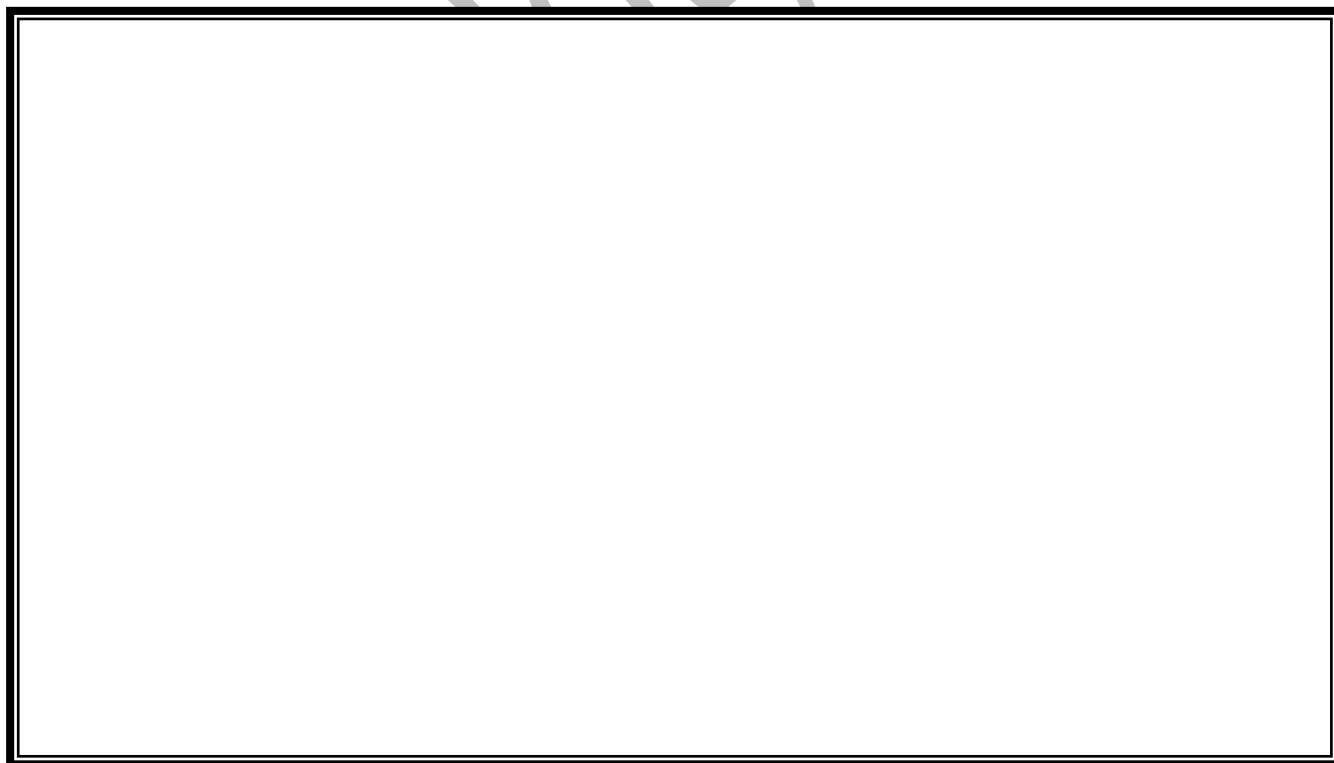

¿TE GUSTO ÉSTA CLASE?



SI



NO

ACTIVIDAD: "SELLOS"	SI	NO	CON DIFICULTAD		
✓ PRESENTA LO MATERIALES SOLICITADOS					
✓ RECONOCE LOS PASOS PARA ELABORAR EL SELLO					
✓ PEGA LA FORMA SORE LA TAPA CORRECTAMENTE					
✓ ESPERA EL TIEMPO DE SECADO					
✓ TIENE UNA BUENA PREDISPOSICIÓN PARA REALIZAR EL TRABAJO					
	NOTA:	LA	L	EP	NL

tecnología

MES:							
L	M	M	J	V	S	D	
DÍAS							
1	2	3	4	5	6	7	8
9	10	11	12	13	14	15	16
17	18	19	20	21	22	23	24
25	26	27	28	29	30	31	

¿CÓMO ME SIENTO HOY?



## MATERIALES Y SU ORIGEN

**LAS PERSONAS INVENTAN Y CONSTRUYEN DIFERENTES OBJETOS O ELEMENTOS UTILIZANDO MATERIALES; COMO POR EJEMPLO MADERA, LANA O ARCILLA.**



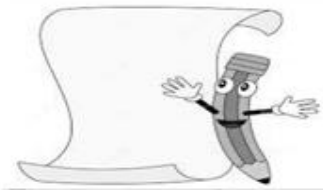
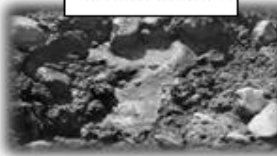

¡MIRA!

BARRO



TODOS LOS MATERIALES QUE UTILIZAMOS SE OBTIENEN DE LA NATURALEZA...

Animales	De las vacas se obtiene leche	
Suelo	Del suelo se obtienen piedras para construir casas	
Plantas	De las plantas de algodón se obtiene hilos para confeccionar remeras	

1. une de donde viene cada producto

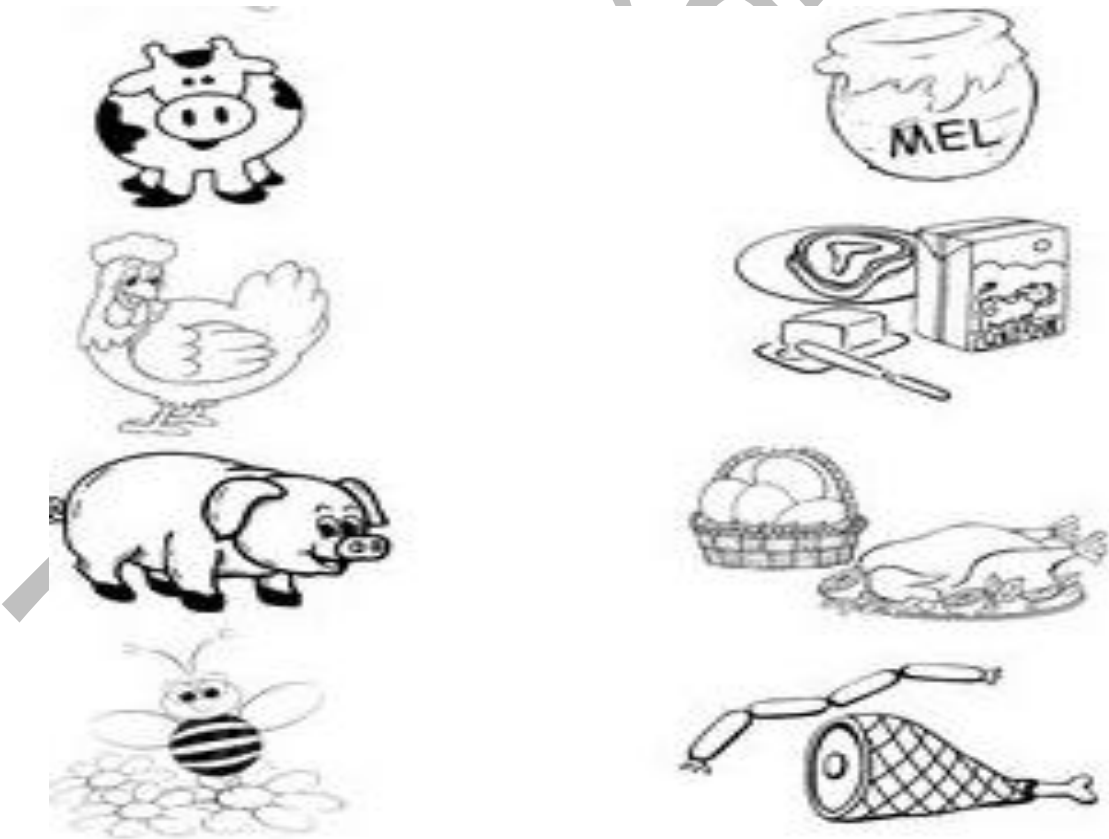

# Descubriendo la magia de la tecnología

1

ESTE OBJETO ES DE METAL... EL METAL SE ENCUENTRA EN LA NATURALEZA Y LAS PERSONAS LO TRANSFORMAN EN UN:

“.....”

UNE LOS NÚMEROS CON AYUDA DE LA SEÑO Y DESCÚBRELO...

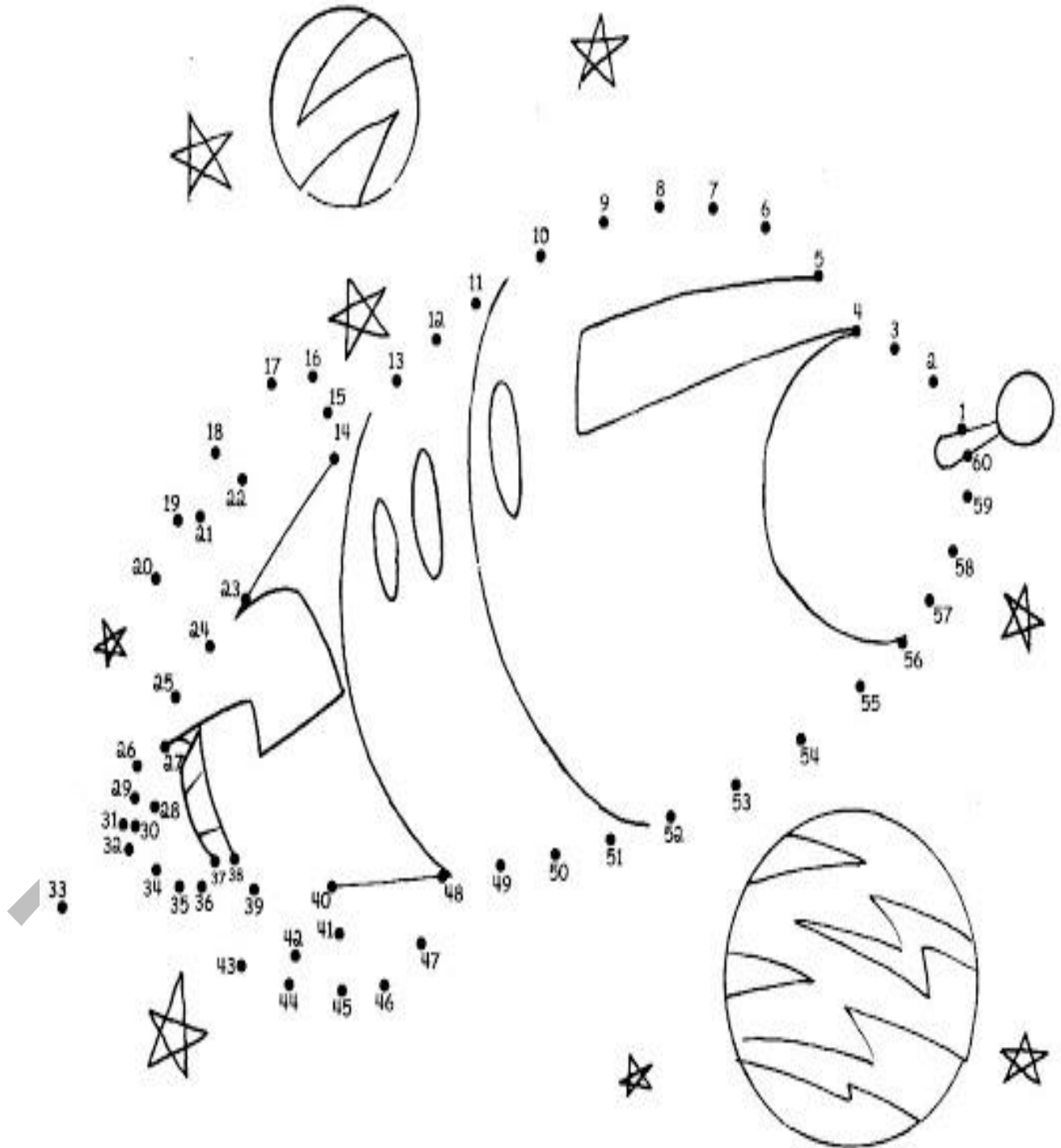

MES:							
L	M	M	J	V	S	D	
DÍAS							
1	2	3	4	5	6	7	8
9	10	11	12	13	14	15	16
17	18	19	20	21	22	23	24
25	26	27	28	29	30	31	



¿CÓMO ME SIENO HOY?



## ¿DE DONDE VIENE?

1-OBSERVA LAS IMÁGENES ARTIFICIALES DE CUADRO.

2-RECORTA DE LA PÁGINA SIGUIENTE LAS IMÁGENES Y PÉGALAS EN EL CUADRO.

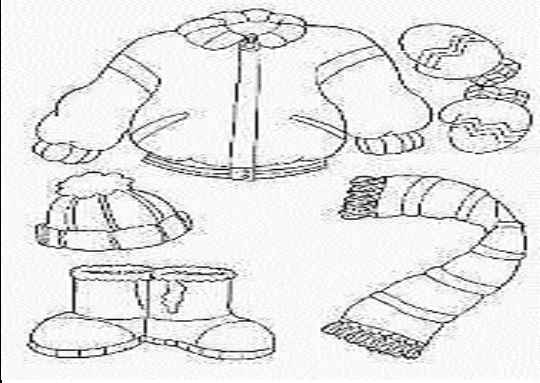
¿DE DÓNDE VIENE?	
ARTIFICIAL	NATURAL
	
	
	



¡PARA RECORTAR!

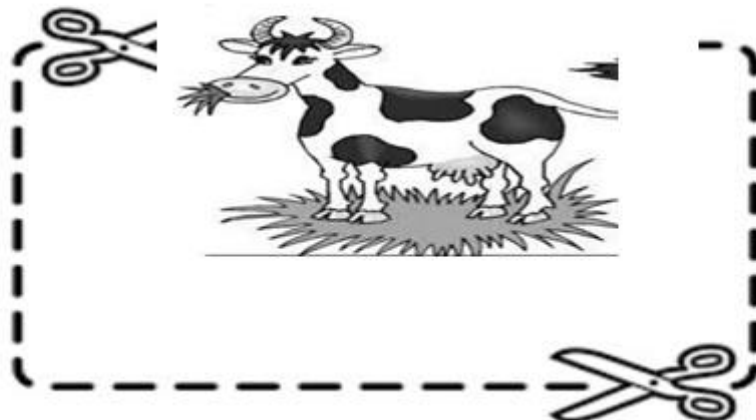
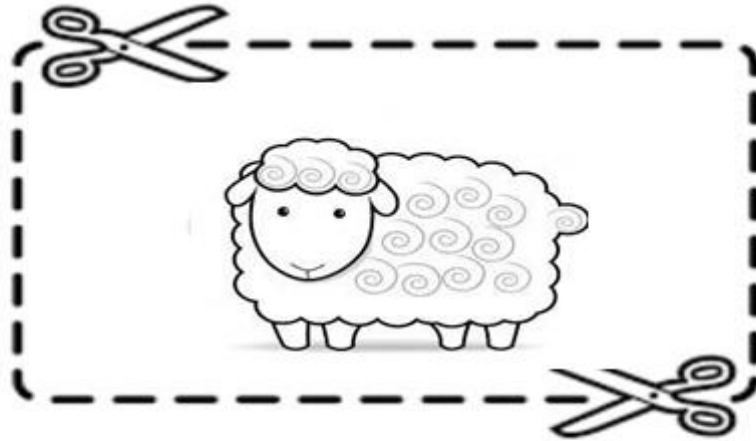
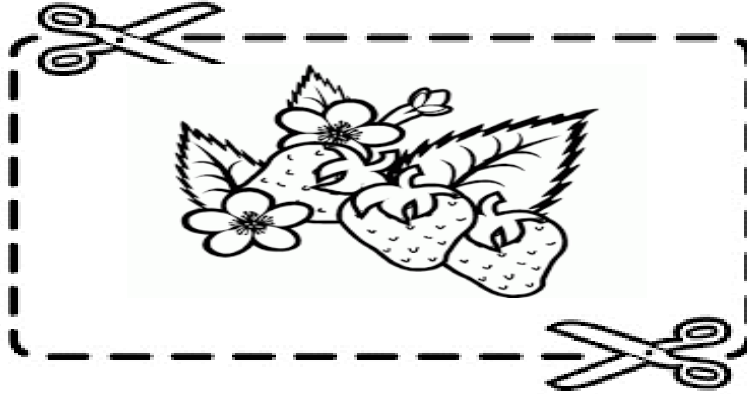



EN

3) TRAER PARA LA PRÓXIMA CLASE LOS SIGUIENTES MATERIALES:

## ¡EXPLORANDO CON MATERIALES!

- ✓ PLASTILINA MARRÓN Y OTRA DEL COLOR QUE PREFIERAS
- ✓ ESCARBADIENTES Y PALITOS DE HELADO
- ✓ PLATICOLA Y TIJERA

Technología-CPH



**SUGERENCIA: COLOCAR PAPEL CONTAC, FOLIO O CINTA ADHESIVA PARA PROTEGER EL TRABAJO.**



**SUGERENCIA: COLOCAR PAPEL CONTAC, FOLIO O CINTA ADHESIVA PARA PROTEGER EL TRABAJO.**

¿CÓMO ME SIENTO HOY?

MES:							
L	M	M	J	V	S	D	
DÍAS							
1	2	3	4	5	6	7	8
9	10	11	12	13	14	15	16
17	18	19	20	21	22	23	24
25	26	27	28	29	30	31	



## EL ORDEN

### ¿ESTÁN BIEN GUARDADAS ESTAS COSAS?

- Comenten sus ideas.
- Escriban en el círculo: **SI O NO**

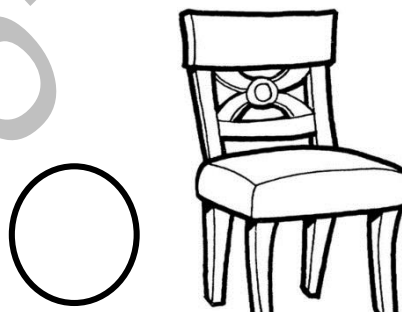
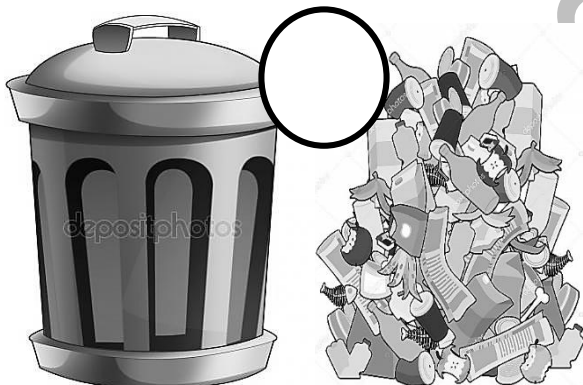

EL ORDEN TAMBIÉN SE  
REFIERE A LA MANERA EN LA  
QUE SE REALIZAN  
DIFERENTES TAREAS.



## **OBSERVO Y ORDENO**

- ✓ RECORTA DE LA SIGUIENTE PÁGINA EL PASOS PARA LAVARSE LAS MANOS
- ✓ ORDÉNALOS EN EL CUADRO

<b>1</b>	<b>2</b>	<b>3</b>
<b>4</b>	<b>5</b>	<b>6</b>



# ¡PARA RECORTAR!

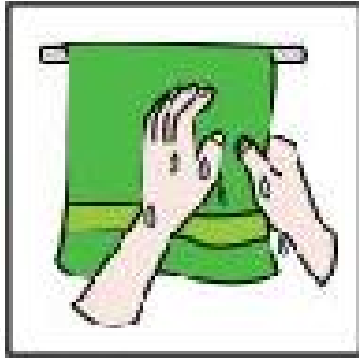

secar manos

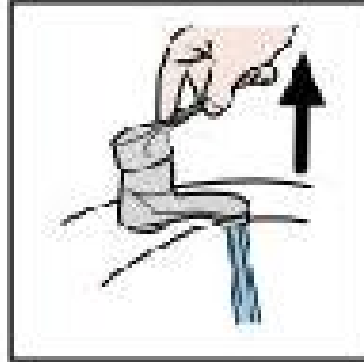

abrir llave



enjabonar



enjuagar

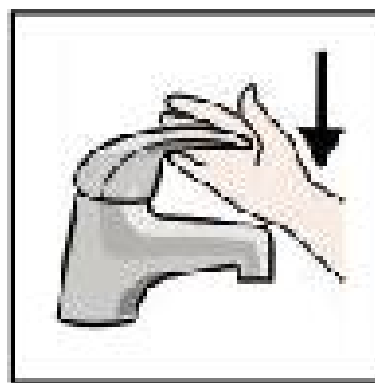

cerrar llave

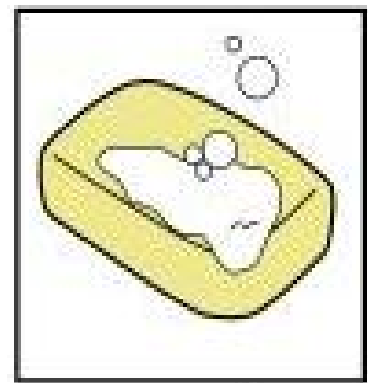

tomar el jabón



EN

**Para la proxima clase( con la ayuda de algún adulto preparamos los materiales para la siguiente clase)**

Lee atentamente las instrucciones.

1. Recortar la siguiente imagen.
2. Pegar en un cartón fino.
3. Recortar por sus contornos para que quede de la forma original de la imagen.
4. Sobre la imagen coloca cinta scotch ancha o papel contac o un folio. ( esto permitirá dibujar sobre la imagen y luego poder borrar).
5. Traer un cepillo de dientes en desuso.
6. Traer marcadores o fibras comunes.



MES:							
L	M	M	J	V	S	D	
DÍAS							
1	2	3	4	5	6	7	8
9	10	11	12	13	14	15	16
17	18	19	20	21	22	23	24
25	26	27	28	29	30	31	

¿CÓMO ME SIENTO HOY?



## PROCEDIMIENTOS: LAVADO DE DIENTES

1. Observamos los pasos para lavarnos los dientes

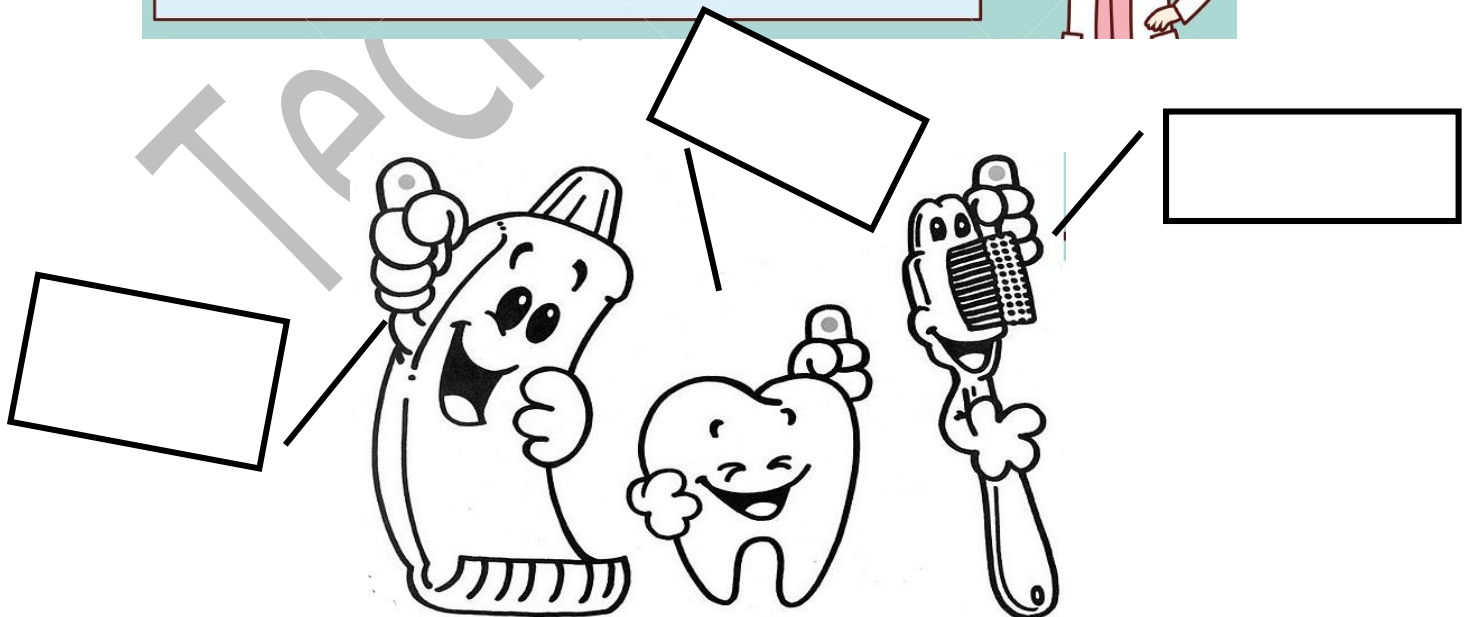
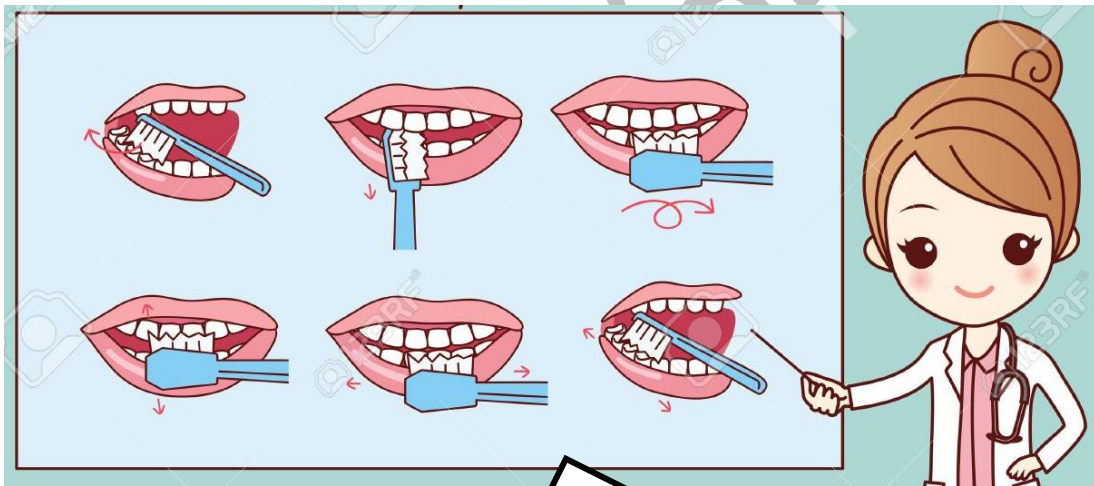

**CEPILLO CEPILLO HASTA DEJARLOS CON BRILLO!!!**

PEGAMOS NUESTRO TRABAJO

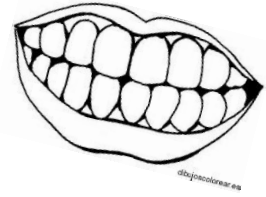

Technología-CPH

**¿TE GUSTO ÉSTA CLASE?**



**SI**



**NO**



EN

**Para la proxima clase( con la ayuda de algún adulto preparamos los materiales para la siguiente clase)**

Lee atentamente las instrucciones.

- ✓ Recortar la plantilla ( molde)
- ✓ Pegar en un cartón (puedo pintar o decorar)
- ✓ Perforar los oiales ( no olvidar)

**Traer**

- La plantilla (terminada)
- Un cordón largo

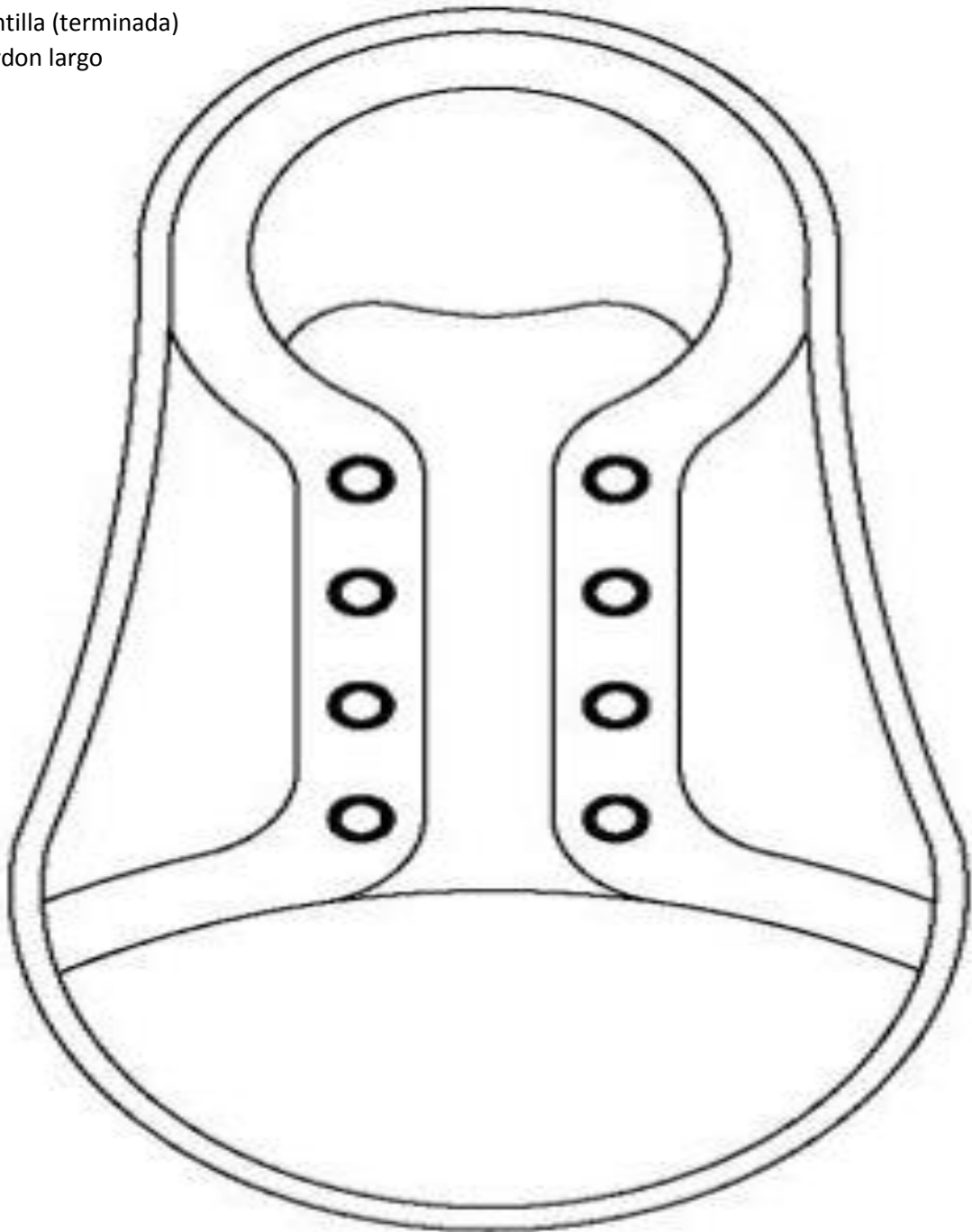

MES:							
L	M	M	J	V	S	D	
DÍAS							
1	2	3	4	5	6	7	8
9	10	11	12	13	14	15	16
17	18	19	20	21	22	23	24
25	26	27	28	29	30	31	

## ¿CÓMO ME SIENTO HOY?



## ESCUCHAMOS LA CANCIÓN Y PRACTICAMOS ATARNOS LOS CORDONES



### LOS CORDONES

LOS CORDONES SE SUELTAN SI NO LOS SABES ATAR, TE CUENTO UN SECRETIITO Y MUY PRONTO APRENDERÁS.

TOMANDO LAS DOS PUNTAS, UNA CRUZ DEBES FORMAR: PASA UNA POR LA "CUEVA" Y AHORA LA ESTIRARÁS.

OBSERVA... ¡GENIAL! ¡SE FORMÓ UN NUDO! LLÉVALO HASTA ABAJO SIN NINGÚN APURO.

TOMA UN CORDÓN FORMA UNA OREJITA, EL OTRO LA ABRAZA Y SE METE EN LA "CUEVITA".

CUANDO YA ESTÉN LAS DOS OREJITAS, CON UN NUDO EN EL MEDIO, ¡QUEDARÁN MÁS BONITAS!

ES UN JUEGO ENTRETENIDO, LO TIENES QUE PRACTICAR; SI TIRAS DE LAS PUNTAS, SE VOLVERÁN A DESATAR.

	SI	NO	Con dificultad
✓ Presenta lo materiales solicitados			
✓ Coloca los cordones			
✓ Realiza el seguimiento de pasos para atar los cordones.			
✓ Lo intenta.			

MES:							
L	M	M	J	V	S	D	
DÍAS							
1	2	3	4	5	6	7	8
9	10	11	12	13	14	15	16
17	18	19	20	21	22	23	24
25	26	27	28	29	30	31	

## ¿CÓMO ME SIENTO HOY?



## PRODUCCIÓN EN SERIE



### PASOS A SEGUIR

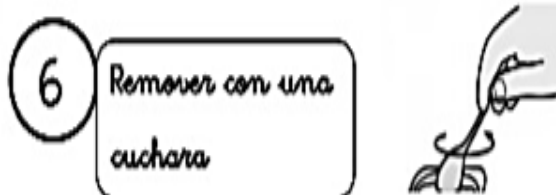
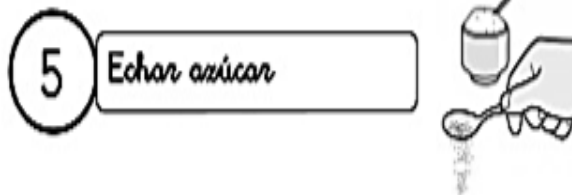
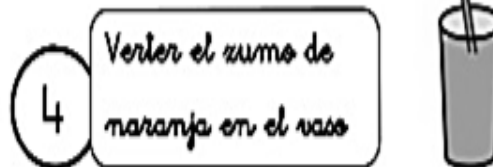
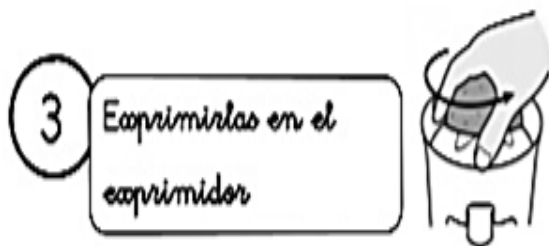
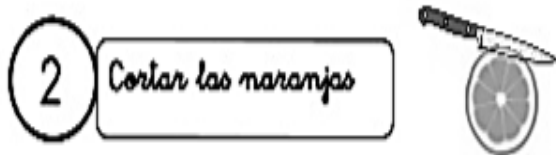

# Descubriendo la magia de la tecnología

1

☺ Ordena los pasos para elaborar un rico jugo de naranja.

1	2	3
4	5	6

¿TE GUSTO ÉSTA CLASE?



SI



NO

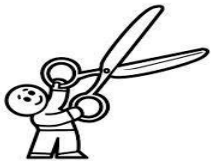

# ¡PARA RECORTAR!

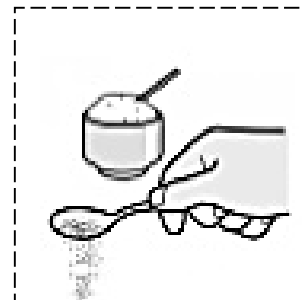
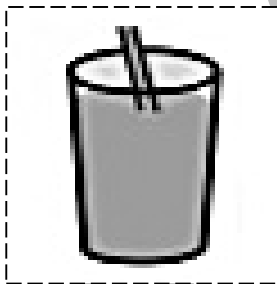
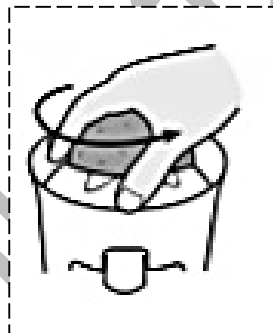
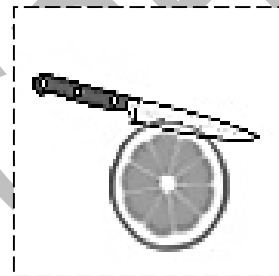



EN

Para la proxima clase traer los siguiente ingredientes para hacer jugo de naranja:

- ☺ 2 naranja
- ☺ 1 exprimidor
- ☺ 1 vaso de plastico
- ☺ 1 platito de plastico
- ☺ 1 repasador o mantelito
- ☺ Servilleta de papel y un poquito de azúcar .
- ☺ Kit de higiene.

Technología-CPH

## ¿CÓMO ME SIENTO HOY?

MES:							
L	M	M	J	V	S	D	
DÍAS							
1	2	3	4	5	6	7	8
9	10	11	12	13	14	15	16
17	18	19	20	21	22	23	24
25	26	27	28	29	30	31	



RECORDAMOS!!!

1. DIBUJEN LOS PASOS QUE REALIZASTE PARA HACER EL JUGO DE NARANJA

1° PASO	2° PASO
3° PASO	4° PASO

## 1. DIBUJA LAS HERRAMIENTAS QUE UTILIZAMOS

¿TE GUSTO ÉSTA CLASE?



**SI**



**NO**

Criterios	LA 10	L 9 / 8	EP 7 / 6	NL 5 o menos
Reconoce los pasos para realizar jugo	Reconoce correctamente los pasos (2,5)	Reconoce algunos de los pasos y su orden(2,25)	Reconoce los pasos pero no el orden.(1,75)	No reconoce ninguno paso ni su orden.(1,25)
Reconoce las herramientas y las manipula(exprimir, cortar, mezclar)	Reconoce todas las herramientas y las manipula .(2,5)	Reconoce algunas herramientas y manipula algunas.(2)	Reconoce poco las herramientas y las manipula con dificultad.(1,75)	No conoce ni manipula ninguna herramienta(1)
Uso del vocabulario especifico	Usa el vocabulario en forma clara y específica para exponer el tema.(2,5)	Usa el vocabulario en forma clara para exponer el tema.(2,25)	Usa el vocabulario con dificultad para exponer el tema.(1, 25)	No usa el vocabulario en forma clara ni precisa sobre el tema.(1,25)
Materiales	Presenta todos los materiales solicitados para el trabajo manual(2,5)	Presenta más de la mitad de los materiales solicitados.(2,25)	Presenta menos de la mitad de los materiales solicitados(1,50)	No presenta los materiales de trabajo(1)
Nota Final				

MES:							
L	M	M	J	V	S	D	
DÍAS							
1	2	3	4	5	6	7	8
9	10	11	12	13	14	15	16
17	18	19	20	21	22	23	24
25	26	27	28	29	30	31	

¿CÓMO ME SIENTO HOY?



## ¿CON QUÉ SE HACEN LAS COSAS?... LAS HERRAMIENTAS

PARA ELABORAR O CONSTRUIR LOS DIFERENTES OBJETOS, ELEMENTOS O PRODUCTOS QUE UTILIZAMOS TODOS LOS DÍAS NECESITAMOS HERRAMIENTAS

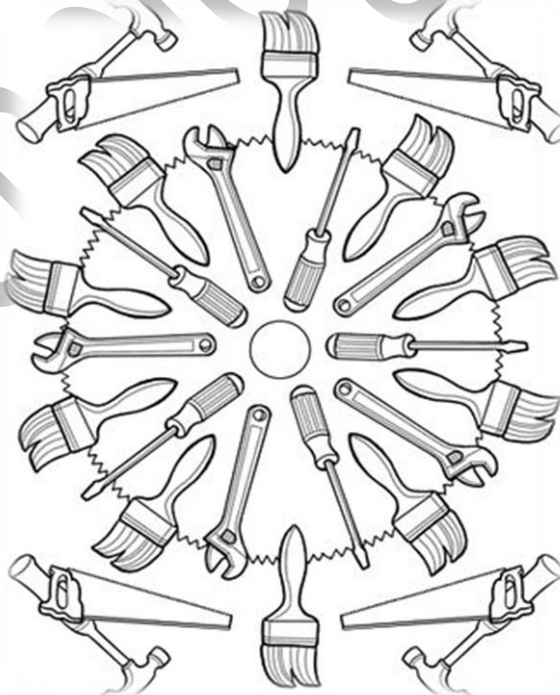

## OPERACIONES CON Y SIN HERRAMIENTAS

- ☺ OBSERVA LA IMAGEN.
- ☺ LEE LA ACCIÓN Y LA HERRAMIENTA.
- ☺ PEGA EL PAPELITO QUE TE TOCO.
- ☺ Y AHORAAAAA!!!!!!JUGAMOS CON MÍMICAS

Technología-CPH

¿TE GUSTO ÉSTA CLASE?



SI



NO

¿CÓMO ME SIENTO HOY?

MES:							
L	M	M	J	V	S	D	
DÍAS							
1	2	3	4	5	6	7	8
9	10	11	12	13	14	15	16
17	18	19	20	21	22	23	24
25	26	27	28	29	30	31	



## OPERACIONES CON Y SIN HERRAMIENTAS

1. PROBAMOS REALIZAR OPERACIONES CON Y SIN HERRAMIENTAS:

CORTAR SIN HERRAMIENTA	CORTAR CON HERRAMIENTA
SUBRAYAR SIN HERRAMIENTA  TECNOLOGIA	SUBRAYAR CON HERRAMIENTA  TECNOLOGIA
BORRAR SIN HERRAMIENTA	BORRAR CON HERRAMIENTA

# Descubriendo la magia de la tecnología

1

2- DIBUJA A CADA PERSONAJE LA HERRAMIENTA QUE NECESITA.



MES:							
L	M	M	J	V	S	D	
DÍAS							
1	2	3	4	5	6	7	8
9	10	11	12	13	14	15	16
17	18	19	20	21	22	23	24
25	26	27	28	29	30	31	

¿CÓMO ME SIENTO HOY?



## ¿CÓMO FUNCIONAN LAS HERRAMIENTAS?

!!!CADA HERRAMIENTA SIRVE PARA ALGO!!!

### LA TIJERA

ESTE ELEMNTO SIRVE PARA:.....

EL FILO SIRVE PARA:.....

SIRVE PARA:.....

- ✧ LA TIJERA SIRVE PARA.....
- ✧ PARA HACERLO SE USA LAS.....
- ✧ UNA VACA PODRIA CORTAR CON LA TIJERA.....
- ✧ ¿POR QUÉ?.....

**Cada herramienta tiene una función, es decir sirve para una tarea o varias en específico.**

**Por ejemplo un cuchillo sirve para cortar.... No para ajustar tornillos o cortar el pelo.**

**La tijera también sirve para cortar....pero muchas veces la utilizamos mal...**

- 1) Observen las imágenes
- 2) Pinten con rojo el uso incorrecto de la tijera

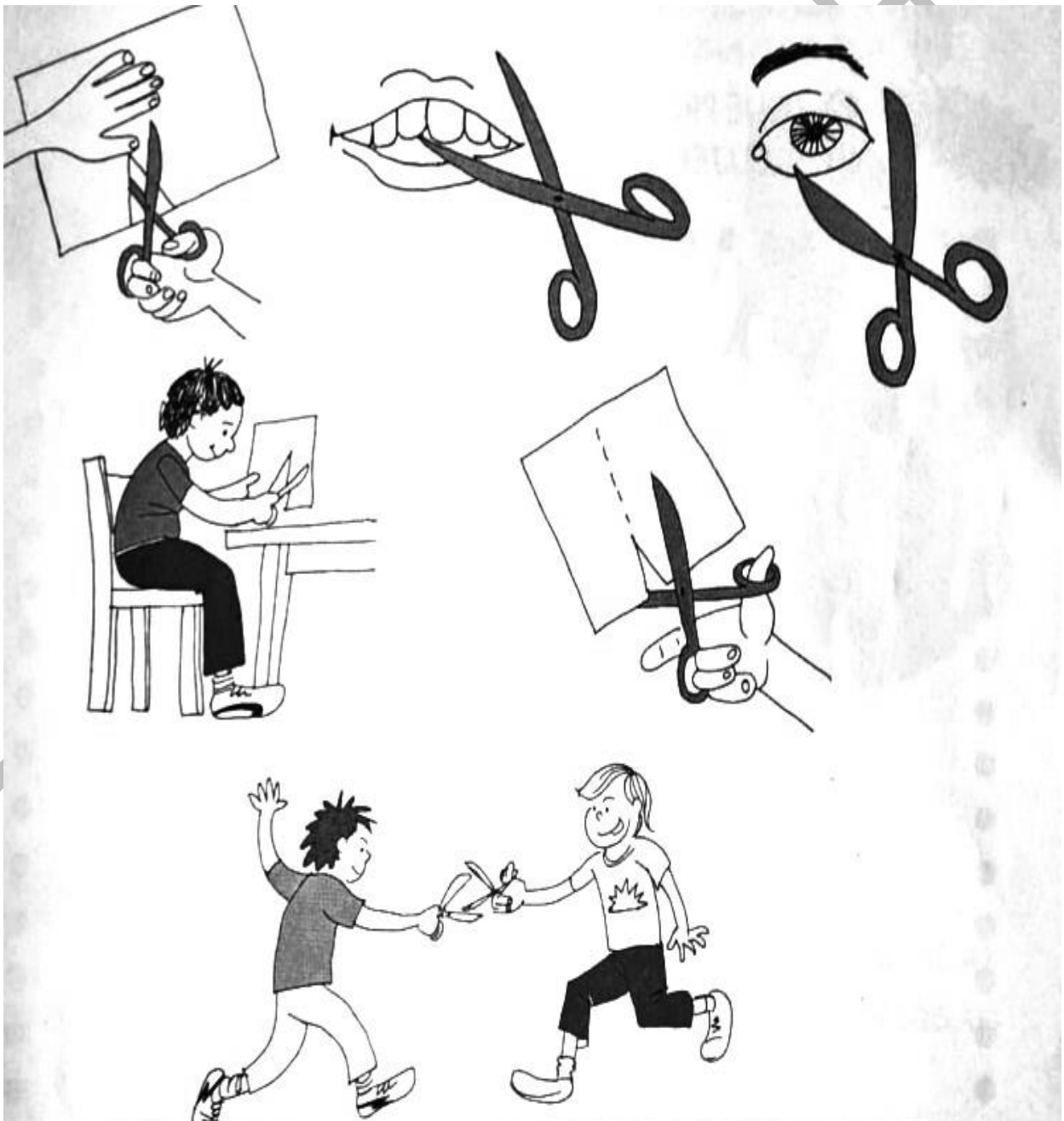

# Descubriendo la magia de la tecnología

1

✂

Recortar  
está de ✂

**PELOS**

✂

© 2011 http://neopelos.com/ingame

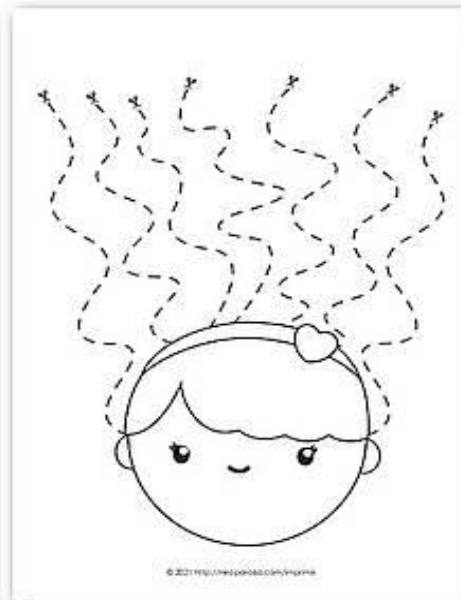
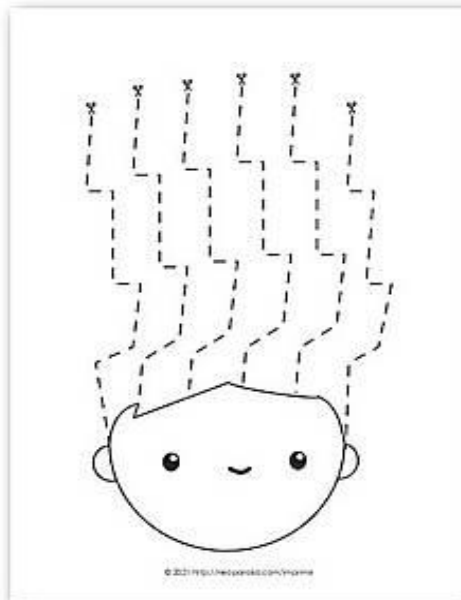
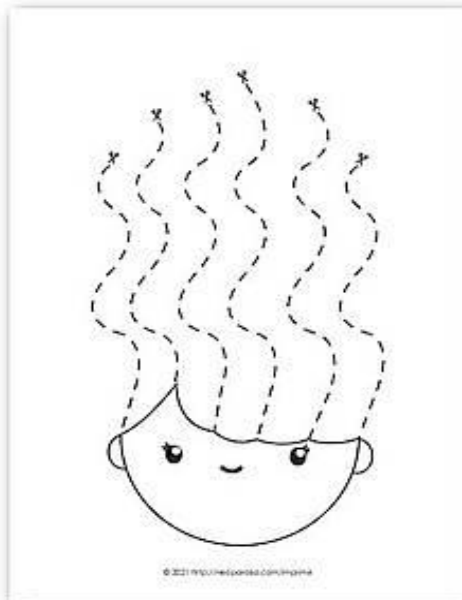
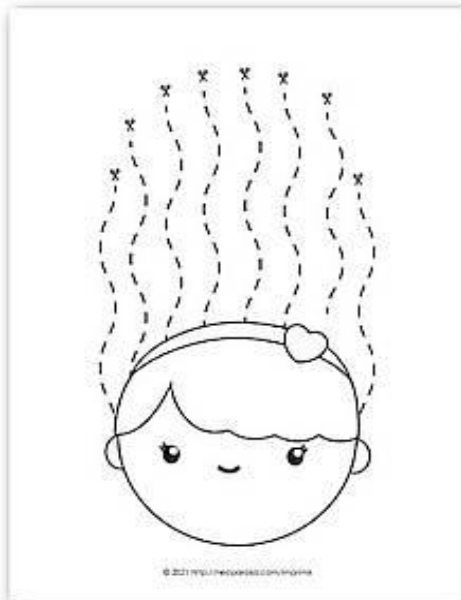
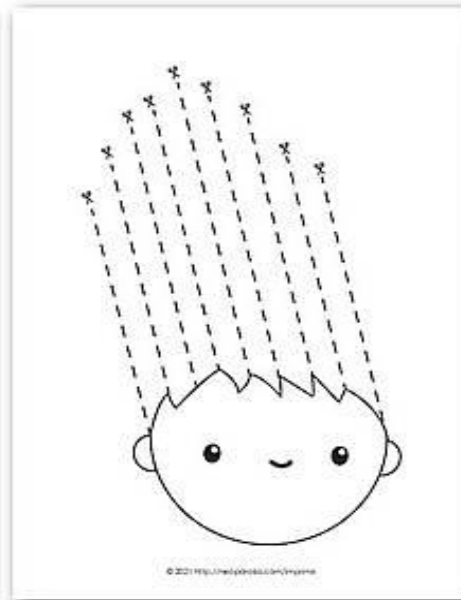
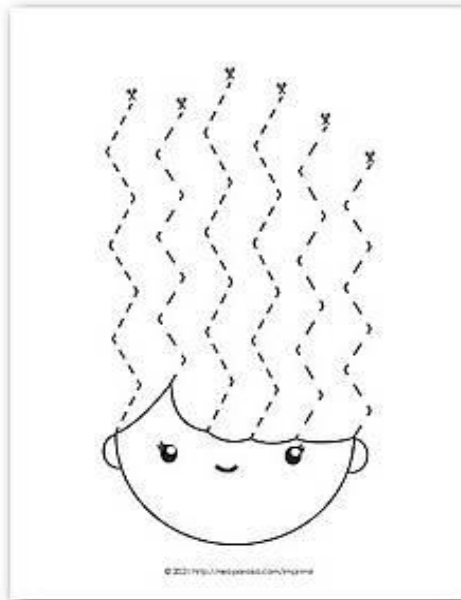
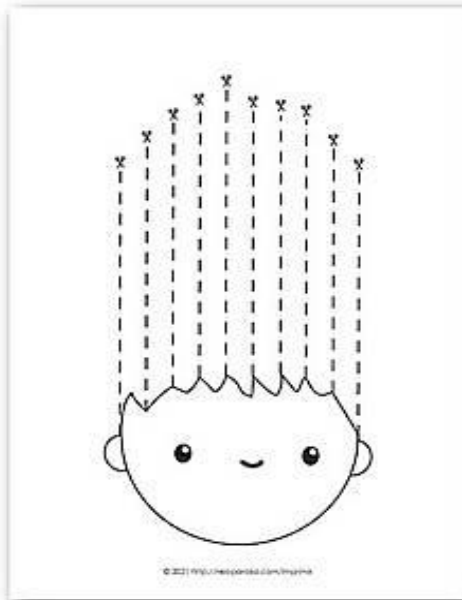

# Descubriendo la magia de la tecnología

1

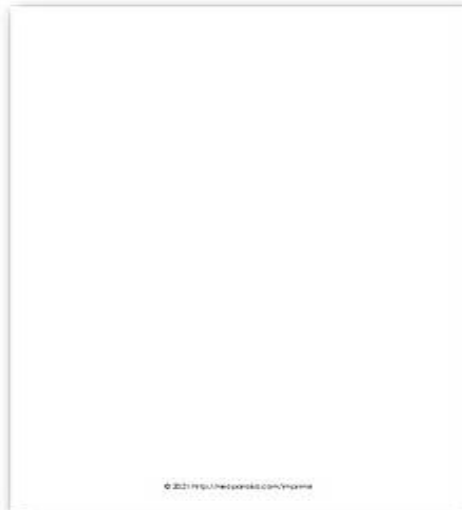
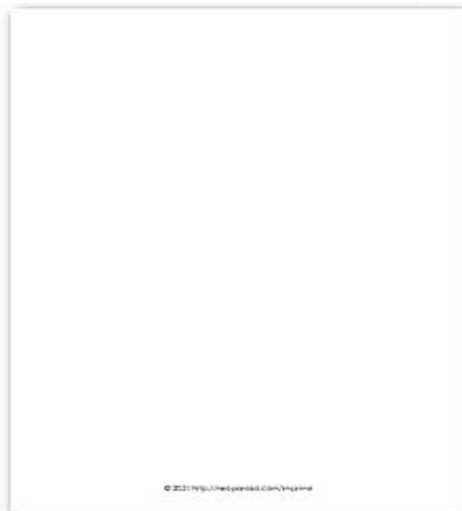
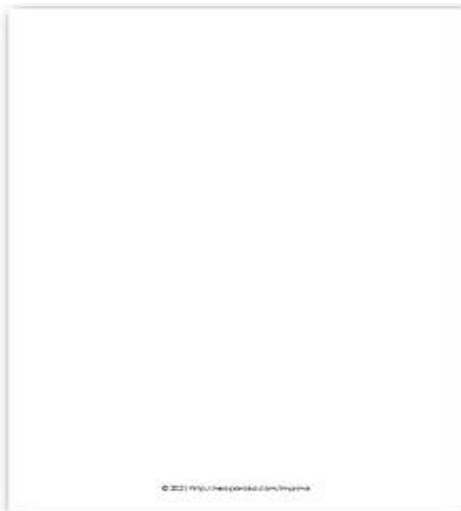

¿CÓMO ME SIENTO HOY?

MES:							
L	M	M	J	V	S	D	
DÍAS							
1	2	3	4	5	6	7	8
9	10	11	12	13	14	15	16
17	18	19	20	21	22	23	24
25	26	27	28	29	30	31	



### Usando herramientas: LA TIJERA

- ☞ Recorta de la página siguiente las piezas
- ☞ Arma la imagen según el modelo.



tecnología

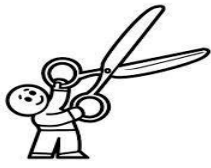

# ¡PARA RECORTAR!





EN

- A. Practica en casa recortar solito.
- B. ¡Esfuézate tú puedes!

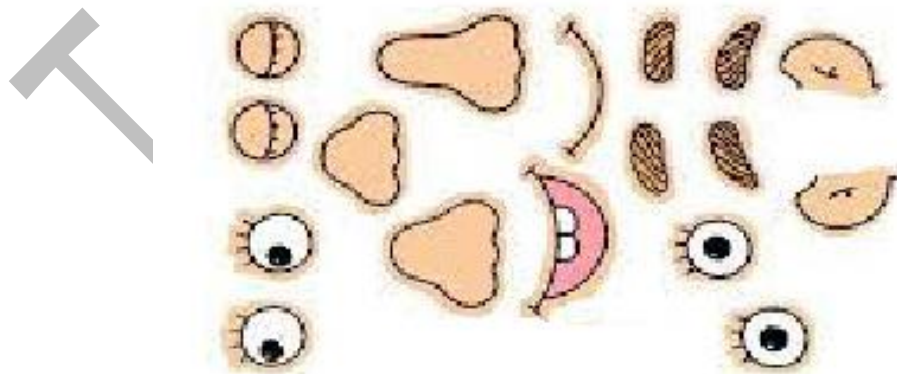

# Descubriendo la magia de la tecnología

1

	SI	NO	Con dificultad	
✓ Recorta las imágenes propuestas				
✓ Muestra interés por aprender a usar de manera correcta la tijera				
✓ Trabaja con entusiasmo y predisposición				
NOTA:	LA	L	EP	NL

Technología-CPH

MES:							
L	M	M	J	V	S	D	
DÍAS							
1	2	3	4	5	6	7	8
9	10	11	12	13	14	15	16
17	18	19	20	21	22	23	24
25	26	27	28	29	30	31	

¿CÓMO ME SIENTO HOY?



## CAMBIOS DE LA TECNOLOGÍA A TRAVÉS DEL TIEMPO LAS HERRAMIENTAS DE AYER Y HOY



Esto es un:.....  
Sirve para:.....  
Quien lo usa:.....



Esto es un:.....  
Sirve para:.....  
Quien lo usa:.....



**Esto es un:.....**  
**Sirve para:.....**  
**Quien lo usa:.....**

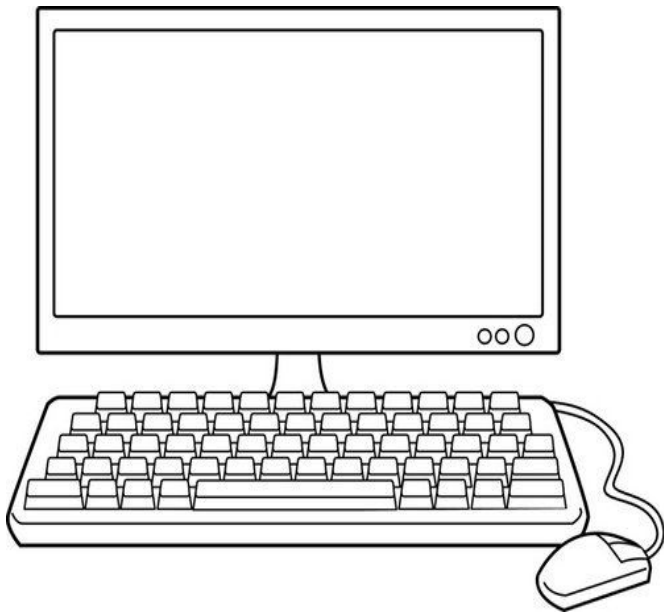

**Esto es un:.....**  
**Sirve para:.....**  
**Quien lo usa:.....**

**¿TE GUSTO ÉSTA CLASE?**



**SI**



**NO**

# Descubriendo la magia de la tecnología

1

¡Observa!

¿Son distintos y con el mismo nombre?

1- UNE CADA UNO DE LOS APARATOS CON SU NOMBRE.



TELÉFONO	COMPUTADORA	RADIO	LAPICERA
----------	-------------	-------	----------



MES:							
L	M	M	J	V	S	D	
DÍAS							
1	2	3	4	5	6	7	8
9	10	11	12	13	14	15	16
17	18	19	20	21	22	23	24
25	26	27	28	29	30	31	

¿CÓMO ME SIENTO HOY?



EVOLUCIÓN TECNOLÓGICA DE LA COCINA: COMO TODOS LOS PRODUCTOS TECNOLÓGICOS VAN EVOLUCIONANDO EN EL TIEMPO. HOY TE MOSTRAMOS LA COCINA.



PRIMERO LOS ALIMENTOS ERAN COLOCADOS DIRECTAMENTE SOBREL FUEGO



LUEGO COMENZARON A USAR VASIJAS DE ARCILLA SOBRE EL FUEGO



APARECIERON UTENSILIOS ESPECÍFICOS PARA COCINAR



# Descubriendo la magia de la tecnología

1

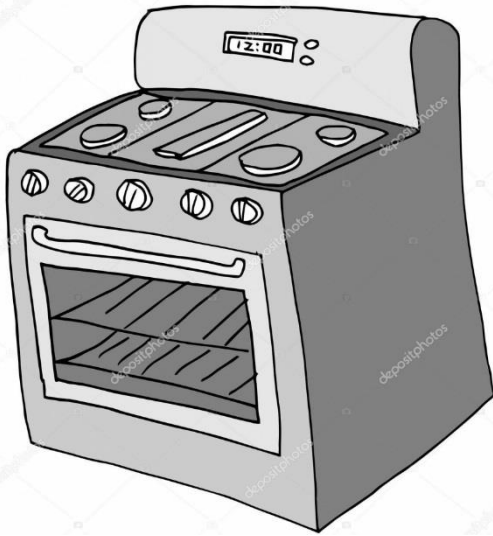

SE CREA LA COCINA A GAS Y ELÉCTRICA

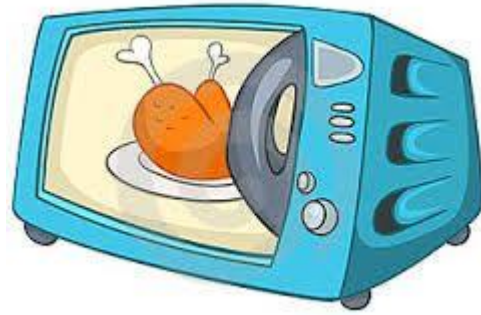

HORNO MICROONDAS



✧ DIBUJO COMO COCINA MAMA Y QUE HERRAMIENTAS UTILIZA.

A large, empty rectangular box with a black border, intended for a drawing. The box is positioned below the text instruction and occupies a significant portion of the lower half of the page.



EN

REALICEN A UN ADULTO LAS SIGUIENTES PREGUNTAS Y DIBUJEN O ESCRIBAN SUS RESPUESTAS:

1	¿QUÉ SE USABA ANTES PARA CALENTARSE CUANDO HACIA FRIO?			
2	¿QUÉ SE USABA ANTES PARA COCINAR LA COMIDA?			
3	¿QUÉ SE USA AHORA PARA COCINAR LA COMIDA?			
4	¿QUÉ TE GUSTA MAS USAR PARA COCINAR, LA COCINA O EL FUEGO?	FUEGO		
5		¿POR QUÉ?	COCINA	
		..... ..... .....		

MES:							
L	M	M	J	V	S	D	
DÍAS							
1	2	3	4	5	6	7	8
9	10	11	12	13	14	15	16
17	18	19	20	21	22	23	24
25	26	27	28	29	30	31	

## ¿CÓMO ME SIENTO HOY?



## LAS VIVIENDAS EN EL TIEMPO...

Desde tiempo muy antiguos el hombre tuvo la necesidad de resguardarse del frío y de los animales que lo asechaban...

Hoy las casas ofrecen comodidades que antes no tenían...

-UNE CON FLECHAS LAS VIVIENDAS CON LAS PERSONAS QUE LAS HABITAN.



ORDENAMOS LAS VIVIENDAS DE A CUERDO A LA EVOLUCIÓN

CAVERNA	CHOZA
CABAÑA	BARRIO
EDIFICIOS	

## PARA RECORTAR

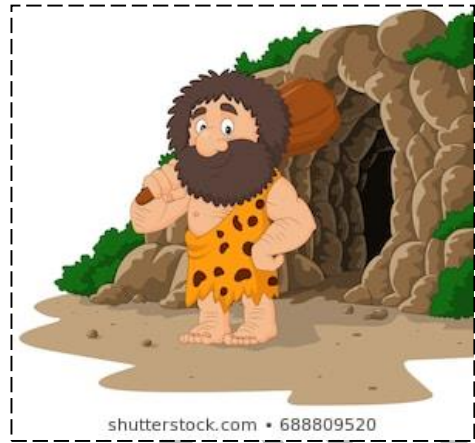

# Descubriendo la magia de la tecnología

1

EVOLUCIÓN HISTÓRICA		SI	NO	Con dificultad	
✓	Diferencia los objetos de antes y ahora				
✓	Ordena correctamente la evolución tecnológica				
✓	Finaliza el trabajo en clase				
✓	Tiene predisposición				
NOTA:		LA	L	EP	NL

tecnología. CPH