

TECNOLOGÍA

NOMBRE Y APELLIDO:

.....

.....





COLEGIO PBRO FCO PEREZ HERNANDEZ

**PROFESORA:
LUCERO MARISOL**

EL MATERIAL DE ESTE CUADERNILLO SE LIMITA AL
ÁREA DE TECNOLOGÍA PERTENECIENTE AL DISEÑO
CURRICULAR DEL COLEGIO PEREZ HERNÁNDEZ

PROHIBIDA SU REPRODUCCIÓN

1. PINTA LAS LETRAS DE TU NOMBRE

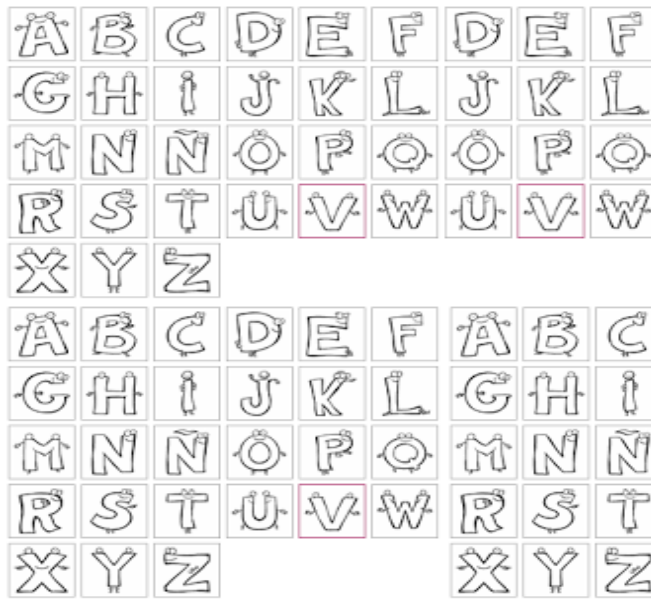

2. ESCRIBE TU NOMBRE

3. DIBUJATE



¿TE GUSTO ESTA CLASE?



¿CÓMO ME SIENTO HOY?

MES:							
L	M	M	J	V	S	D	
DÍAS							
1	2	3	4	5	6	7	8
9	10	11	12	13	14	15	16
17	18	19	20	21	22	23	24
25	26	27	28	29	30	31	



MUNDO NATURAL Y TECNOLÓGICO

LAS PLANTAS LOS ANIMALES Y LAS PERSONAS PERTENECEN AL MUNDO NATURAL. MIENTRAS QUE LOS PRODUCTOS CREADOS POR EL HOMBRE FORMAN PARTE DEL MUNDO ARTIFICIAL.

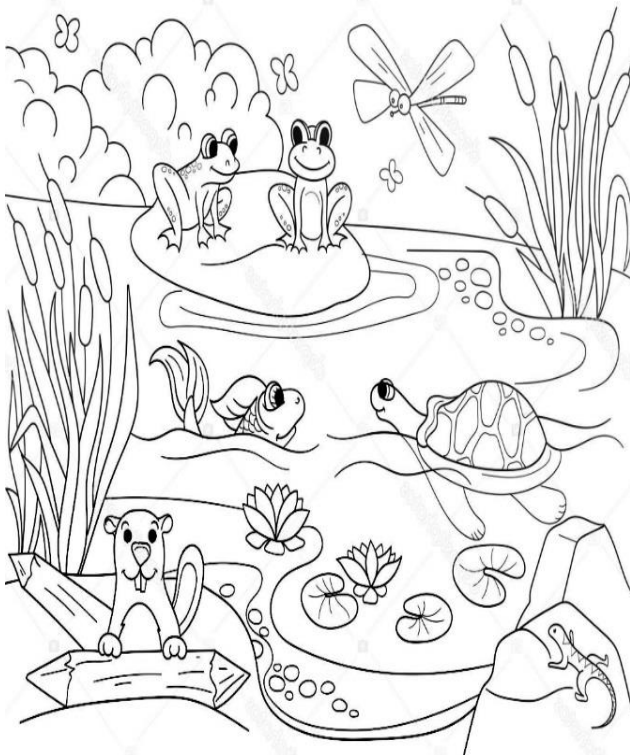

NATURAL

ARTIFICIAL

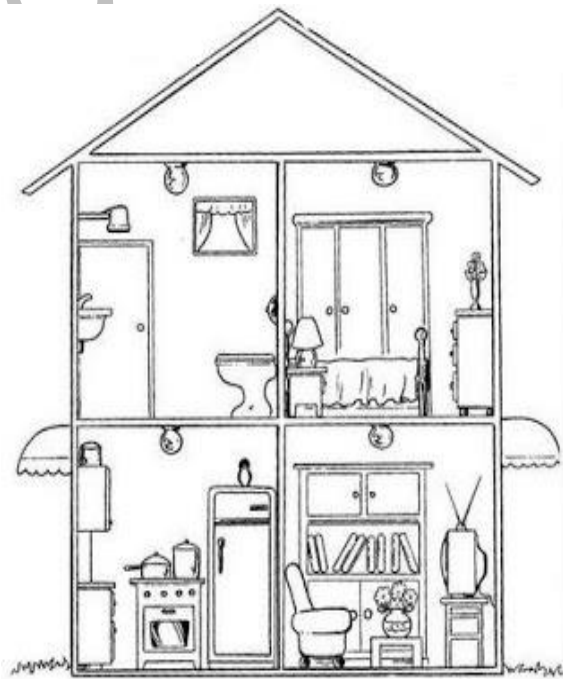

Descubriendo la magia de la tecnología

1

A TRABAJAR!!!

1) Pinta los elementos del mundo natural

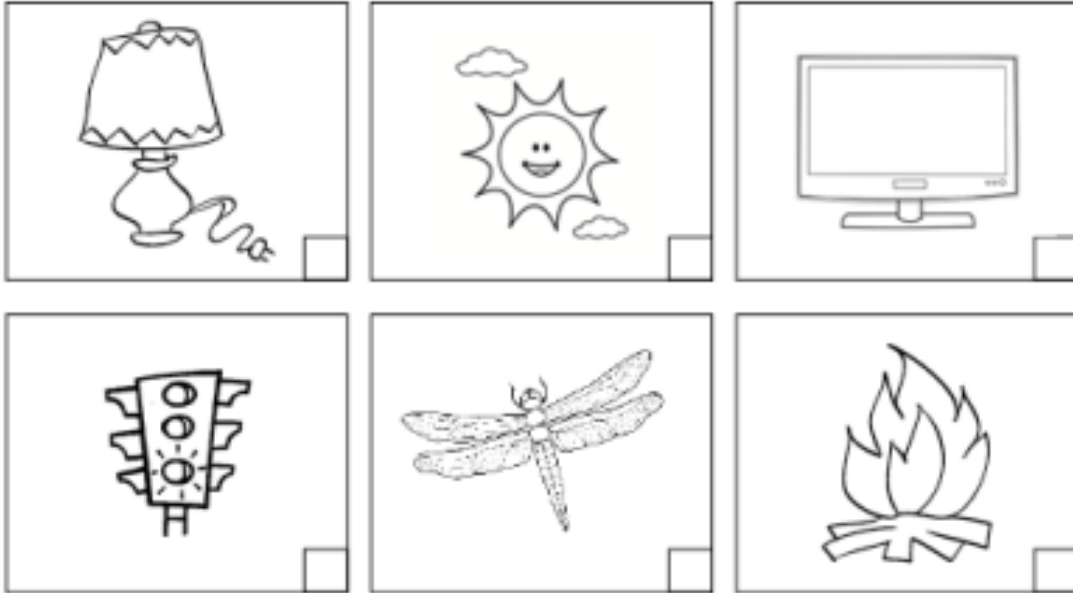

2) PINTA LOS ELEMENTOS ARTIFICIALES

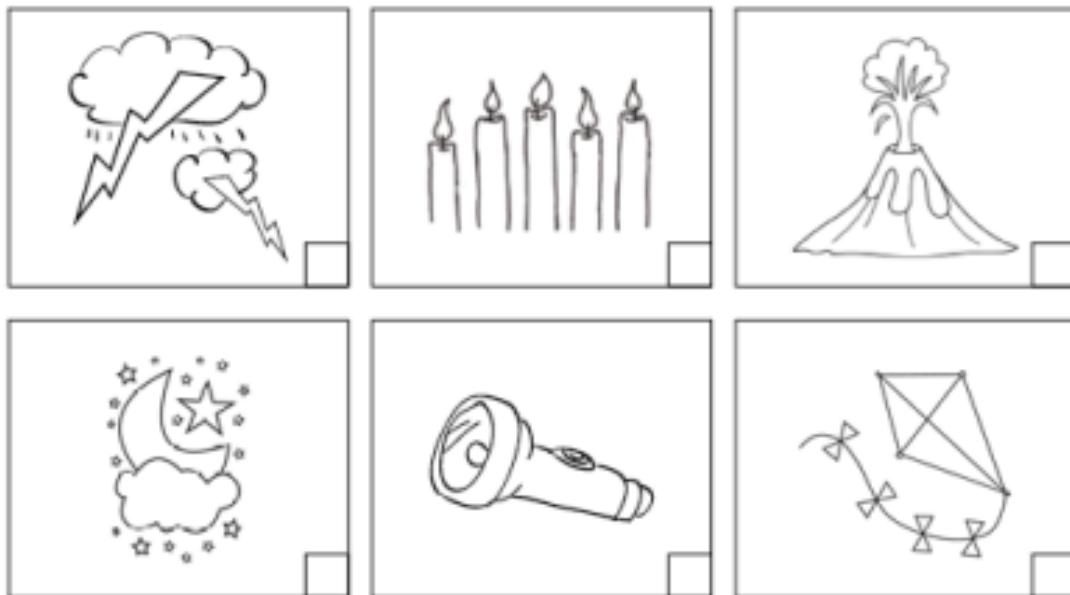

EN



1) OBSERVA Y DIBUJA DOS OBJETOS NATURALES Y DOS OBJETOS ARTIFICIALES QUE ENCUNTRES EN TU CASA.

NATURAL
ARTIFICIAL

MES:							
L	M	M	J	V	S	D	
DÍAS							
1	2	3	4	5	6	7	8
9	10	11	12	13	14	15	16
17	18	19	20	21	22	23	24
25	26	27	28	29	30	31	

¿CÓMO ME SIENTO HOY?



ACTIVIDAD

- 1) PINTEN Y RECORTEN LAS COSAS QUE CREEN SON DEL MUNDO NATURAL Y DEL MUNDO ARTIFICIAL
- 2) PEGA EN ESTE CUADRO SEGÚN CORRESPONDA.

Natural	Artificial



¡PARA RECORTAR!

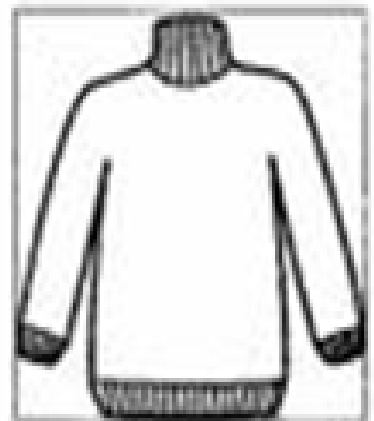
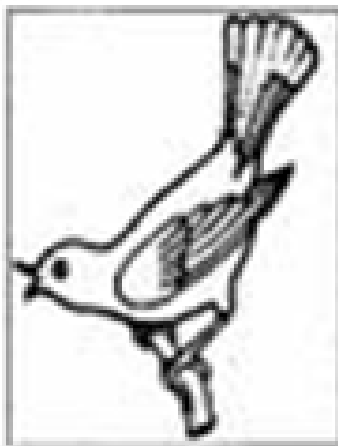
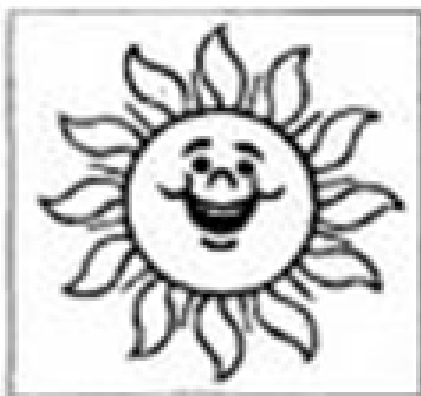
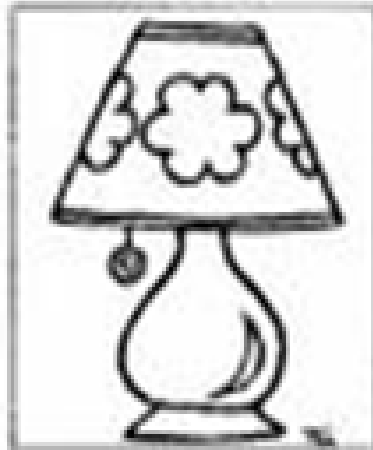



EN

1) TRAER PARA LA PRÓXIMA CLASE LOS SIGUIENTES MATERIALES:

CONSTRUIREMOS UN: PULPO (LLAVERO)

- ✓ LANA (a elección)
Cortar tiras de lana de 30 cm aprox (muchas)
- ✓ DOS OJOS MÓVILES o DOS BOTONES PEQUEÑOS
- ✓ PLASTICOLA
- ✓ DOS ARITOS Y CADENITA PARA LLAVERO.



MES:							
L	M	M	J	V	S	D	
DÍAS							
1	2	3	4	5	6	7	8
9	10	11	12	13	14	15	16
17	18	19	20	21	22	23	24
25	26	27	28	29	30	31	

¿CÓMO ME SIENTO HOY?



MATERIALES Y SU ORIGEN

LAS PERSONAS INVENTAN Y CONSTRUYEN DIFERENTES OBJETOS O ELEMENTOS UTILIZANDO MATERIALES; COMO POR EJEMPLO MADERA, LANA O ARCILLA.



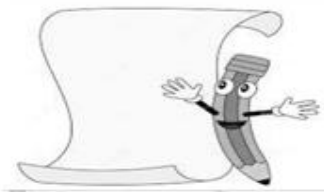
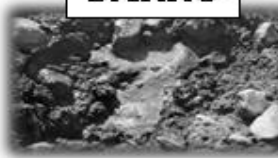

¡MIRA!

BARRO



TODOS LOS MATERIALES QUE UTILIZAMOS SE OBTIENEN DE LA NATURALEZA...

Animales	De las vacas se obtiene leche	
Suelo	Del suelo se obtienen piedras para construir casas	
Plantas	De las plantas de algodón se obtiene hilos para confeccionar remaras	

1. une de donde viene cada producto

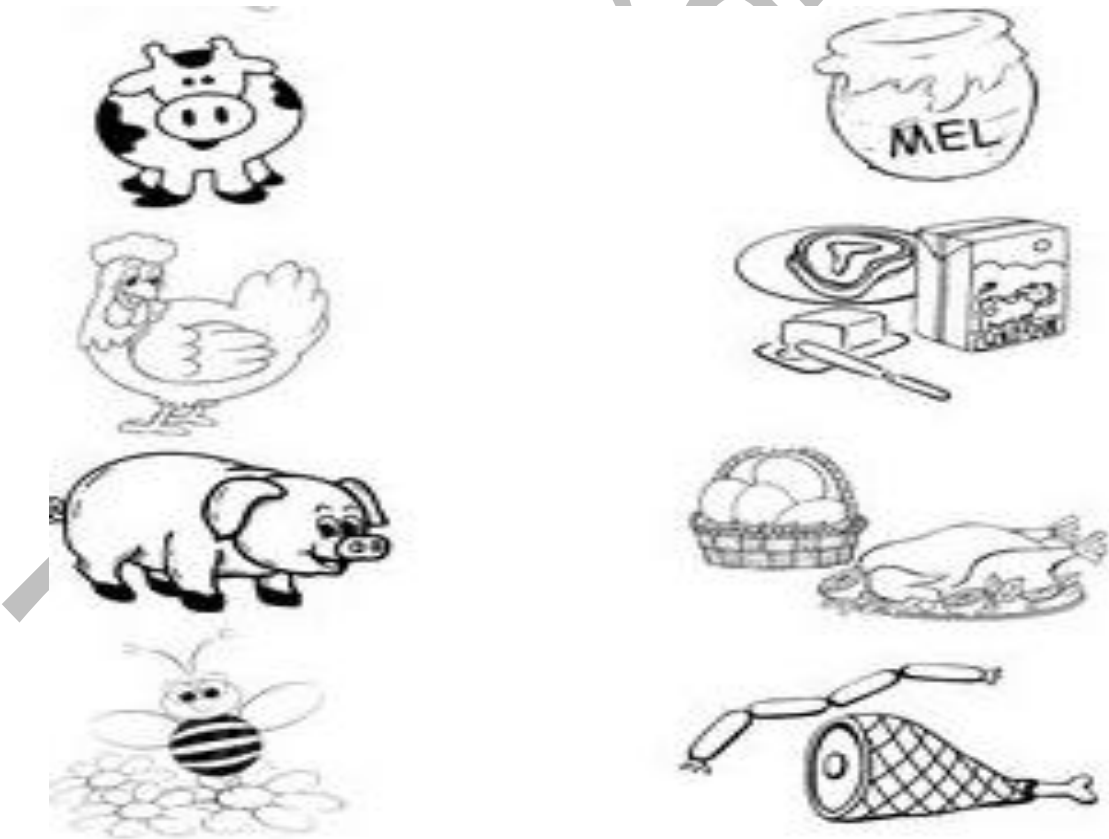

Descubriendo la magia de la tecnología

1

ESTE OBJETO ES DE METAL... EL METAL SE ENCUENTRA EN LA NATURALEZA Y LAS PERSONAS LO TRANSFORMAN EN UN:

“.....”

UNE LOS NÚMEROS CON AYUDA DE LA SEÑO Y DESCÚBRELO...

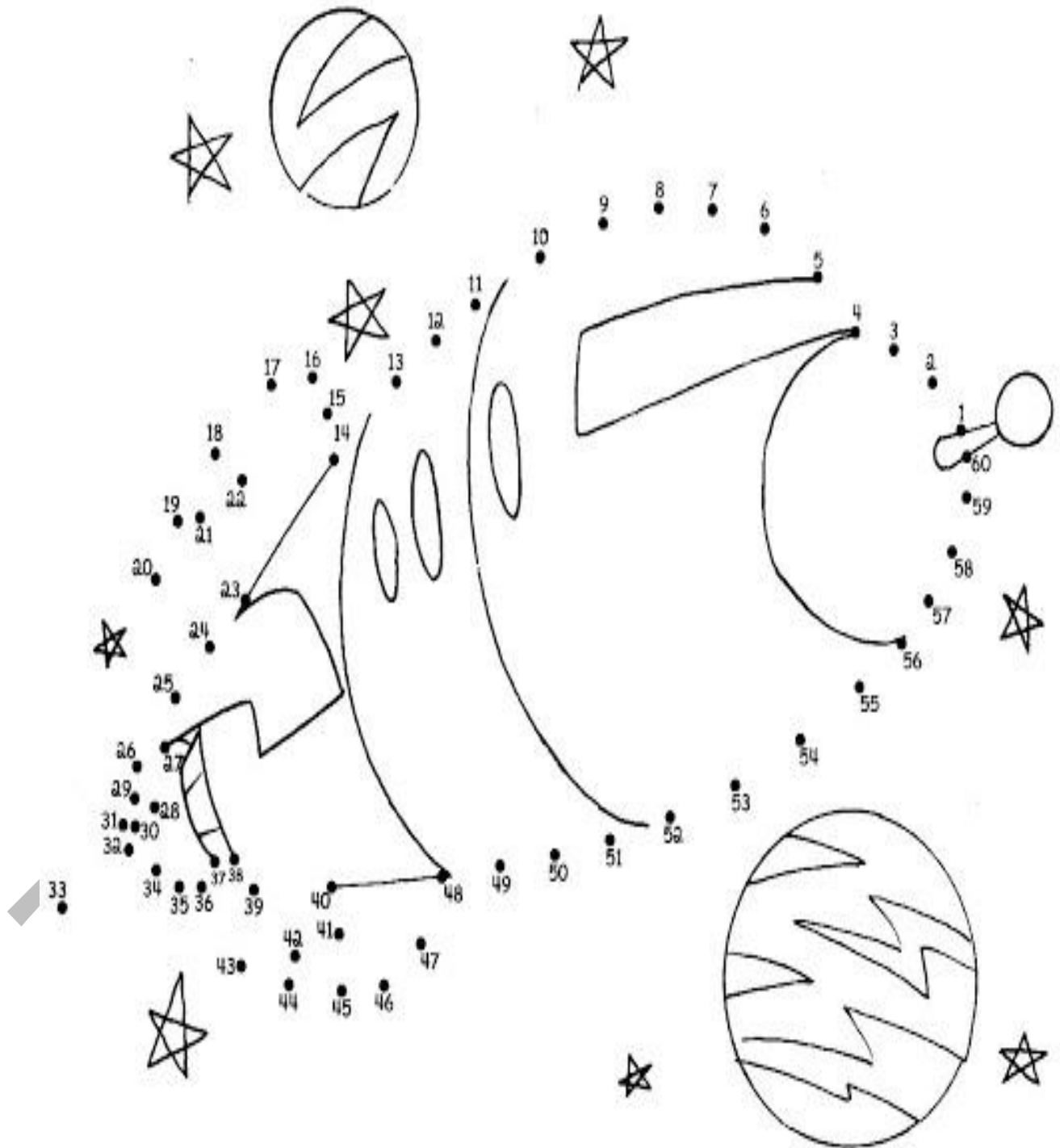

MES:							
L	M	M	J	V	S	D	
DÍAS							
1	2	3	4	5	6	7	8
9	10	11	12	13	14	15	16
17	18	19	20	21	22	23	24
25	26	27	28	29	30	31	



¿CÓMO ME SIENO HOY?



¿DE DONDE VIENE?

1-OBSERVA LAS IMÁGENES ARTIFICIALES DE CUADRO.

2-RECORTA DE LA PÁGINA SIGUIENTE LAS IMÁGENES Y PÉGALAS EN EL CUADRO.

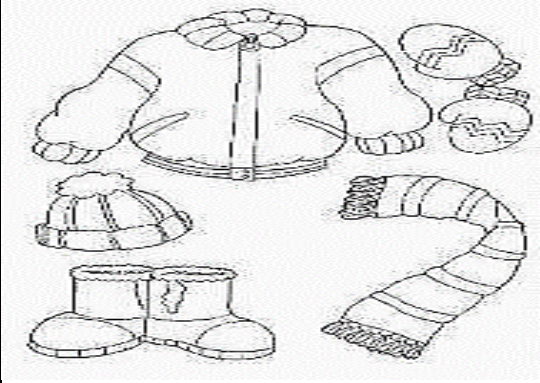
¿DE DÓNDE VIENE?	
ARTIFICIAL	NATURAL
	
	
	



¡PARA RECORTAR!

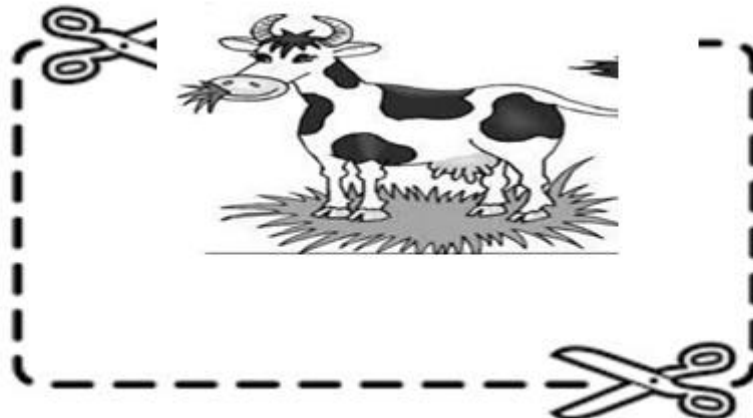
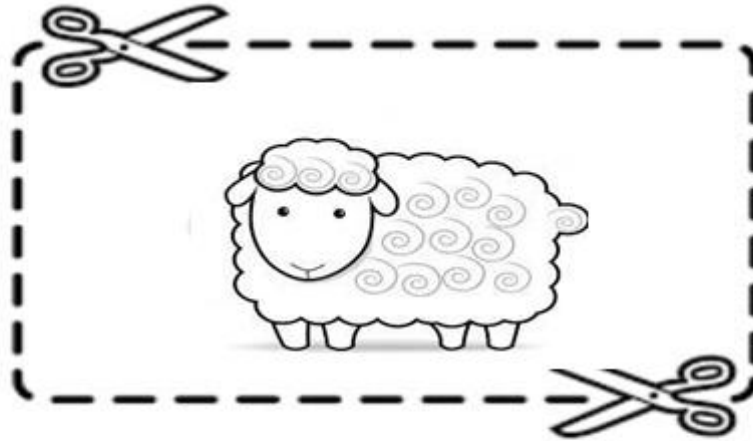
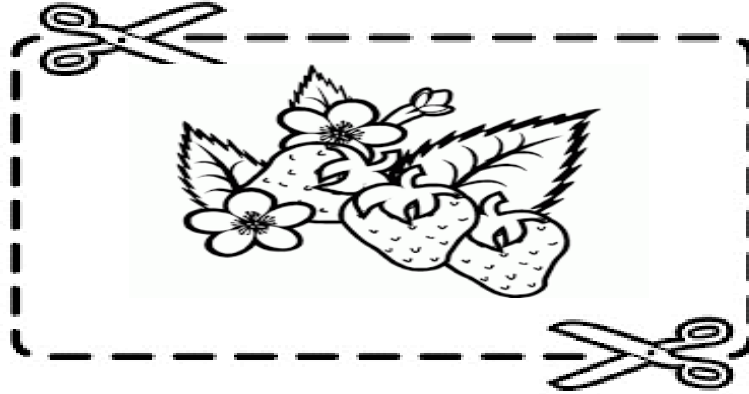

MES:							
L	M	M	J	V	S	D	
DÍAS							
1	2	3	4	5	6	7	8
9	10	11	12	13	14	15	16
17	18	19	20	21	22	23	24
25	26	27	28	29	30	31	

¿CÓMO ME SIENO HOY?



TÉCNICAS: PASOS

PARA CONSTRUIR UN OBJETOS DEBEMOS SEGUIR PASOS.

ACTIVIDAD

1) LEEMOS LOS PASOS PARA ARMAR UN ROBOT DE PAPEL

1º paso: Recorta las figuras geométricas de la siguiente página.

2º paso: Arma la imagen de un robot.

3º paso: Pega la imagen armada en la hoja.



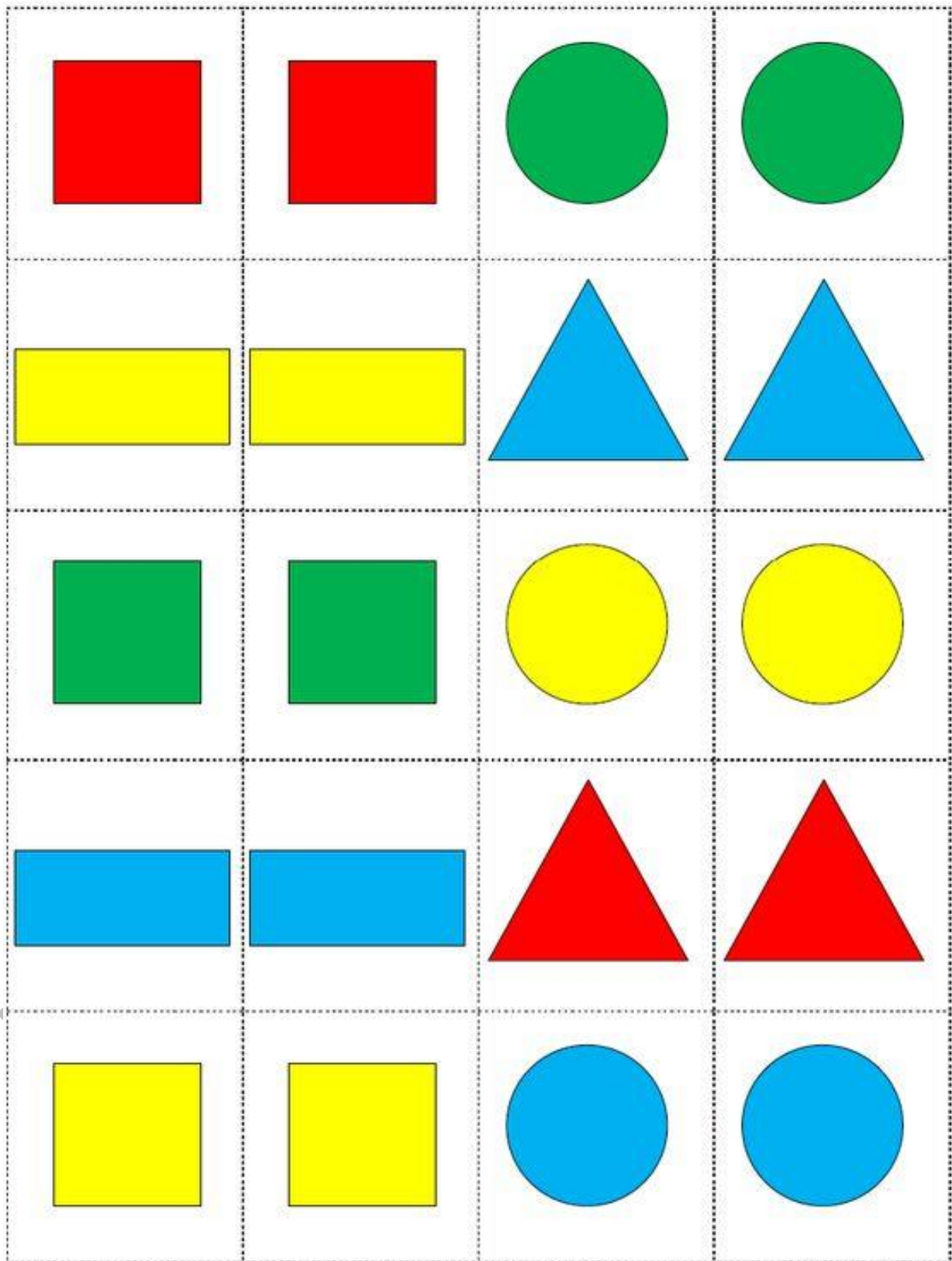

MI ROBOT: _____

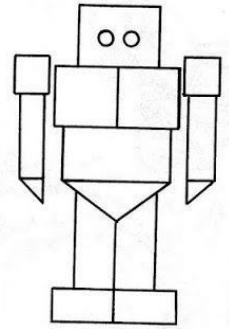

Technología. CPH

¿TE GUSTO ESTA CLASE?



SI



NO



EN

2) TRAER PARA LA PRÓXIMA CLASE LOS SIGUIENTES MATERIALES:

CONSTRUIREMOS: UNOS DIVERTIDOS SELLOS.

- ✓ 4 TAPITAS (si pueden traer tapas grandes de las botellas de boca ancha)
- ✓ 4 MARCADORES O FIBRAS DE DIFERENTE COLOR
- ✓ PLASTICOLA EN BARRA (pueden comprar una entre dos o tres chicos así comparten y el costo es menos)
- ✓ 4 FORMAS CORTADAS EN GOMA EVA *

* SUGERENCIA: PUEDES RECORTAR ESTAS FORMAS EN GOMA EVA

LAS FORMAS DEBEN SER DEL TAMAÑO DE LAS TAPAS QUE ELEGISTE

Atención
Atención



MES:							
L	M	M	J	V	S	D	
DÍAS							
1	2	3	4	5	6	7	8
9	10	11	12	13	14	15	16
17	18	19	20	21	22	23	24
25	26	27	28	29	30	31	

¿CÓMO ME SIENTO HOY?



PROBANDO!!! PROBANDO!!!
LOS SELLOS VOY MARCANDO

ARMAMOS SELLOS:

1º PASO: PEGAMOS LA FORMA DE GOMA EVA EN LA PARTE LISA DE LA TAPA.

2º PASO: ESPERAMOS QUE SEQUE EL PEGAMENTO.

3º PASO: PINTAMOS LAS FORMAS CON MARCADOR O FIBRA.

4º PASO: PROBAMOS NUESTROS SELLOS EN LA HOJA

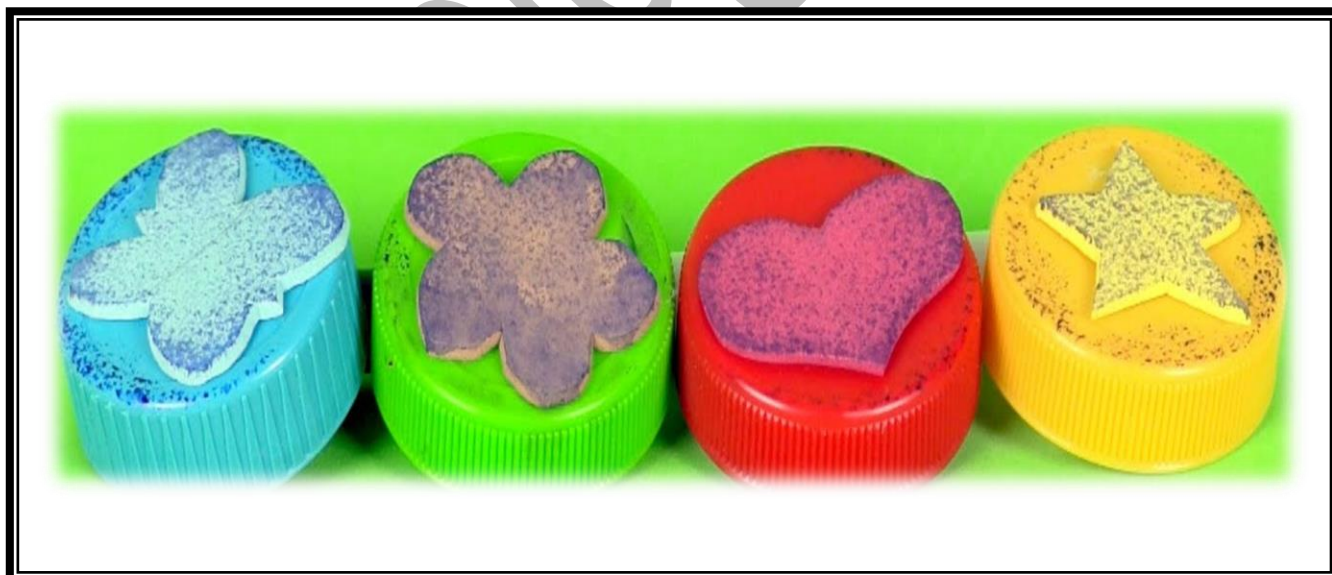



Technología. CPH

¿CÓMO ME SIENTO HOY?

MES:							
L	M	M	J	V	S	D	
DÍAS							
1	2	3	4	5	6	7	8
9	10	11	12	13	14	15	16
17	18	19	20	21	22	23	24
25	26	27	28	29	30	31	



SEGUIR LOS PASOS ES PARENDER

APRENDE A DIBUJAR

1

2

3

4

5

6

www.RINCONDIBUJOS.COM

SIGUE LOS PASOS...

1	2
3	4
5	6



EN

3) TRAER PARA LA PRÓXIMA CLASE LOS SIGUIENTES MATERIALES:

¡EXPLORANDO CON MATERIALES!

- ✓ PLASTILINA O MASA SALADA DE DIFERENTES COLORES

Technología-CPH



SUGERENCIA: COLOCAR PAPEL CONTAC, FOLIO O CINTA ADHESIVA PARA PROTEGER EL TRABAJO.



SUGERENCIA: COLOCAR PAPEL CONTAC, FOLIO O CINTA ADHESIVA PARA PROTEGER EL TRABAJO.

¿CÓMO ME SIENTO HOY?

MES:							
L	M	M	J	V	S	D	
DÍAS							
1	2	3	4	5	6	7	8
9	10	11	12	13	14	15	16
17	18	19	20	21	22	23	24
25	26	27	28	29	30	31	



EL ORDEN

¿ESTÁN BIEN GUARDADAS ESTAS COSAS?

- Comenten sus ideas.
- Escriban en el círculo: **SI O NO**

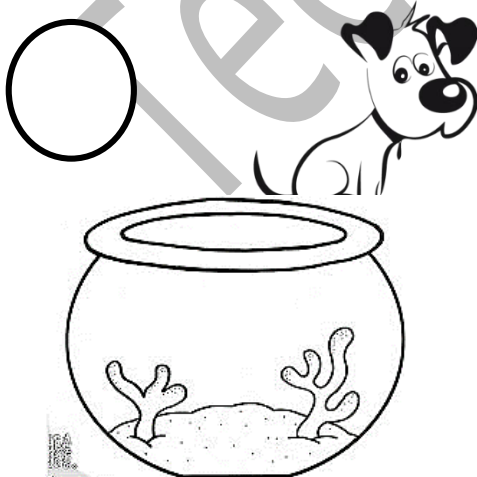
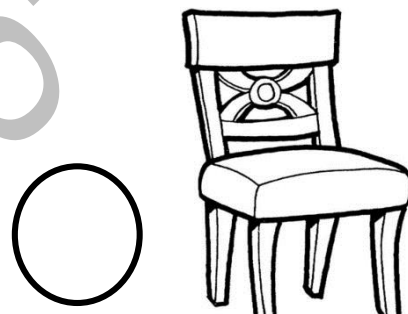
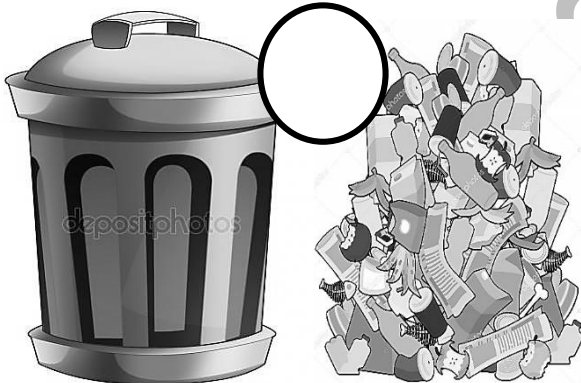

EL ORDEN TAMBIÉN SE
REFIERE A LA MANERA EN LA
QUE SE REALIZAN
DIFERENTES TAREAS.



OBSERVO Y ORDENO

- ✓ RECORTA DE LA SIGUIENTE PÁGINA EL PASOS PARA LAVARSE LAS MANOS
- ✓ ORDÉNALOS EN EL CUADRO

1	2	3
4	5	6



¡PARA RECORTAR!

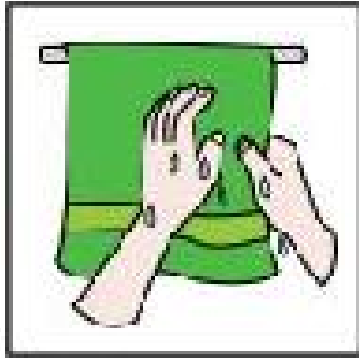

secar manos

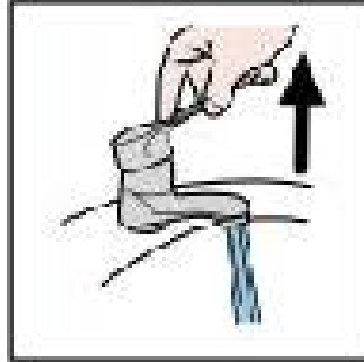

abrir llave



enjabonar



enjuagar

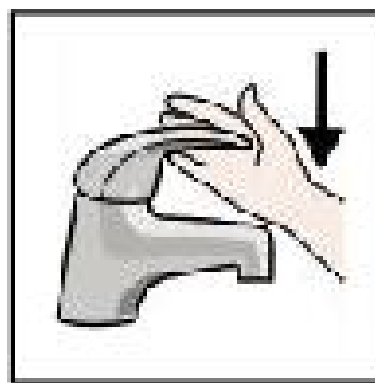

cerrar llave

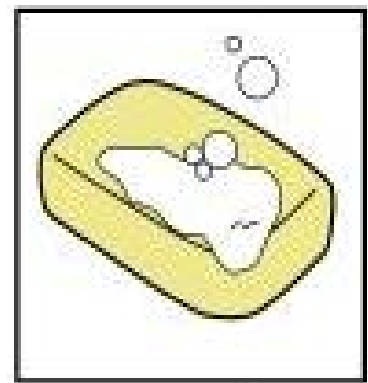

tomar el jabón



EN

Para la proxima clase(con la ayuda de algún adulto preparamos los materiales para la siguiente clase)

Lee atentamente las instrucciones.

1. Recortar la siguiente imagen.
2. Pegar en un cartón fino.
3. Recortar por sus contornos para que quede de la forma original de la imagen.
4. Sobre la imagen coloca cinta scotch ancha o papel contac o un folio. (esto permitirá dibujar sobre la imagen y luego poder borrar).
5. Traer un cepillo de dientes en desuso.
6. Traer marcadores o fibras comunes.



MES:							
L	M	M	J	V	S	D	
DÍAS							
1	2	3	4	5	6	7	8
9	10	11	12	13	14	15	16
17	18	19	20	21	22	23	24
25	26	27	28	29	30	31	

¿CÓMO ME SIENTO HOY?



PROCEDIMIENTOS: LAVADO DE DIENTES

1. Observamos los pasos para lavarnos los dientes

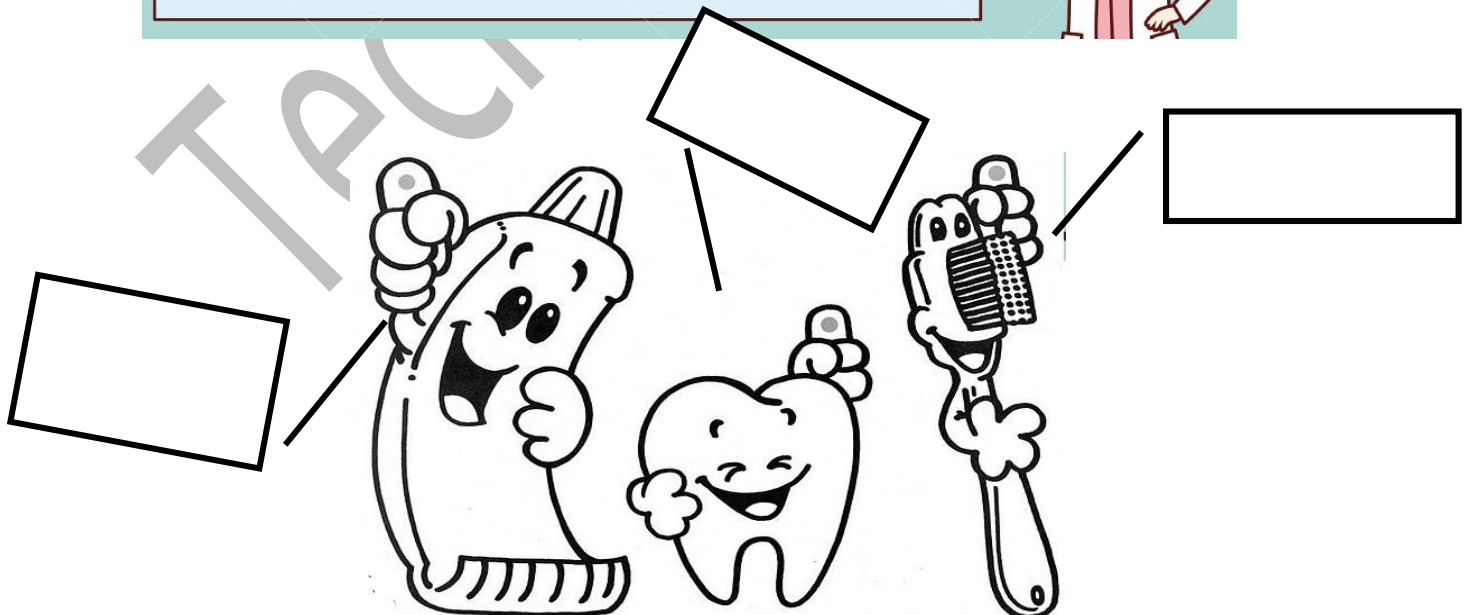
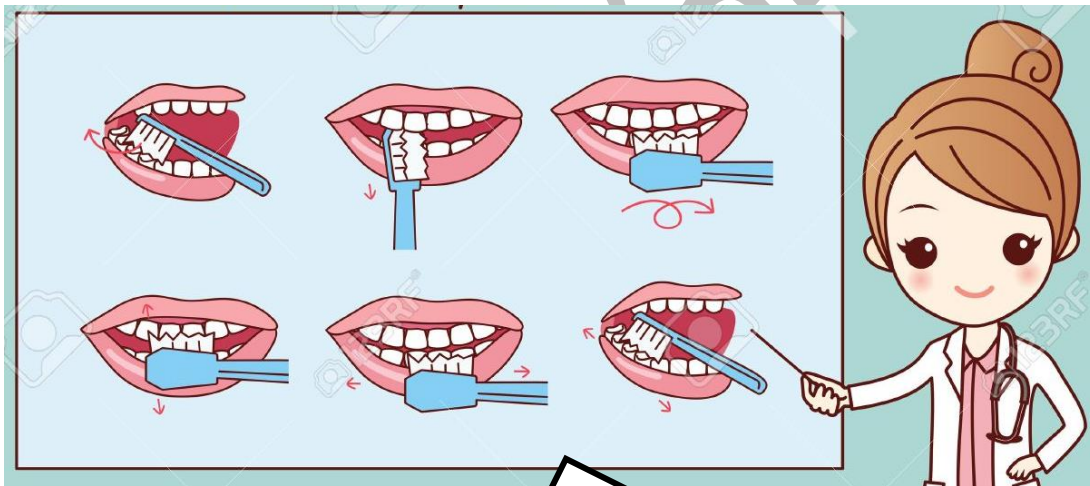

CEPILLO CEPILLO HASTA DEJARLOS CON BRILLO!!!

PEGAMOS NUESTRO TRABAJO

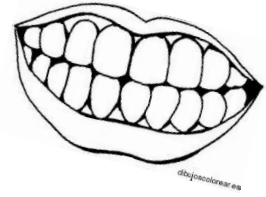

Technología-CPH

¿TE GUSTO ÉSTA CLASE?



SI



NO



EN

Para la proxima clase(con la ayuda de algún adulto preparamos los materiales para la siguiente clase)

Lee atentamente las instrucciones.

- ✓ Recortar la plantilla (molde)
- ✓ Pegar en un cartón (puedo pintar o decorar)
- ✓ Perforar los ojales (no olvidar)

Traer

- La plantilla (terminada)
- Un cordón largo

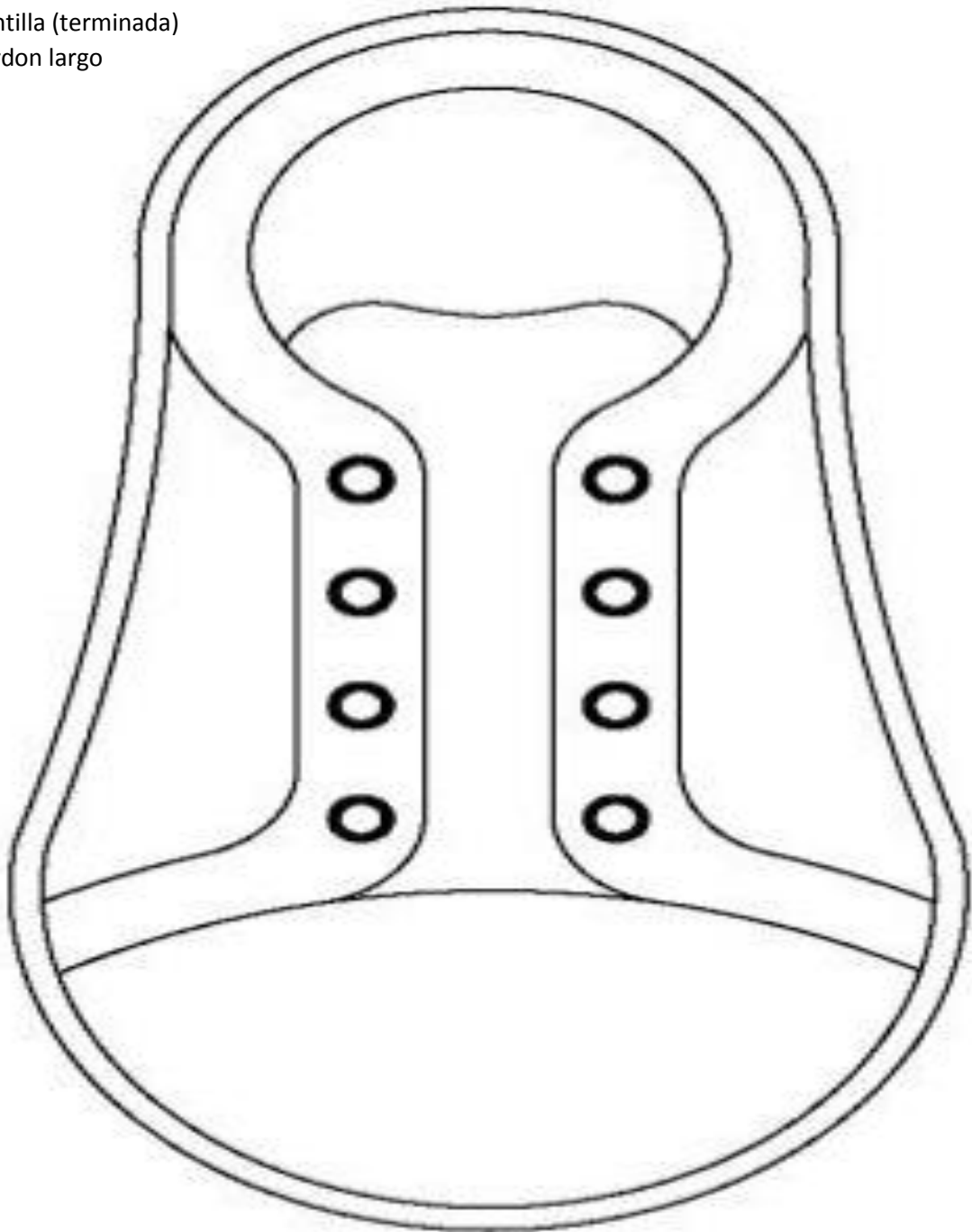

MES:							
L	M	M	J	V	S	D	
DÍAS							
1	2	3	4	5	6	7	8
9	10	11	12	13	14	15	16
17	18	19	20	21	22	23	24
25	26	27	28	29	30	31	

¿CÓMO ME SIENTO HOY?



ESCUCHAMOS LA CANCIÓN Y PRACTICAMOS ATARNOS LOS CORDONES



LOS CORDONES

LOS CORDONES SE SUELTAN
SI NO LOS SABES ATAR,
TE CUENTO UN SECRETIITO
Y MUY PRONTO APRENDERÁS.

TOMANDO LAS DOS PUNTAS,
UNA CRUZ DEBES FORMAR:
PASA UNA POR LA "CUEVA"
Y AHORA LA ESTIRARÁS.

OBSERVA... ¡GENIAL!
¡SE FORMÓ UN NUDO!
LLÉVALO HASTA ABAJO
SIN NINGÚN APURO.

TOMA UN CORDÓN
FORMA UNA OREJITA,
EL OTRO LA ABRAZA
Y SE METE EN LA "CUEVITA".

CUANDO YA ESTÉN
LAS DOS OREJITAS,
CON UN NUDO EN EL MEDIO,
¡QUEDARÁN MÁS BONITAS!

ES UN JUEGO ENTRETENIDO,
LO TIENES QUE PRACTICAR;
SI TIRAS DE LAS PUNTAS,
SE VOLVERÁN A DESATAR.

MES:							
L	M	M	J	V	S	D	
DÍAS							
1	2	3	4	5	6	7	8
9	10	11	12	13	14	15	16
17	18	19	20	21	22	23	24
25	26	27	28	29	30	31	

¿CÓMO ME SIENTO HOY?



PRODUCCIÓN EN SERIE



PASOS A SEGUIR

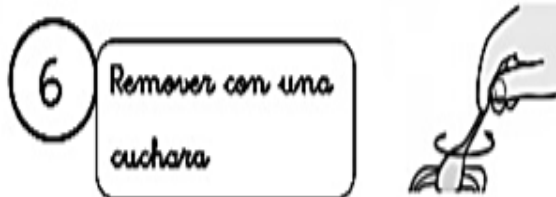
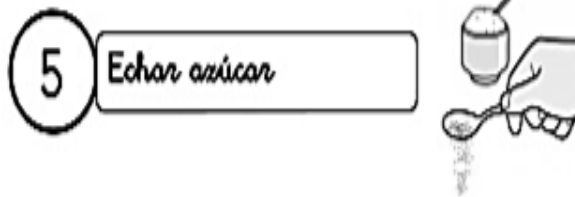
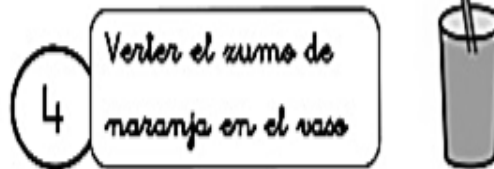
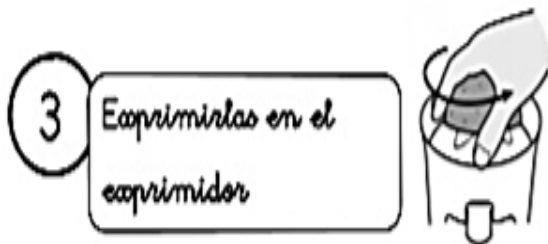
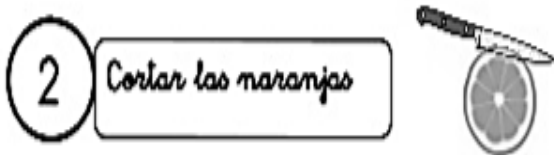

Descubriendo la magia de la tecnología

1

😊 Ordena los pasos para elaborar un rico jugo de naranja.

1	2	3
4	5	6

¿TE GUSTO ÉSTA CLASE?



SI



NO

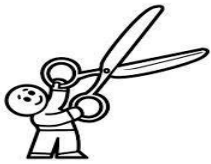

¡PARA RECORTAR!

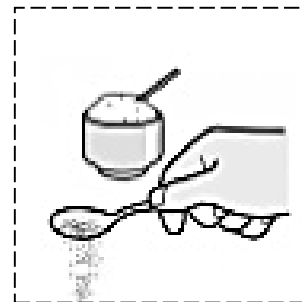
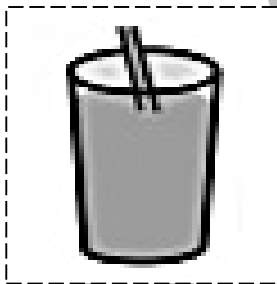
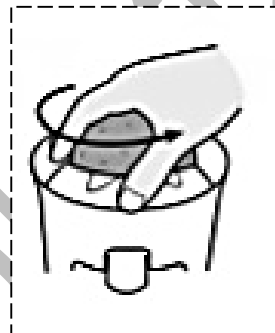
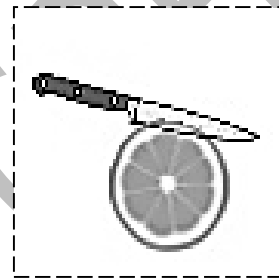



EN

Para la proxima clase traer los siguiente ingredientes para hacer jugo de naranja:

- ☺ 2 naranja
- ☺ 1 exprimidor
- ☺ 1 vaso de plastico
- ☺ 1 platito de plastico
- ☺ 1 repasador o mantelito
- ☺ Servilleta de papel y un poquito de azúcar .
- ☺ Kit de higiene.

Technología-CPH

¿CÓMO ME SIENTO HOY?

MES:							
L	M	M	J	V	S	D	
DÍAS							
1	2	3	4	5	6	7	8
9	10	11	12	13	14	15	16
17	18	19	20	21	22	23	24
25	26	27	28	29	30	31	



RECORDAMOS!!!

1. DIBUJEN LOS PASOS QUE REALIZASTE PARA HACER EL JUGO DE NARANJA

1° PASO	2° PASO
3° PASO	4° PASO

1. DIBUJA LAS HERRAMIENTAS QUE UTILIZAMOS

Technología. CPH

MES:							
L	M	M	J	V	S	D	
DÍAS							
1	2	3	4	5	6	7	8
9	10	11	12	13	14	15	16
17	18	19	20	21	22	23	24
25	26	27	28	29	30	31	

¿CÓMO ME SIENTO HOY?



¿CON QUÉ SE HACEN LAS COSAS?... LAS HERRAMIENTAS

PARA ELABORAR O CONSTRUIR LOS DIFERENTES OBJETOS, ELEMENTOS O PRODUCTOS QUE UTILIZAMOS TODOS LOS DÍAS NECESITAMOS HERRAMIENTAS

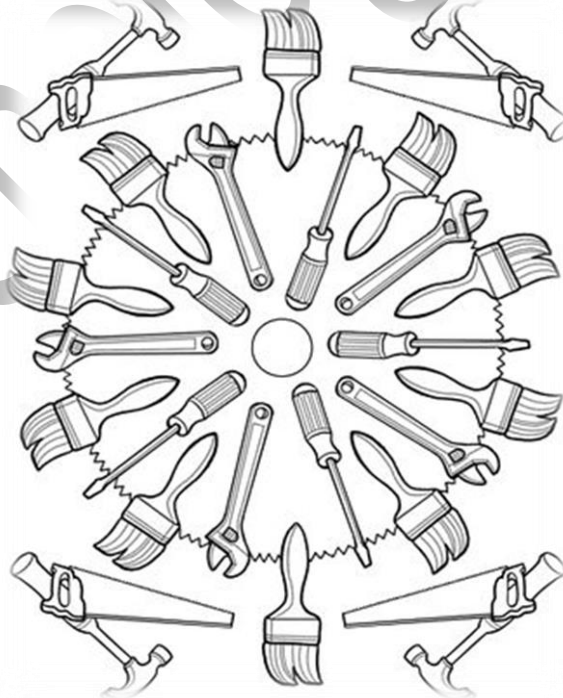

OPERACIONES CON Y SIN HERRAMIENTAS

- ☺ OBSERVA LA IMAGEN.
- ☺ LEE LA ACCIÓN Y LA HERRAMIENTA.
- ☺ PEGA EL PAPELITO QUE TE TOCO.
- ☺ Y AHORAAAAA!!!!!!JUGAMOS CON MÍMICAS

Technología-CPH

¿TE GUSTO ÉSTA CLASE?



SI



NO

¿CÓMO ME SIENTO HOY?

MES:							
L	M	M	J	V	S	D	
DÍAS							
1	2	3	4	5	6	7	8
9	10	11	12	13	14	15	16
17	18	19	20	21	22	23	24
25	26	27	28	29	30	31	



OPERACIONES CON Y SIN HERRAMIENTAS

1. PROBAMOS REALIZAR OPERACIONES CON Y SIN HERRAMIENTAS:

CORTAR SIN HERRAMIENTA	CORTAR CON HERRAMIENTA
SUBRAYAR SIN HERRAMIENTA TECNOLOGIA	SUBRAYAR CON HERRAMIENTA TECNOLOGIA
BORRAR SIN HERRAMIENTA	BORRAR CON HERRAMIENTA

Descubriendo la magia de la tecnología

1

2- DIBUJA A CADA PERSONAJE LA HERRAMIENTA QUE NECESITA.



MES:							
L	M	M	J	V	S	D	
DÍAS							
1	2	3	4	5	6	7	8
9	10	11	12	13	14	15	16
17	18	19	20	21	22	23	24
25	26	27	28	29	30	31	

¿CÓMO ME SIENTO HOY?



¿CÓMO FUNCIONAN LAS HERRAMIENTAS?

!!!CADA HERRAMIENTA SIRVE PARA ALGO!!!

LA TIJERA

ESTE ELEMENTO SIRVE PARA:.....

EL FILO SIRVE PARA:.....

SIRVE PARA:.....

- ✧ LA TIJERA SIRVE PARA.....
- ✧ PARA HACERLO SE USA LAS.....
- ✧ UNA VACA PODRIA CORTAR CON LA TIJERA.....
- ✧ ¿POR QUÉ?.....

Cada herramienta tiene una función, es decir sirve para una tarea o varias en específico.

Por ejemplo un cuchillo sirve para cortar.... No para ajustar tornillos o cortar el pelo.

La tijera también sirve para cortar....pero muchas veces la utilizamos mal...

- 1) Observen las imágenes
- 2) Pinten con rojo el uso incorrecto de la tijera

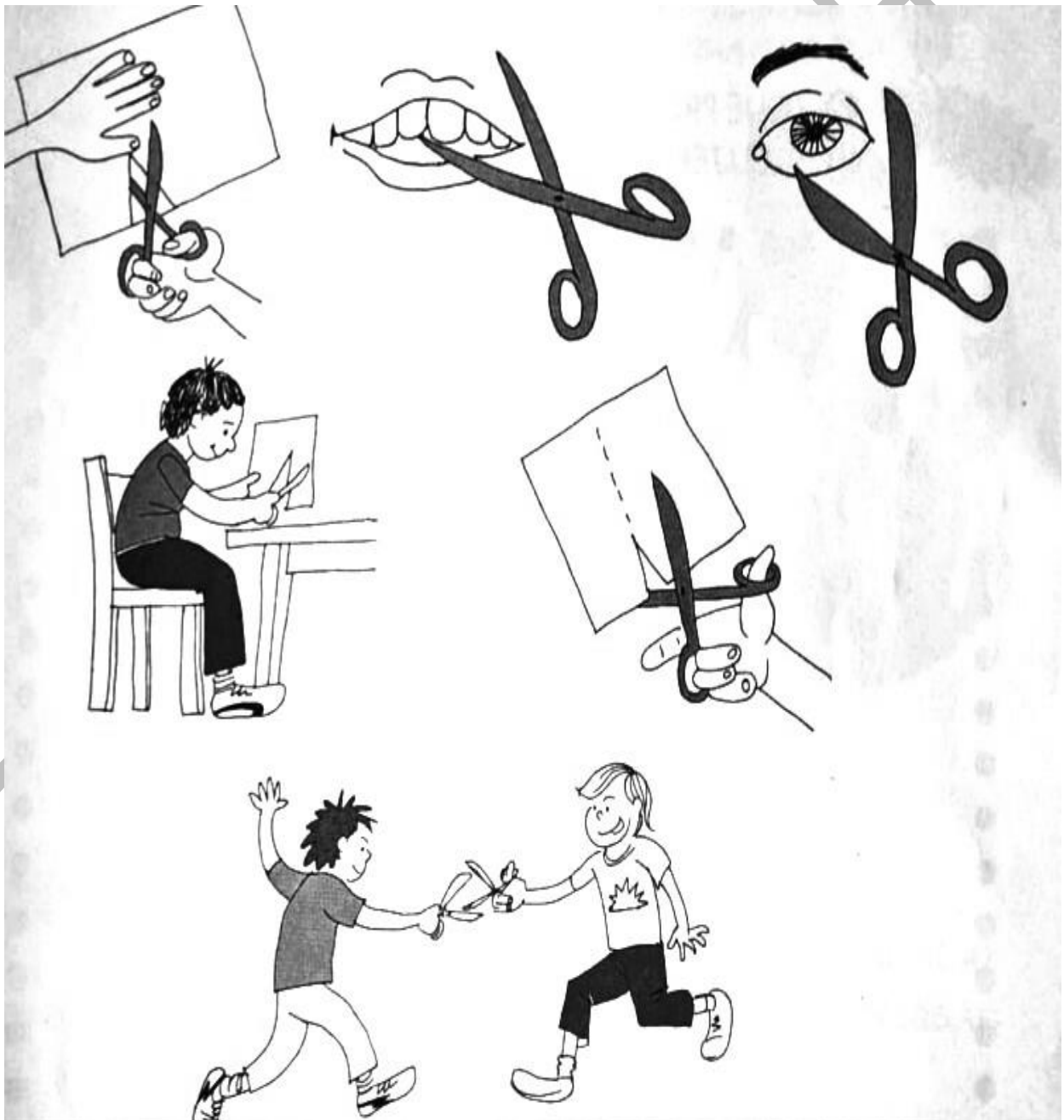

Descubriendo la magia de la tecnología

1

Recortar
está de
PELOS



This card is enclosed in a dashed border. It features a pair of scissors icon in the top-left and bottom-left corners. In the top-right corner, there is a small icon of a house with the number '2' on it. The text 'Recortar está de PELOS' is written in a bold, black, sans-serif font. 'PELOS' is highlighted in a yellow, bubbly font. At the bottom, there is a small copyright notice: © 2011 http://neoparaiso.com/ingame

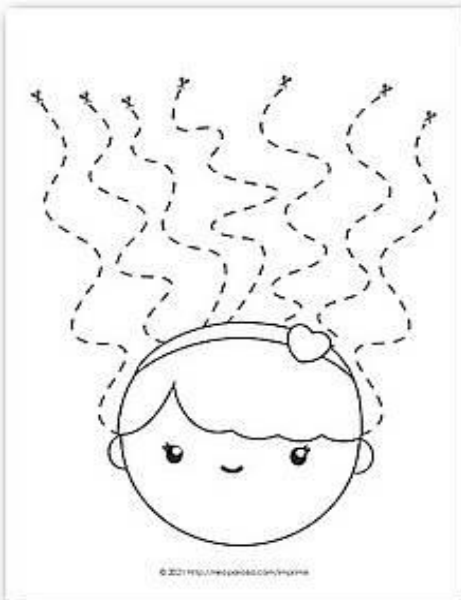
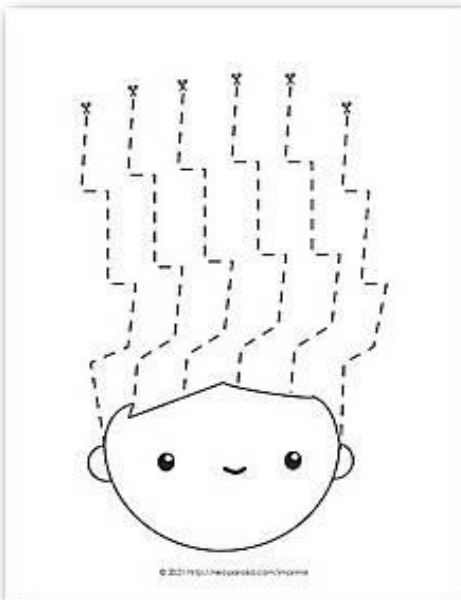
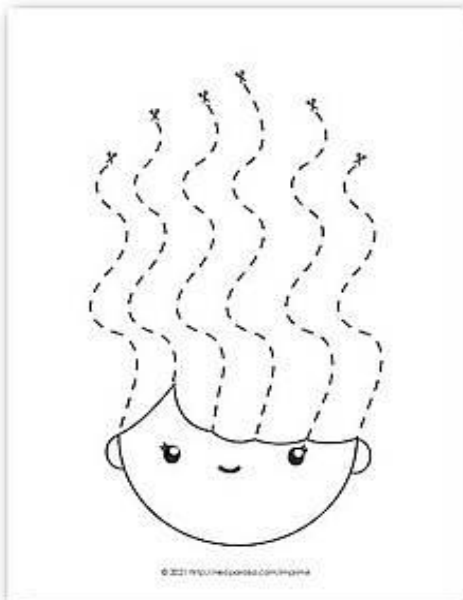
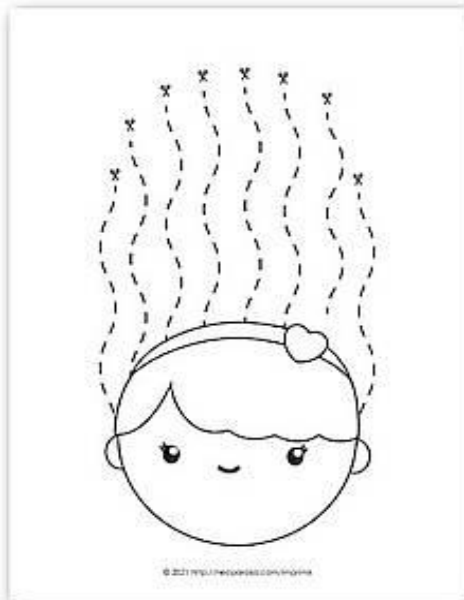
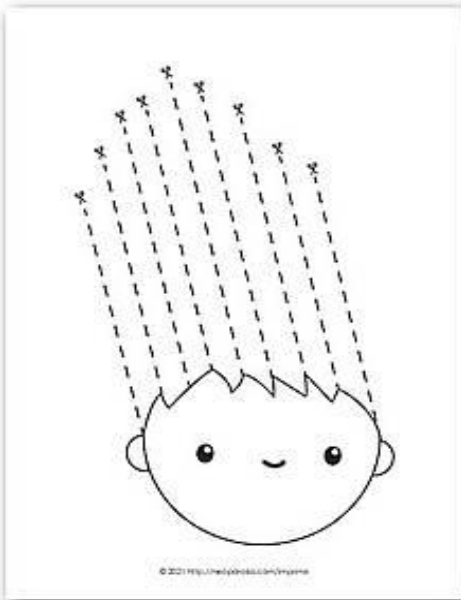
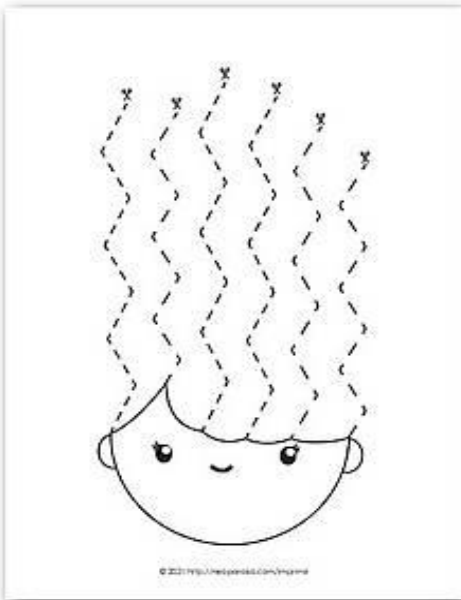
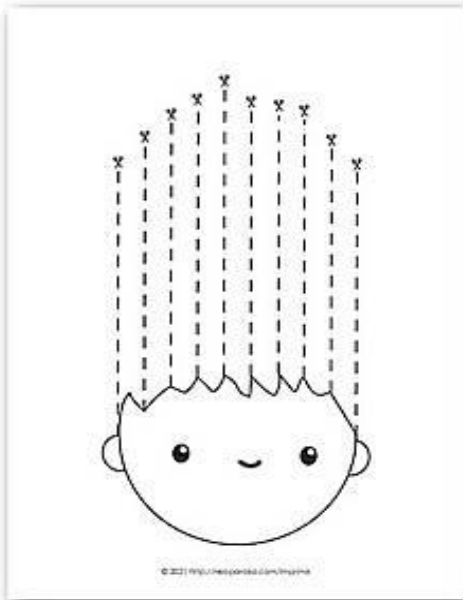

Descubriendo la magia de la tecnología

1

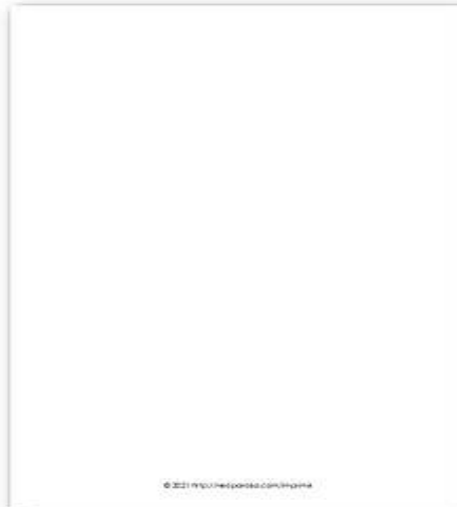
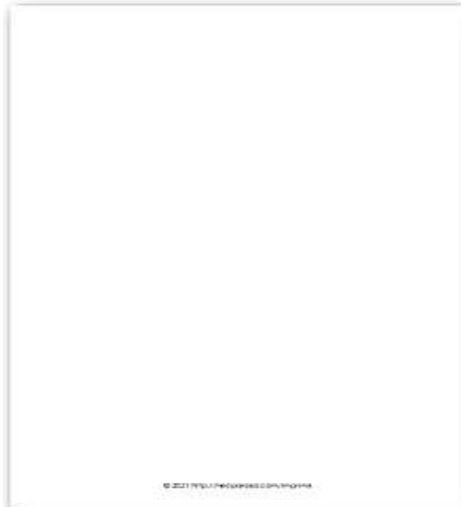

¿CÓMO ME SIENTO HOY?

MES:							
L	M	M	J	V	S	D	
DÍAS							
1	2	3	4	5	6	7	8
9	10	11	12	13	14	15	16
17	18	19	20	21	22	23	24
25	26	27	28	29	30	31	



Usando herramientas: LA TIJERA

- ☞ Recorta de la página siguiente las piezas
- ☞ Arma la imagen según el modelo.



Tecnología

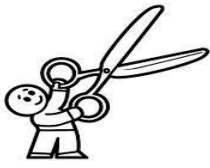

¡PARA RECORTAR!





EN

- A. Practica en casa recortar solito.
- B. ¡Esfuézate tú puedes!

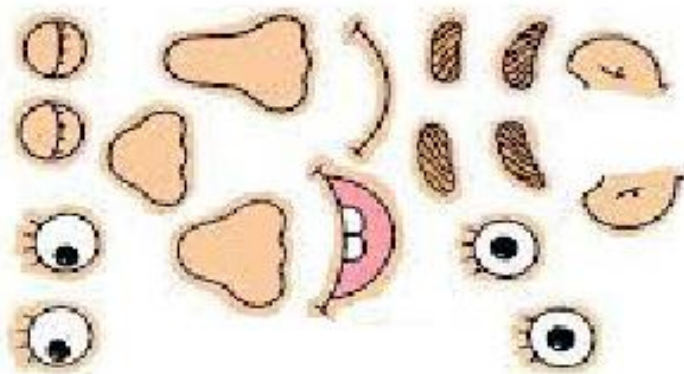

¿CÓMO ME SIENTO HOY?

MES:							
L	M	M	J	V	S	D	
DÍAS							
1	2	3	4	5	6	7	8
9	10	11	12	13	14	15	16
17	18	19	20	21	22	23	24
25	26	27	28	29	30	31	



CAMBIOS DE LA TECNOLOGÍA A TRAVÉS DEL TIEMPO LAS HERRAMIENTAS DE AYER Y HOY



Esto es un:.....

Sirve para:.....

Quien lo usa:.....



Esto es un:.....

Sirve para:.....

Quien lo usa:.....



Esto es un:.....
Sirve para:.....
Quien lo usa:.....

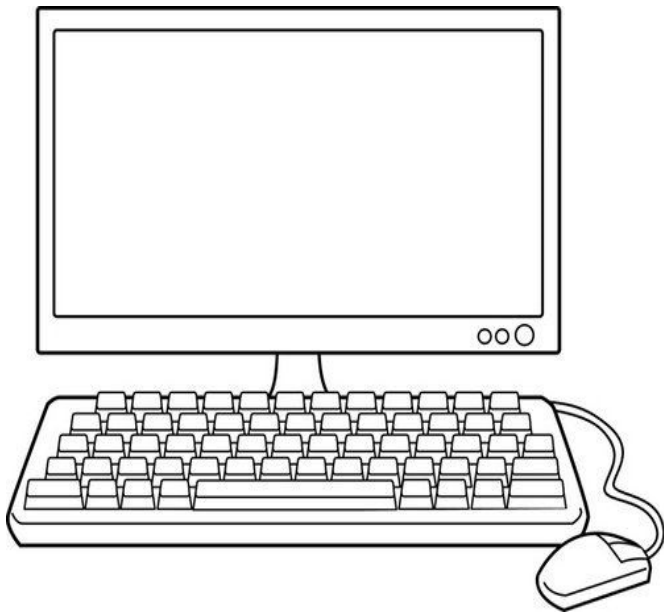

Esto es un:.....
Sirve para:.....
Quien lo usa:.....

¿TE GUSTO ÉSTA CLASE?



SI



NO

Descubriendo la magia de la tecnología

1

¡Observa!

¿Son distintos y con el mismo nombre?

1- UNE CADA UNO DE LOS APARATOS CON SU NOMBRE.



TELÉFONO	COMPUTADORA	RADIO	LAPICERA
----------	-------------	-------	----------



MES:							
L	M	M	J	V	S	D	
DÍAS							
1	2	3	4	5	6	7	8
9	10	11	12	13	14	15	16
17	18	19	20	21	22	23	24
25	26	27	28	29	30	31	

¿CÓMO ME SIENTO HOY?



EVOLUCIÓN TECNOLÓGICA DE LA COCINA: COMO TODOS LOS PRODUCTOS TECNOLÓGICOS VAN EVOLUCIONANDO EN EL TIEMPO. HOY TE MOSTRAMOS LA COCINA.



PRIMERO LOS ALIMENTOS ERAN COLOCADOS DIRECTAMENTE SOBREL FUEGO



LUEGO COMENZARON A USAR VASIJAS DE ARCILLA SOBRE EL FUEGO



APARECIERON UTENSILIOS ESPECÍFICOS PARA COCINAR



Descubriendo la magia de la tecnología

1

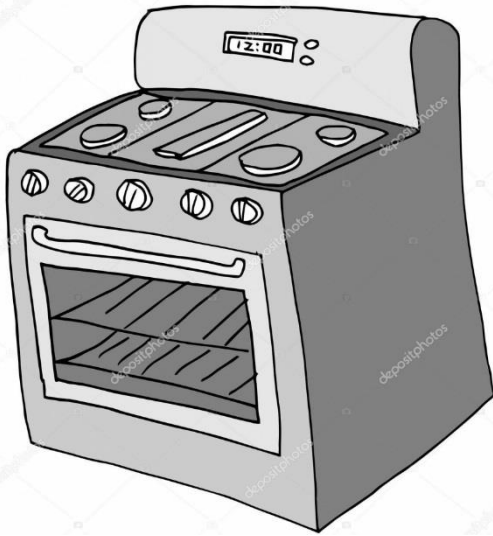

SE CREA LA COCINA A GAS Y ELÉCTRICA

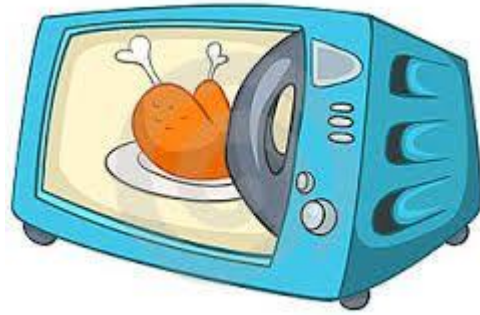

HORNO MICROONDAS



✧ DIBUJO COMO COCINA MAMA Y QUE HERRAMIENTAS UTILIZA.

A large, empty rectangular box with a thin black border, intended for a drawing. It occupies the lower half of the page.



EN

REALICEN A UN ADULTO LAS SIGUIENTES PREGUNTAS Y DIBUJEN O ESCRIBAN SUS RESPUESTAS:

1	¿QUÉ SE USABA ANTES PARA CALENTARSE CUANDO HACIA FRIO?			
2	¿QUÉ SE USABA ANTES PARA COCINAR LA COMIDA?			
3	¿QUÉ SE USA AHORA PARA COCINAR LA COMIDA?			
4	¿QUÉ TE GUSTA MAS USAR PARA COCINAR, LA COCINA O EL FUEGO?	FUEGO		
5		¿POR QUÉ?	COCINA	
		<p>.....</p> <p>.....</p> <p>.....</p>		

MES:							
L	M	M	J	V	S	D	
DÍAS							
1	2	3	4	5	6	7	8
9	10	11	12	13	14	15	16
17	18	19	20	21	22	23	24
25	26	27	28	29	30	31	

¿CÓMO ME SIENTO HOY?



LAS VIVIENDAS EN EL TIEMPO...

Desde tiempo muy antiguos el hombre tuvo la necesidad de resguardarse del frío y de los animales que lo asechaban...

Hoy las casas ofrecen comodidades que antes no tenían...

-UNE CON FLECHAS LAS VIVIENDAS CON LAS PERSONAS QUE LAS HABITAN.



ORDENAMOS LAS VIVIENDAS DE A CUERDO A LA EVOLUCIÓN

CAVERNA	CHOZA
CABAÑA	BARRIO
EDIFICIOS	

PARA RECORTAR

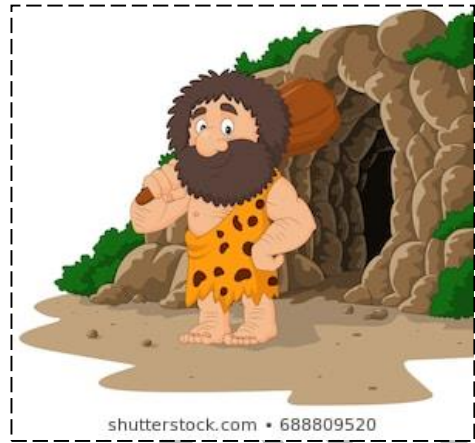

ACTIVIDADES

PINTA A **ROBOTITO** SEGÚN LAS INDICACIONES:

- ↪ OBSERVA LOS COLORES Y LAS FORMAS.
- ↪ PINTA DEL COLOR Y FORMA QUE CORRESPONDA

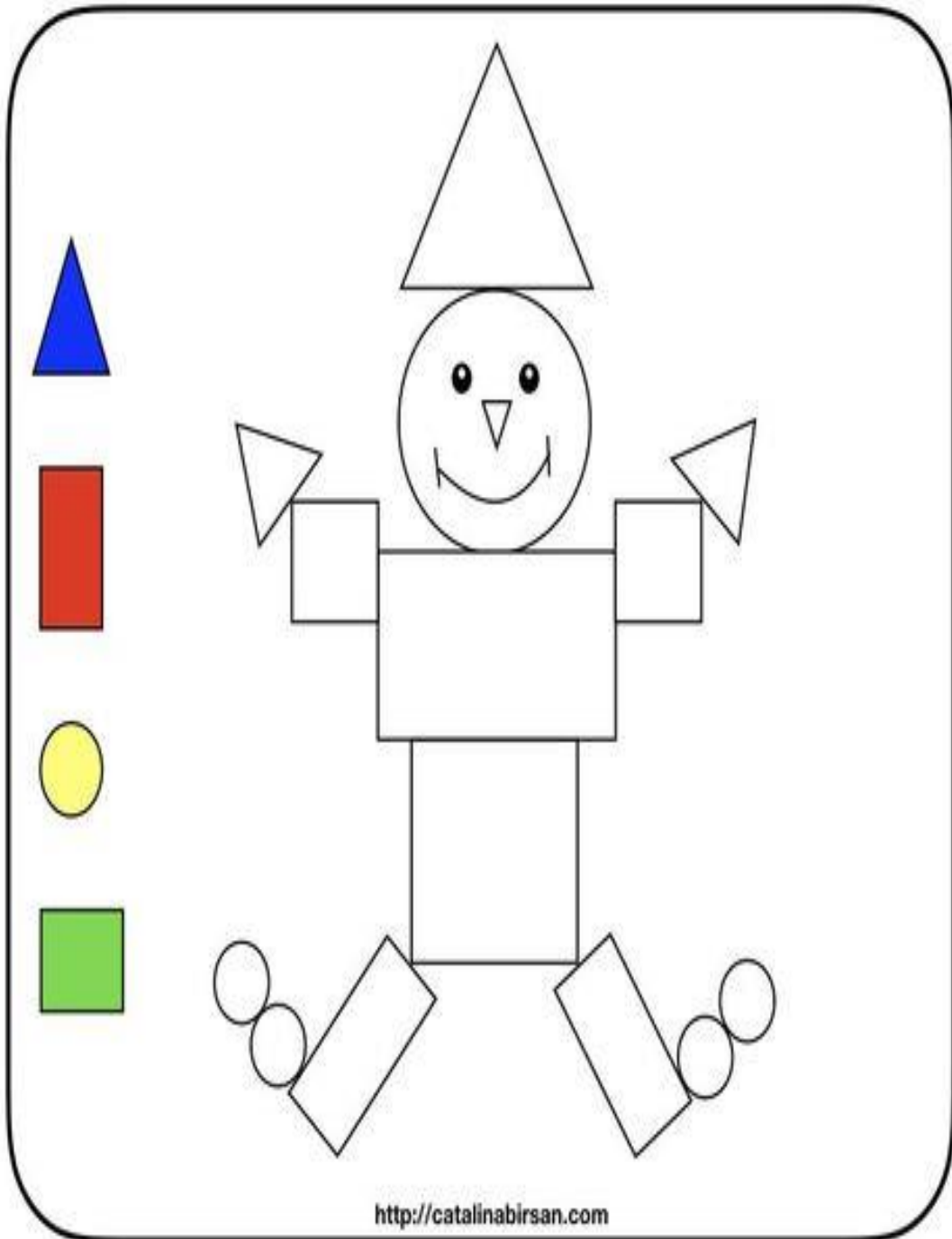

ACTIVIDADES

- UN COHETE ES UN OBJETO TECNOLÓGICO CREADO POR LAS PERSONAS QUE QUISIERON VIAJAR AL ESPACIO...
- ¿TÚ QUIERES IR?
- ELIGE EL CAMINOS CORRECTO Y SÚBETE...

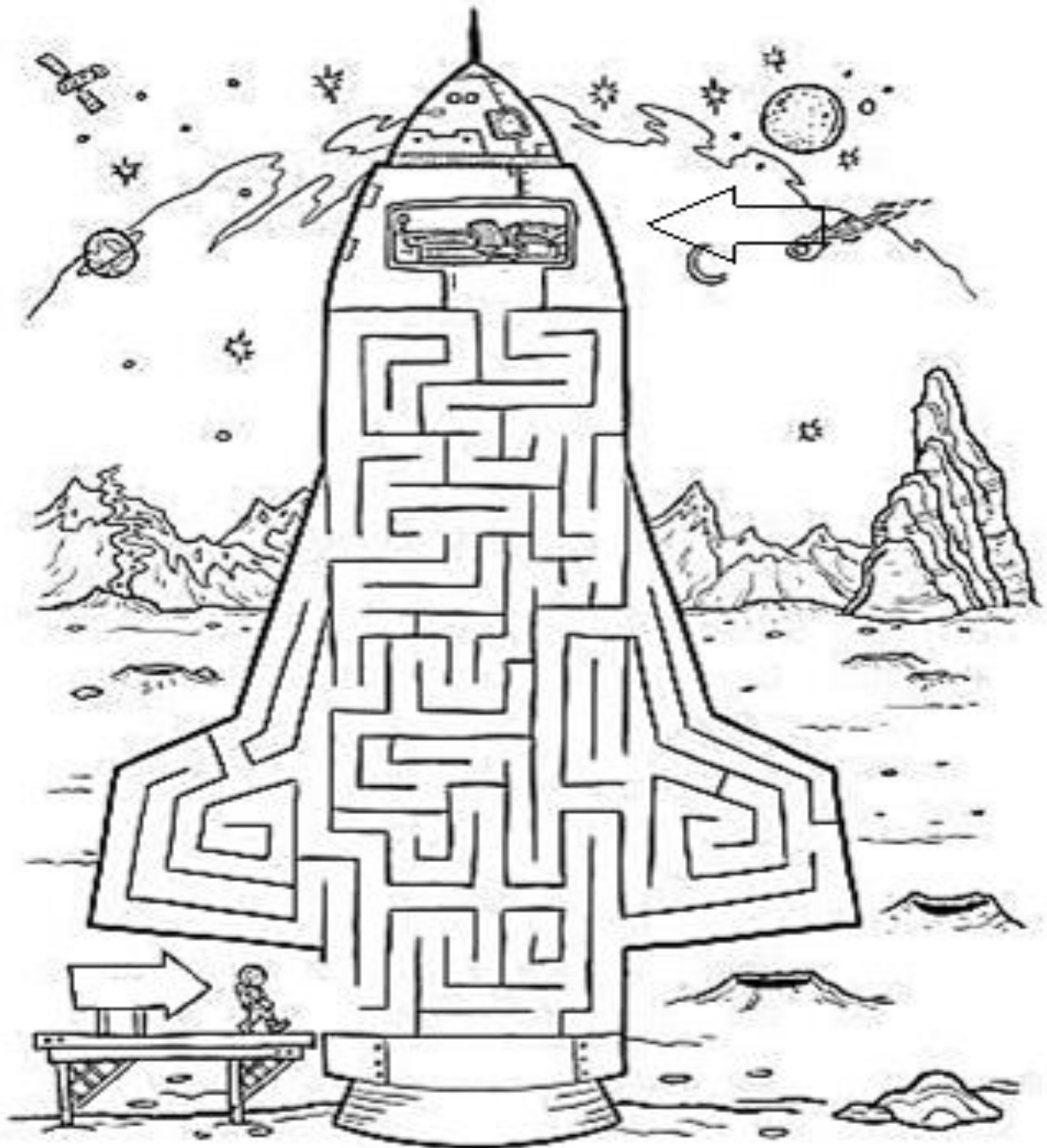

ACTIVIDADES

☺ RECORTA LAS HERRAMIENTAS ESCOLARES Y COLÓCALAS EN EL MALETIN

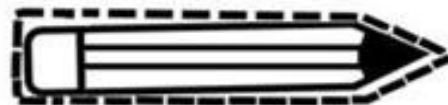
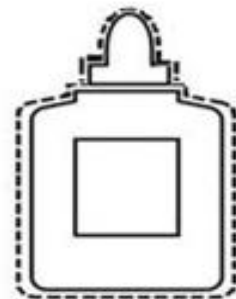
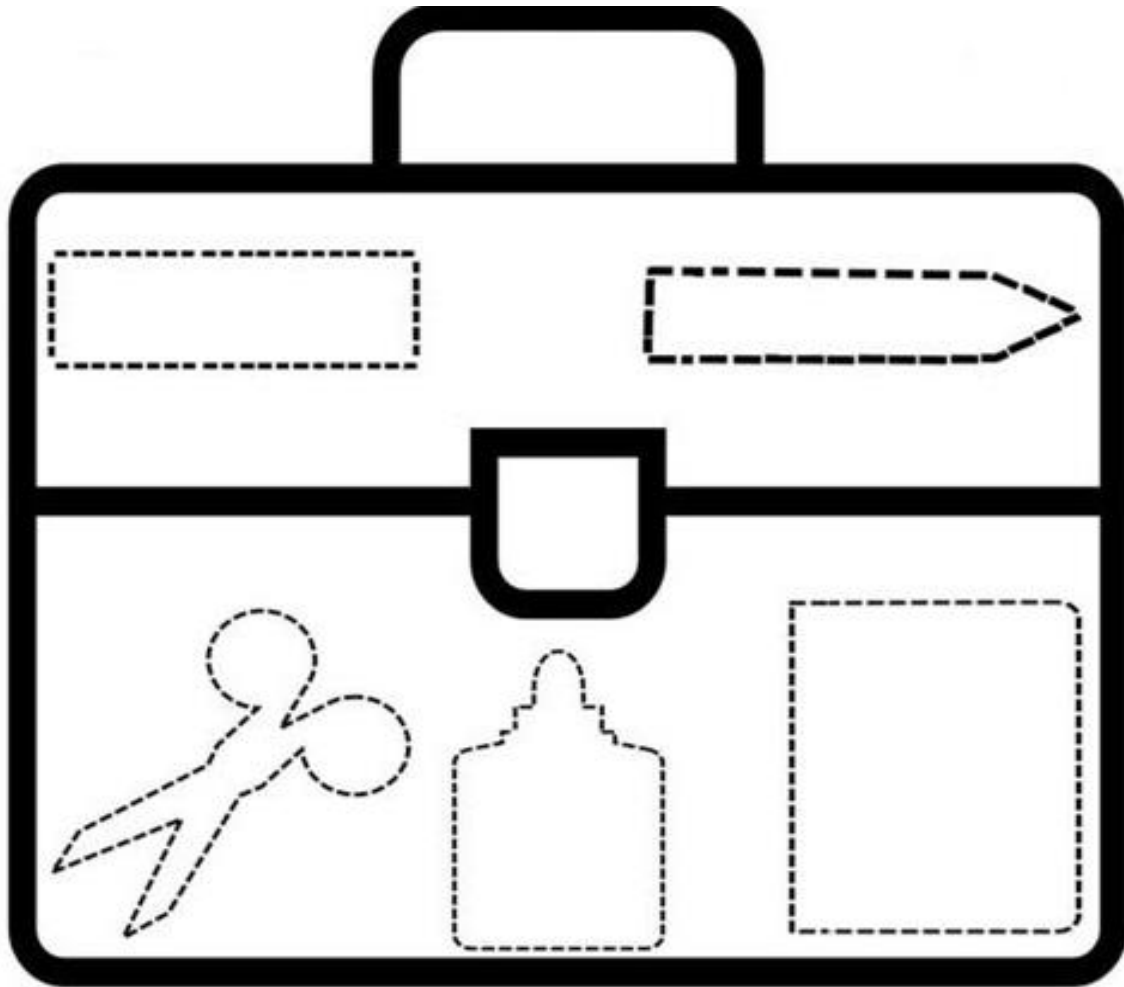

ACTIVIDADES

↪ SIGUE LOS PASOS Y DIBUJA A ROBONITO

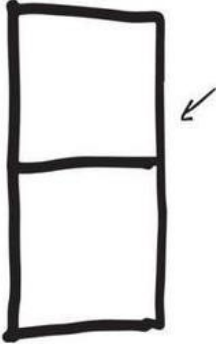
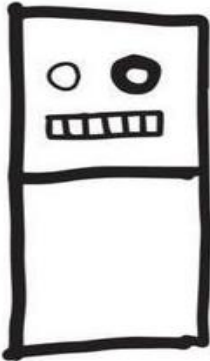

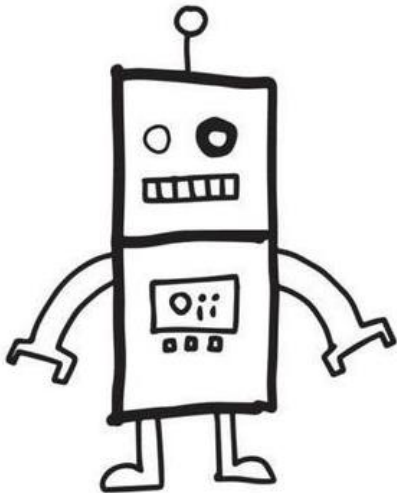
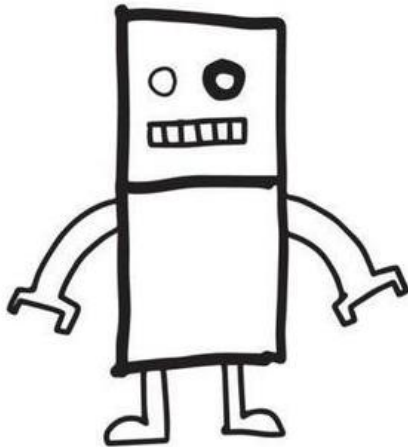
ACTIVIDADES

ENCUENTRA LOS OBJETOS NATURALES Y ARTIFICIALES. PÍNTALOS.

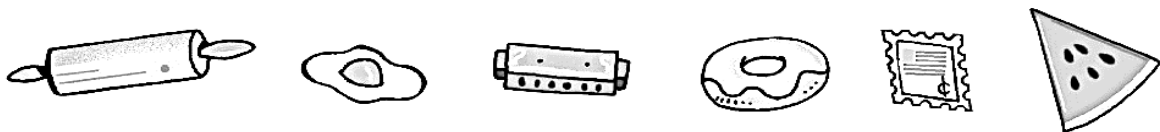

ACTIVIDADES

- ❖ COMPLETA CON LAS VOCALES FALTANTES PARA DESCUBRIR EL NOMBRE DE ESTOS OBJETOS TECNOLÓGICOS.
- ❖ UNE CON NOMBRE DEL MATERIAL DE LO QUE ESTÁN HECHOS

C...CH...LL...



Madera

C...P....



Metal

G...RR...



Lana

S...LL...



Vidrio

Tecnología