2.4. TEJAS CERÁMICAS

2.4.1. Definición y uso

Las tejas cerámicas son elementos de colocación discontinua sobre tejados inclinados y para el revestimiento interior y exterior de muros. Se obtienen por conformación (extrusión o prensado), secado y cocción de una pasta arcillosa que contenga o no aditivos.

Las tejas cerámicas pueden estar cubiertas total o parcialmente de engobe o esmalte.

2.4.2. Tipos y formatos

Existen tres tipos de tejas según su forma:

- **Teja cerámica curva:** son elementos de cobertura en forma de canalón, cuyo diseño permite obtener valores variables de solape entre las piezas. Los bordes pueden ser paralelos o convergentes.
- **Teja cerámica mixta:** son elementos de cobertura con un perfil curvo que pueden tener un sistema de encaje longitudinal y transversal, simple o múltiple, para el ensamblaje estanco de las piezas contiguas en filas verticales e hiladas horizontales.
- **Teja cerámica plana:** son elementos de cobertura con un perfil plano que pueden tener un sistema de encaje longitudinal y transversal, simple o múltiple, para el ensamblaje estanco de las piezas contiguas en filas verticales e hiladas horizontales. En el caso de que la teja mixta o plana vaya a ir clavada, llevará junto a su borde superior uno o varios orificios premarcados, que deberán taladrarse cuando proceda con una broca de carburo de wolframio (widia), sin deterioro de la teja.

Existe en el mercado otro tipo de teja consistente en piezas de gran tamaño que cuentan con estructura celular y un sistema de solape y encaje. Estas piezas cuentan con un sistema de cámaras o celdas bajo la parte vista superior, las cuales permiten mejorar la ventilación de la pieza.

En el gráfico de la página siguiente figuran, a modo orientativo, los rangos de dimensiones más convencionales. No obstante, los fabricantes de teja cerámica disponen de un amplio abanico de posibilidades en cuanto a formatos y colores, que se recomienda consultar con los mismos.

2

Figura 2.16

Teja cerámica curva

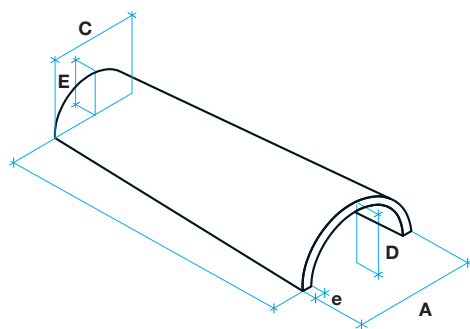

Dimensiones

A:	10 - 22 cm
B:	20 - 50 cm
C:	8 - 18 cm
D:	6 - 9 cm
E:	4 - 6 cm
e:	12 - 15 mm

Teja cerámica mixta

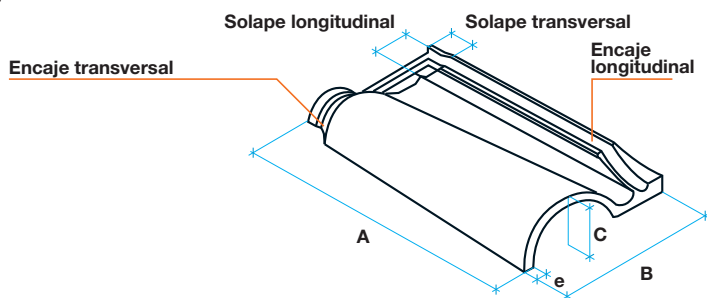

Dimensiones

A:	43 - 56 cm
B:	26 - 32 cm
C:	6 - 12 cm
e:	15 - 22 mm

Tejas cerámica plana, marsellesa o alicantina

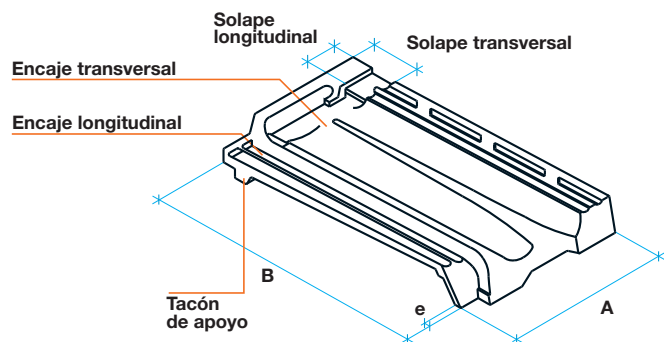

Dimensiones

A:	26 - 29 cm
B:	44 - 48 cm
e:	15 - 22 mm

Teja cerámica plana monocanal

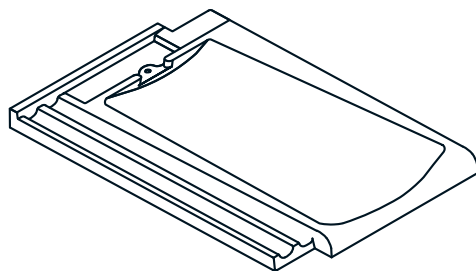

Teja cerámica plana con encaje

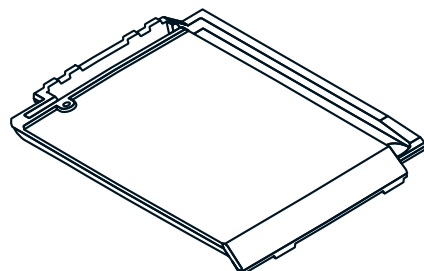

Teja cerámica con estructura celular

Cara superior
curva o plana

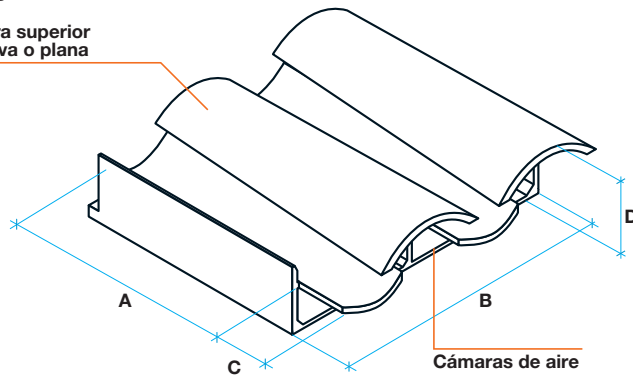

Dimensiones

A: 35 - 45 cm

B: 33 - 50 cm

C: 5 - 12 cm

D: 5 - 14 cm

2.4.3. Piezas especiales

Las piezas especiales de las tejas cerámicas, están constituidas por el mismo material de la teja y tienen por objeto resolver los puntos singulares o de discontinuidad de la cubierta.

El uso de estas piezas será imprescindible para resolver los puntos singulares, asegurando con ellas estanqueidad, uniformidad y estética en la cubierta.

La figura siguiente muestra un esquema general de la cubierta, con diferentes puntos singulares y las piezas especiales para resolverlos.

Figura 2.17

Puntos singulares y piezas especiales de teja cerámica

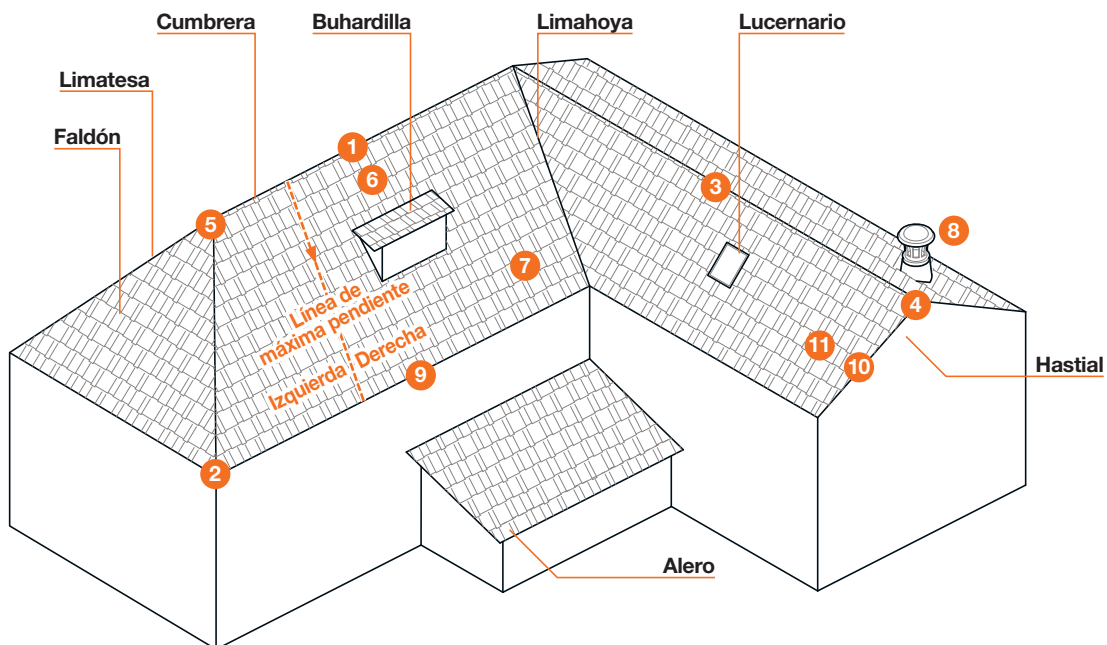

- | | |
|----------------------------------|-----------------------------------|
| 01 Caballete | 07 Teja de ventilación |
| 02 Final de limatesa o caballete | 08 Soporte de chimenea y chimenea |
| 03 Doble hembra | 09 Teja de alero |
| 04 Tapa de caballete | 10 Remate lateral |
| 05 Caballete a tres aguas | 11 Doble teja ó media teja |
| 06 Cuña para caballete | |

2

Las piezas especiales para cubiertas de teja cerámica pueden ser las siguientes:

- **Caballete:** Pieza que asegura la estanqueidad a lo largo de las limatesas y la línea de cumbre.
- **Final de caballete:** Pieza que permite terminar el extremo de la limatesa, cumpliendo una importante función estética, al tiempo que garantiza la estanqueidad en el encuentro con el alero.
- **Doble hembra:** Pieza que permite cambiar el sentido de machihembra del caballete para poder rematar la cumbre con el final de caballete en uno de sus extremos.
- **Tapa de caballete:** Pieza para el remate de los extremos de la cumbre, siendo éste ejecutado mediante el solape de tres piezas: el caballete, el lateral derecho de un faldón y el lateral izquierdo de otro faldón. Garantiza la estanqueidad de ese encuentro y consigue el acabado perfecto de ambos remates al unirse a la cumbre.
- **Caballete a varias aguas:** Pieza que asegura el desagüe y la estanqueidad en el punto de encuentro de una cumbre horizontal con dos o más cumbres o limatesas. Su diseño debe adaptarse a los ángulos entre cumbre y limatesas para los cuales haya sido concebida la cubierta.
- **Cuña para caballete:** Pieza que rellena el hueco que deja la teja mixta en su parte plana bajo el caballete. Se coloca a lo largo de las cumbres y limatesas.
- **Teja de ventilación:** Pieza que facilita la ventilación del espacio comprendido entre las tejas y el tablero soporte, a fin de evitar la posible formación de condensaciones de agua y evaporando las humedades intersticiales.
- **Base para chimenea:** Pieza de dimensiones iguales a las de la teja o múltiplos de ésta, cuya función es soportar la chimenea.
- **Chimenea:** Pieza que combinada con la base para chimenea, resuelve estética y funcionalmente la evacuación de gases.
- **Teja de alero:** Pieza que conforma la línea de alero, volando unos 15 cm sobre la fachada para evitar humedades y manchas, así como el cabeceo de la primera hilada de tejas. Las tejas de alero se instalan una junto a otra encajando perfectamente bajo las tejas de hiladas superiores.
- **Remate lateral:** Pieza que conforma las líneas de borde del hastial, asegurando la estanqueidad al agua y al viento. Esta pieza puede tener forma angular, o bien, presentar el perfil superior de una teja y un remate plano en vertical, distinguiéndose entonces por "derecha" o "izquierda", en función de la posición del remate en vertical. Para **teja mixta** se recomienda utilizar el **remate lateral de solape bajo teja**, (derecha o izquierda). Para **teja plana** se recomienda utilizar el **remate lateral angular sobre teja**.
- **Media teja:** Teja mixta, a la que se le ha suprimido la parte plana, complementaria con los remates laterales.
- **Doble Teja:** Teja mixta, con dos partes curvas y una plana, complementaria con los remates laterales.



Figura 2.18
Piezas especiales
teja cerámica

ACCESORIOS

FRANCESAS

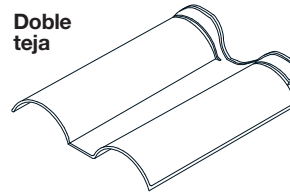
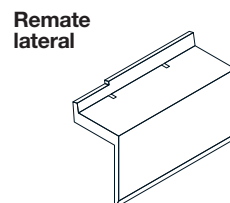
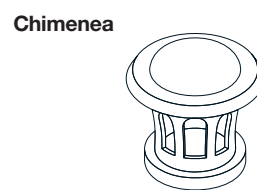
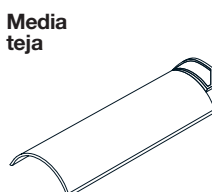
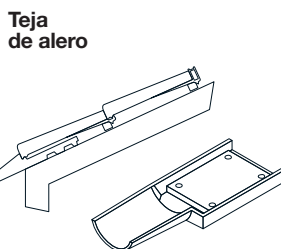
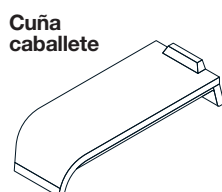
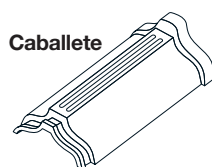

ROMANAS



CLASSIC



AMERICANAS

Aristero. Aristero de cierre. Caballete de cumbre. Cenefa izquierda y derecha. Frontón. Encuentro de 3 ó 4 direcciones. (Usa accesorios de Francesa).

COLONIALES

Aristero. Aristero de cierre. (Usa accesorios de Romana).

FRANCESAS CHICA

Aristero. Aristero de cierre. Caballete de cumbre. Encuentro de 3 ó 4 direcciones. (usa accesorios de Francesa).

FRANCESA



Tejas /m ²	Pendiente Mínima	Largo Total	Largo Útil	Ancho Total	Ancho Útil	Peso /m ²	Colores	Accesorios
12,5	20° (35%)	45,0cm	36,3cm	26,2cm	22,0cm	45,0Kg	Natural. Esmaltada Natural y Brillante. Envejecida. Negro Brillante Mono y Bicocción. Negro Mate Mono y Bicocción. Siena. Verde. Azul.	Aristero. Aristero de Cierre. Caballete de Cumbre. Frontón. Media Teja. Cenefa Lateral Izq. y Derecha. Encuentro de 3 ó 4 Direcciones. Teja de Ventilación. Kit Chimenea (Teja, Caño y Sombrerete).

FRANCESA CHICA



14	20° (35%)	43,0cm	34,5cm	24,0cm	20,6cm	43,4Kg	Natural. Esmaltada Natural y Brillante. Envejecida. Negro Brillante Mono y Bicocción. Negro Mate Mono y Bicocción.	Aristero. Aristero de Cierre. Caballete de Cumbre. Encuentro de 3 ó 4 Direcciones. (De Francesas).
----	-----------	--------	--------	--------	--------	--------	--	--

ROMANA



11,4	22° (40%)	43,5cm	37,5cm	28,0cm	23,5cm	41,6Kg	Natural. Esmaltada Natural. Siena Natural. Envejecida. Siena. Tiza. Marfil.	Aristero. Aristero de Cierre. Caballete de Cumbre. Media Teja.
------	-----------	--------	--------	--------	--------	--------	---	--

CLASSIC



16,5	35° (70%)	36,0cm	29,3cm	24,0cm	20,5cm	38,8Kg	Natural. Esmaltada Natural. Envejecida. Gris Piedra. Verde Piedra. Azul. Negro Mate. Negro Brillante.	Aristero. Aristero de Cierre. Media Teja.
------	-----------	--------	--------	--------	--------	--------	---	---

AMERICANA



12,5	20° (35%)	45,0cm	36,8cm	26,2cm	21,7cm	41,3Kg	Natural. Esmaltada Brillante. Siena Natural. Envejecida. Negro Mate Monococión.	Aristero. Aristero de Cierre. Caballete de Cumbre. Cenefa Lateral Izq. y Derecha. Frontón. Encuentro de 3 ó 4 Direcciones. (De Francesas).
------	-----------	--------	--------	--------	--------	--------	---	--

COLONIAL



28	20° (35%)	44,0cm	33,5cm	19-15cm	10,7cm	63,0Kg	Natural. Envejecida. Blanca	Aristero. Aristero de Cierre. (De Romanas).
----	-----------	--------	--------	---------	--------	--------	-----------------------------	---

Teja Colonial o Española

Teja cerámica curva

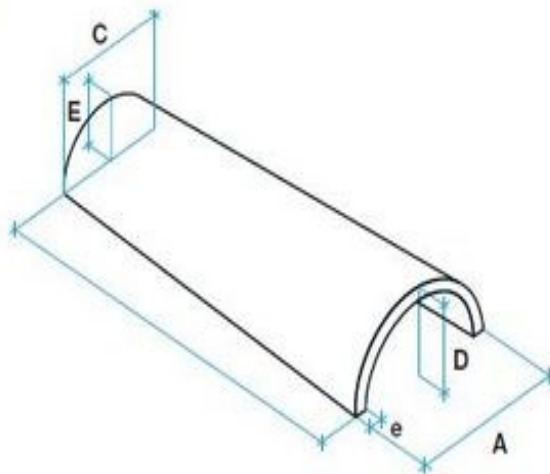

Dimensiones

A: 10 - 22 cm

B: 20 - 50 cm

C: 8 - 18 cm

D: 6 - 9 cm

E: 4 - 6 cm

e: 12 - 15 mm

Organización de una cubierta

Teja Colonial / Colocación

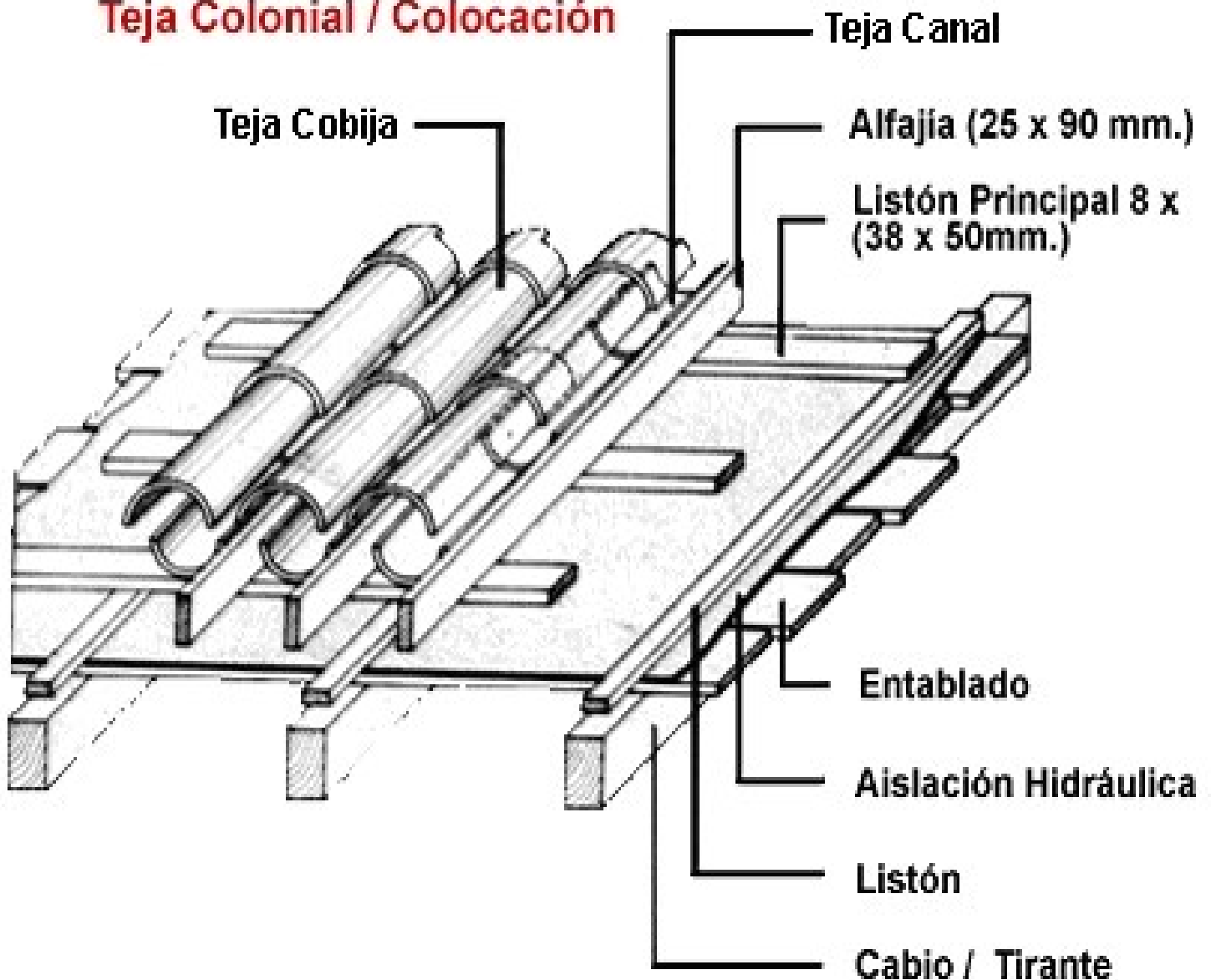

Teja colonial

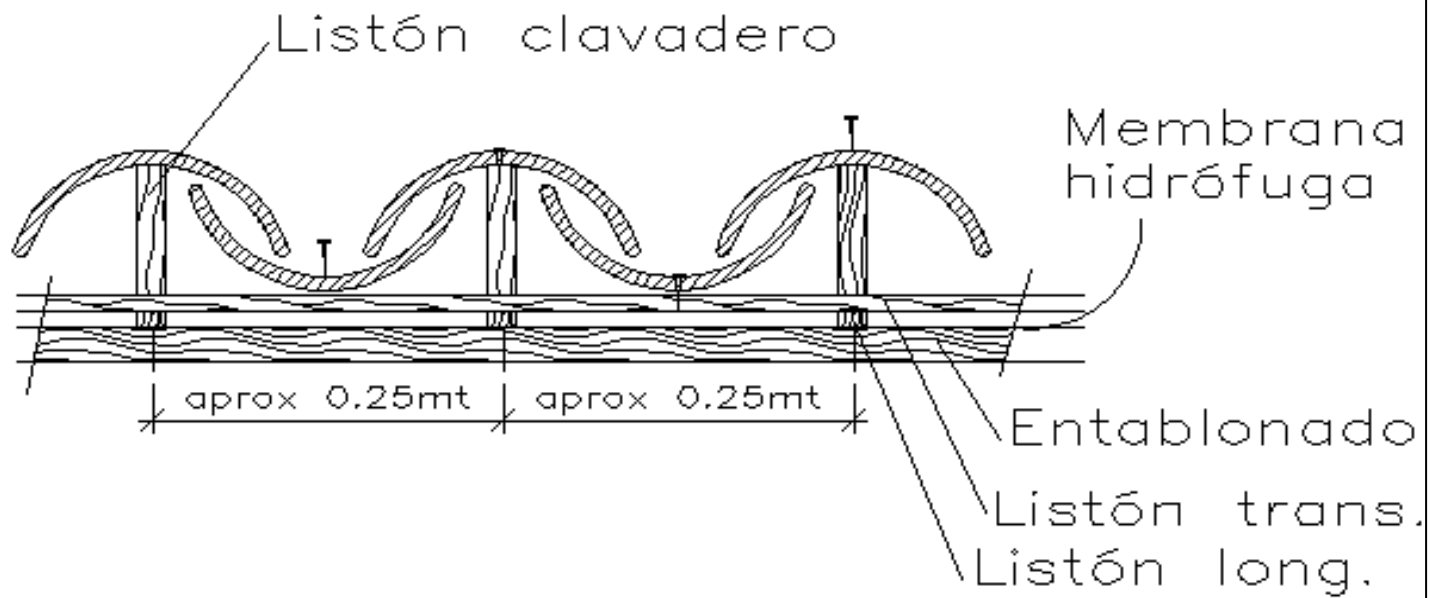

Los tamaños de las tejas difieren según el fabricante.

