

COLEGIO SANTA ROSA DE LIMA



CUADERNILLO DE TRABAJO DE

# TECNOLOGÍA

NOMBRE Y APELLIDO: \_\_\_\_\_

1° GRADO: \_\_\_\_\_

PROFESORA: HERRERA ALCARAZ, MELISA JOHANNA

CICLO 2025

## NORMAS A TENER EN CUENTA

PARA UN NORMAL DESARROLLO DEL PROCESO DE ENSEÑANZA – APRENDIZAJE DE ESTE ESPACIO CURRICULAR RESULTA NECESARIO QUE EL ALUMNO CUENTE CON LO SIGUIENTE:

### PARA EL TRABAJO ÁULICO.

1) ES RESPONSABILIDAD DE LOS PAPÁS, QUE EL ALUMNO LLEVE A CLASES LOS ELEMENTOS NECESARIOS, LOS CUALES SON:

- ✚ CARTUCHERA CON: LÁPICES DE COLORES, LÁPIZ NEGRO, SACAPUNTAS, GOMA DE BORRAR PARA LÁPIZ.
- ✚ REGLA, TIJERA, PLÁSTICOLA.
- ✚ CUADERNILLO DE TECNOLOGÍA (ES INDISPENSABLE QUE EL ALUMNO CUENTE CON ÉL TODAS LAS CLASES CORRESPONDIENTES).
- ✚ MATERIALES QUE SERÁN SOLICITADOS POR LA PROFESORA.

2) NORMAS DE TRABAJO:

- ✚ ESCUCHO CON RESPETO A LA PROFESORA Y COMPAÑEROS.
- ✚ PREGUNTO A LA SEÑO SIEMPRE QUE TENGO DUDAS.
- ✚ RESPETO EL TRABAJO DE MIS COMPAÑEROS.
- ✚ NO COMO, NI BEBO EN CLASE.
- ✚ SALGO DE CLASE SIEMPRE CON PERMISO.
- ✚ CUIDO Y COMPARTO EL MATERIAL

3) EL ALUMNO DEBERÁ CUMPLIR CON LAS TAREAS QUE SE REALICEN EN EL AULA Y LAS TAREAS PARA LA CASA. EN EL CASO DE NO ASISTIR AL COLEGIO DEBERÁ COMPLETAR LA TAREA DEL DÍA.

### CUADERNILLO:

EL CUADERNILLO DE TECNOLOGÍA SERÁ DONDE SE REALICEN TODAS LAS ACTIVIDADES, ÉSTE DEBERÁ ESTAR COMPLETO PARA SU CORRECCIÓN. EL PRESENTE CUADERNILLO SE REALIZÓ CON LA SIGUIENTE BIBLIOGRAFÍA:

- ◆ TECNOLOGÍA 1 CRISTINA BONARDI
- ◆ A DESCUBRIR Y CONOCER LA MAGIA DE LA TECNOLOGÍA. GRUPO CLASA
- ◆ DOCUMENTOS DE LA DOCENTE
- ◆ INTERNET.

**EVALUACIÓN:** EL ALUMNO SERÁ EVALUADO POR SU PARTICIPACIÓN EN CLASE Y COMPORTAMIENTO. TAMBIÉN SE EVALUARÁ EL CUADERNILLO POR ELLO DEBE ESTAR COMPLETO.

### CRITERIOS DE EVALUACIÓN:

- **PREPARACIÓN:** TRAE EL MATERIAL NECESARIO A CLASE Y SIEMPRE ESTÁ LISTO PARA TRABAJAR.
- **TRABAJO CON OTROS:** ESCUCHA, COMPARTE Y APOYA EL ESFUERZO DE OTROS. TRATA DE MANTENER LA UNIÓN DE LOS MIEMBROS TRABAJANDO EN GRUPO.
- **RESOLUCIÓN DE PROBLEMAS:** BUSCA Y SUGIERE SOLUCIONES A LOS PROBLEMAS.
- **PRODUCTO FINAL:** EL TRABAJO REFLEJA EL MEJOR ESFUERZO DE PARTE DEL ESTUDIANTE.

HOY ES:  X

¡COMENZAMOS A TRABAJAR!



REMARCA CON TUS LÁPICES DE COLORES CADA TRAZO

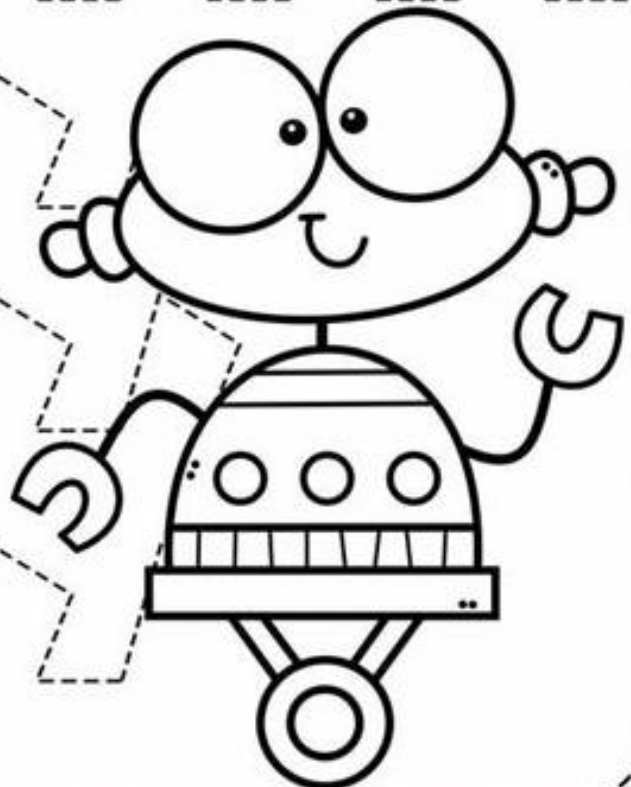

RECORRE LOS CAMINOS CON LÁPICES DE DIFERENTES COLORES. LUEGO COLOREAMOS EL DIBUJO.

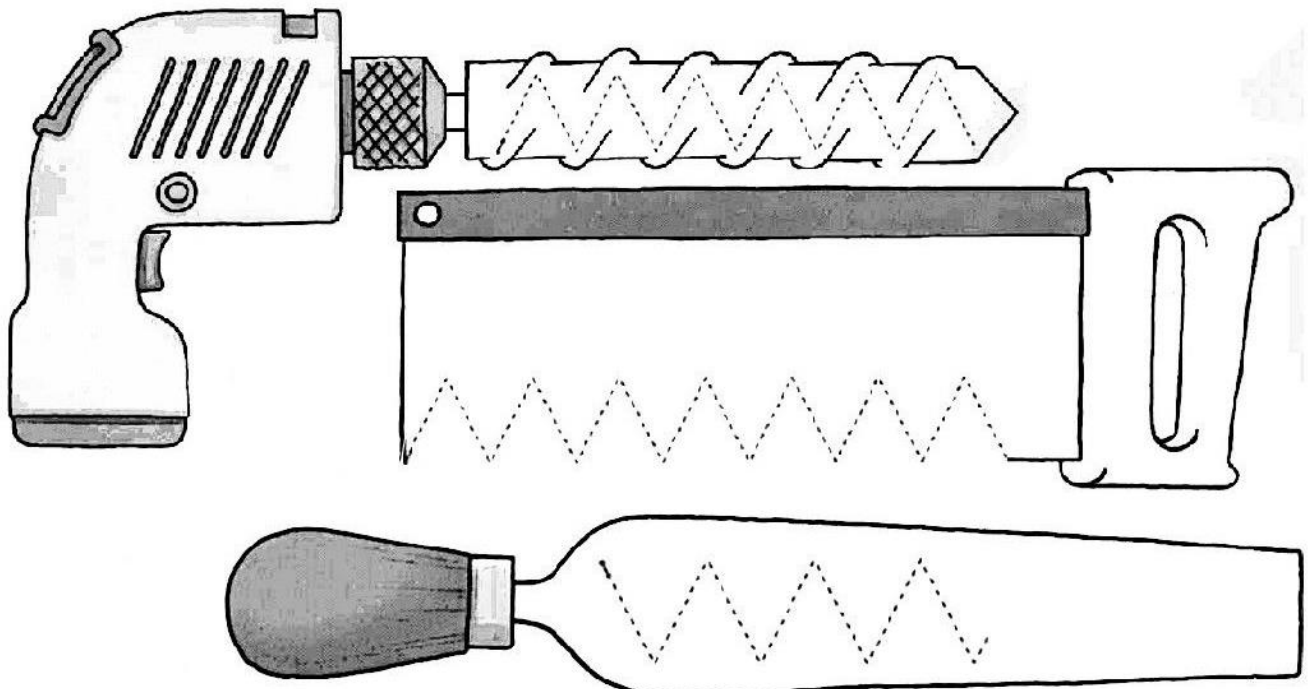
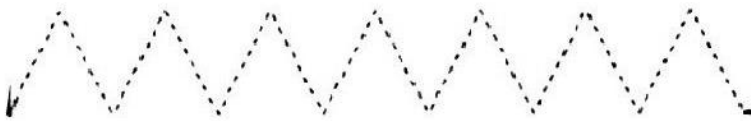
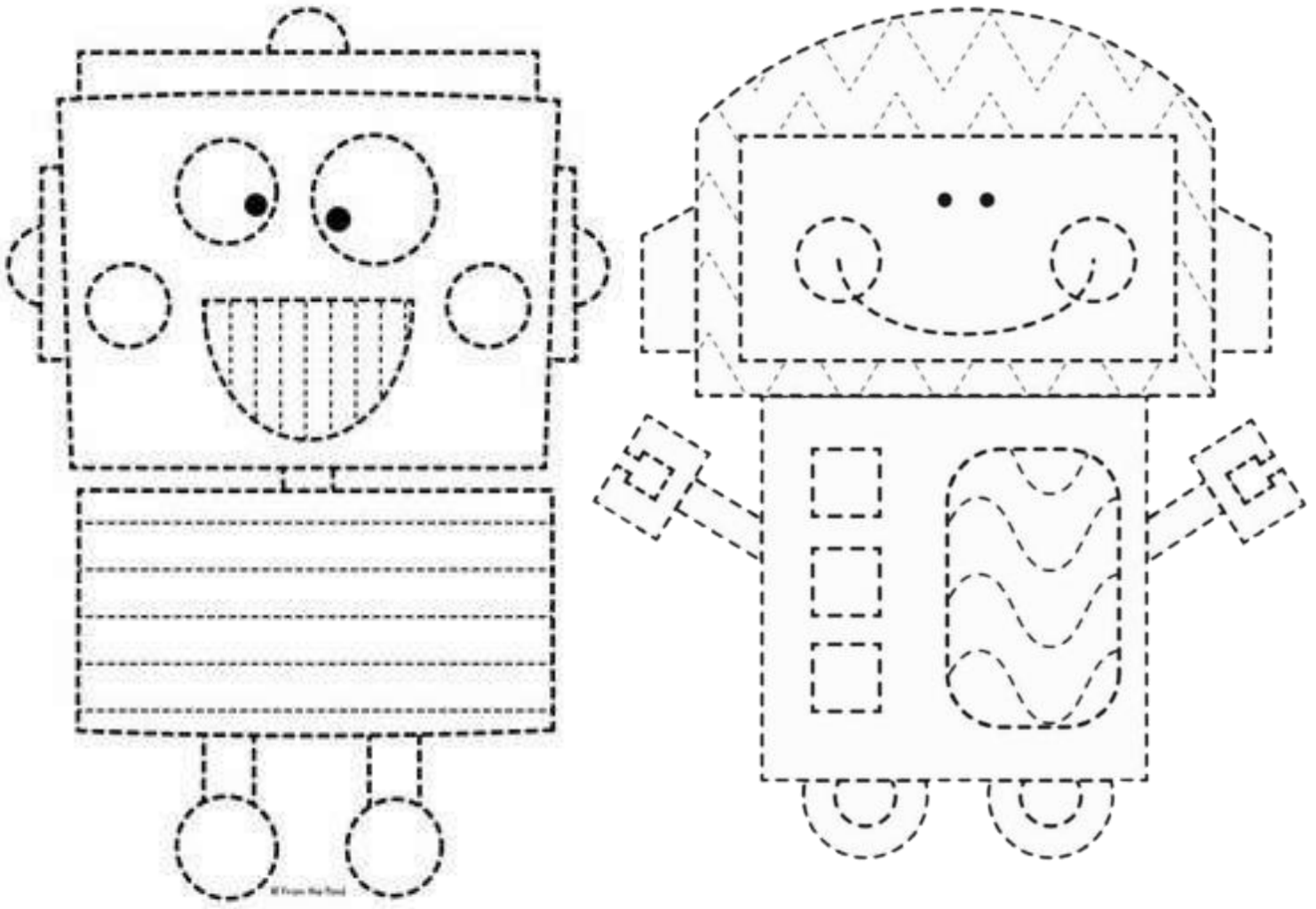



AYUDA AL PERRO A LLEGAR  
CON SU AMIGO ROBOT SIN  
ATRAVESAR LAS PAREDES.  
COLOREA EL CAMINO.

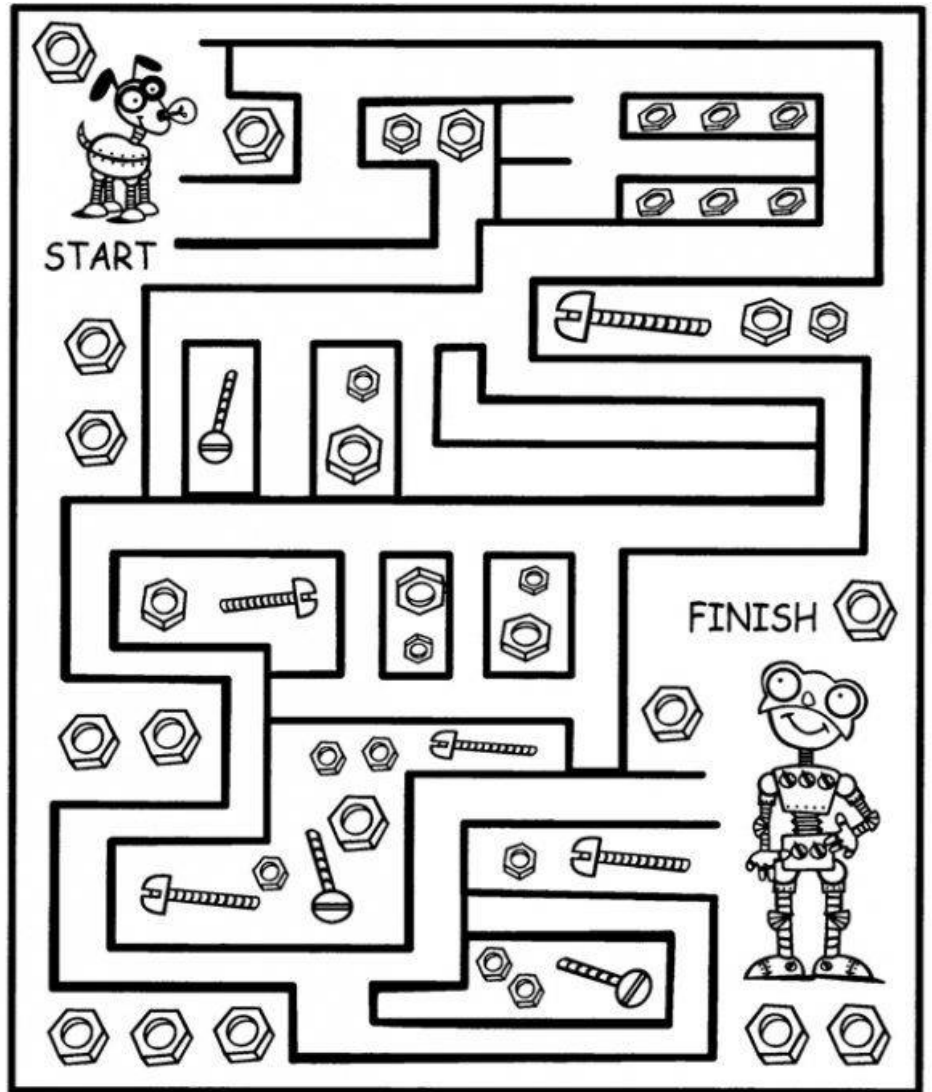

DIBUJA EL OBJETO UNIENDO LOS PUNTOS.

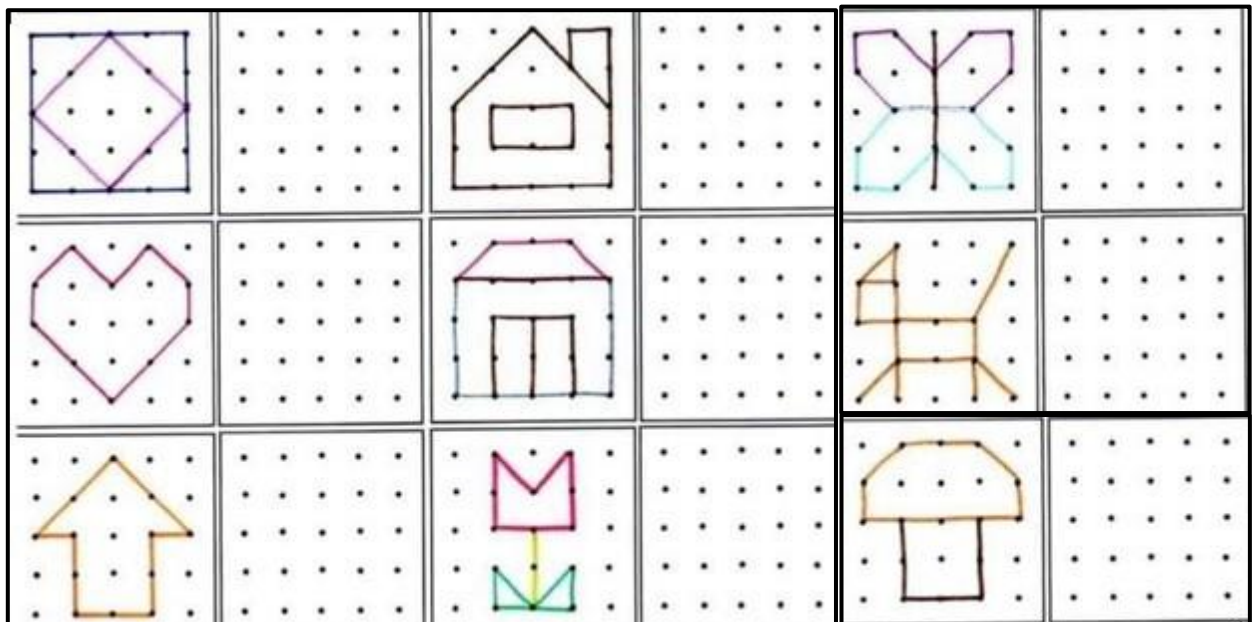

X HOY ES: \_\_\_\_\_

**COLOREA EL ROBOT SIGUIENDO EL COLOR DE CADA FORMA**

رر **OBSERVA EL DIBUJO Y COLOREA LAS FIGURAS SIGUIENDO EL PATRÓN DE COLORES:**

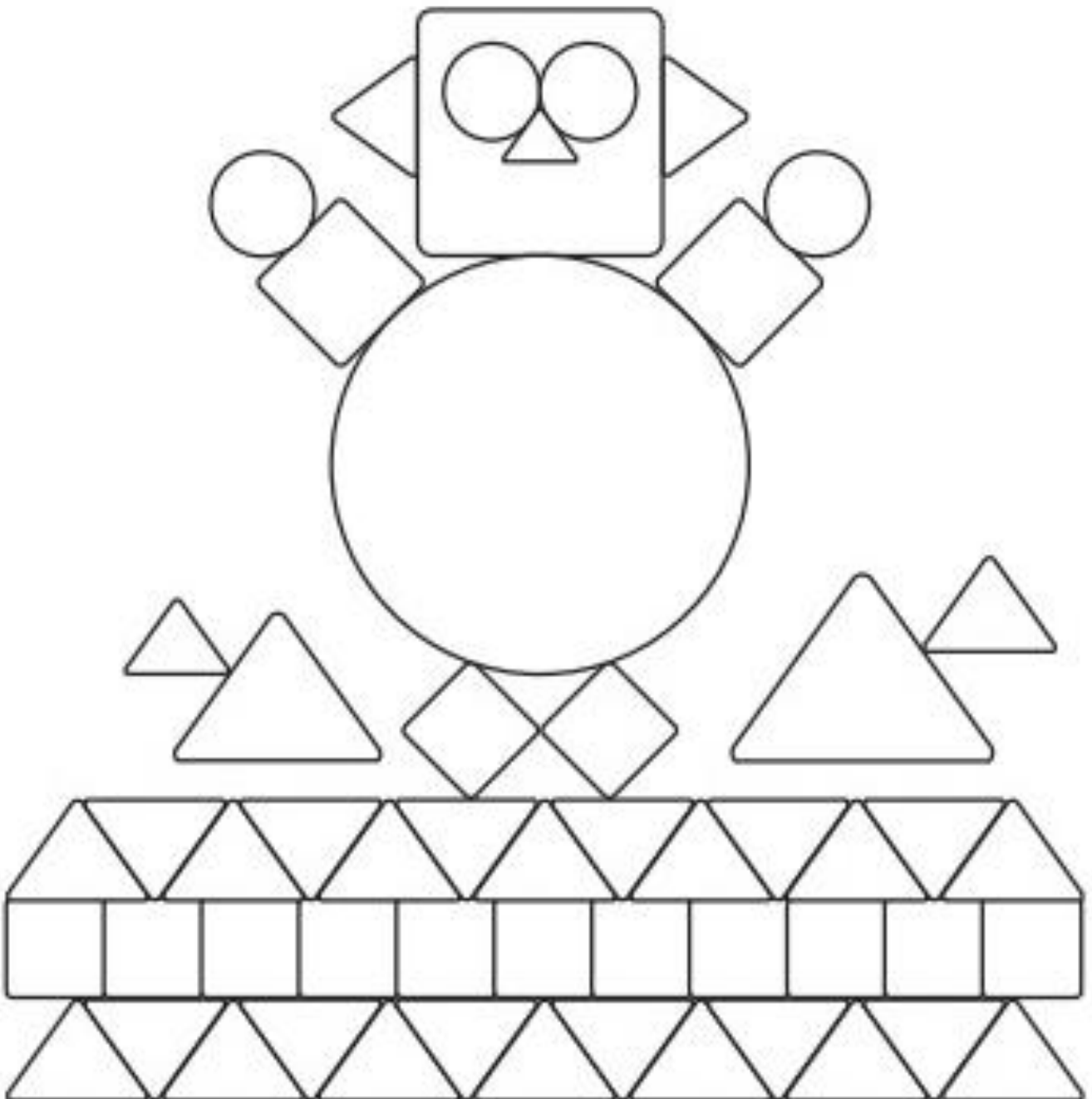

JUGAMOS CON LOS COLORES....

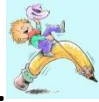

**PINTAMOS LAS ESTRELLAS SEGÚN SU COLOR.**

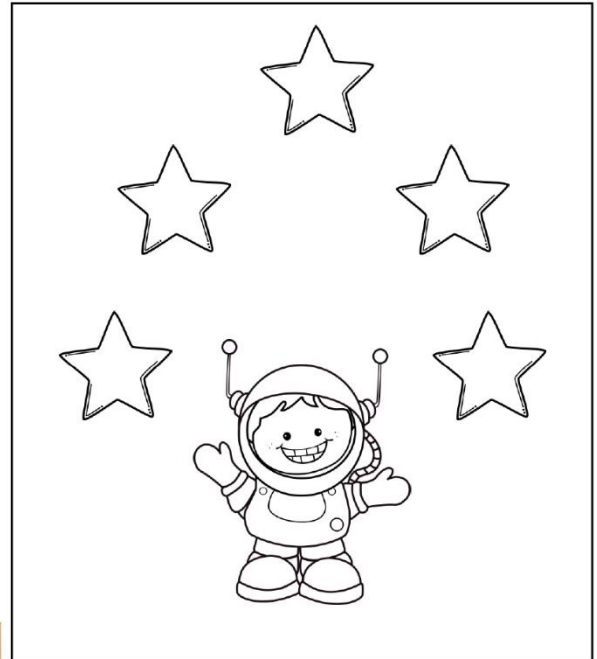
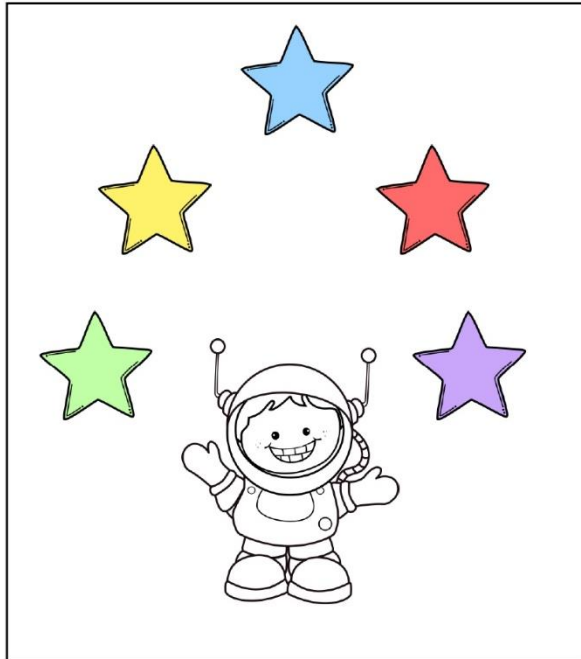

Orientación  
Analizar



**AHORA PINTAMOS LAS ESTRELLAS: 3 DE COLOR ROJO, 3 DE COLOR AZUL Y 3 DE COLOR AMARILLO. AL MARCIANO DE VERDE Y LA NAVE DE ANARANJADO.**

**¿RECONOCES NUESTRO PLANETA?**

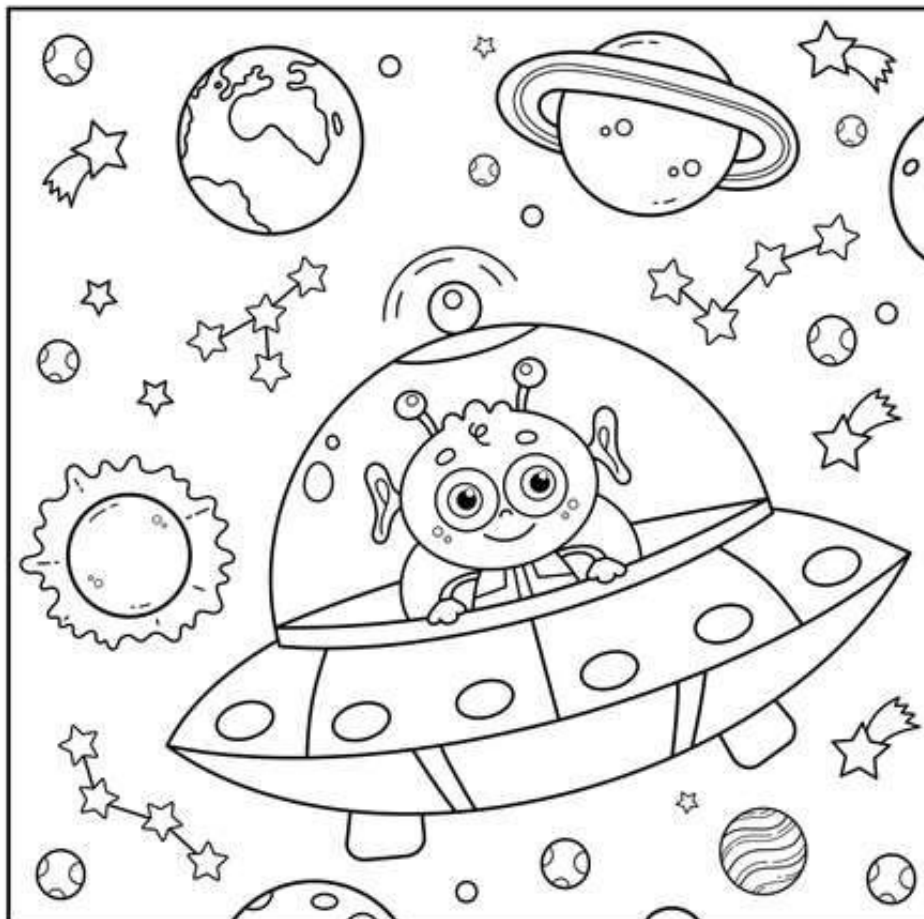



CON LA AYUDA DE LA SEÑO, RECORTAMOS PAPELES DE COLORES Y LAS PEGAMOS EN LAS FIGURAS CORRESPONDIENTES.

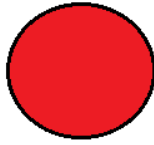

ESPERAR  
NUESTRO  
TURNO  
PARA  
HABLAR

AZUL

ROJO

VERDE

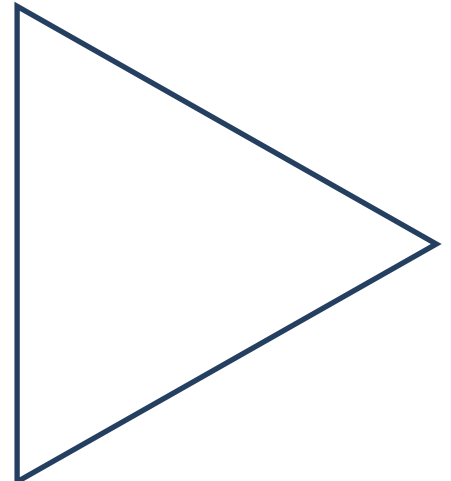
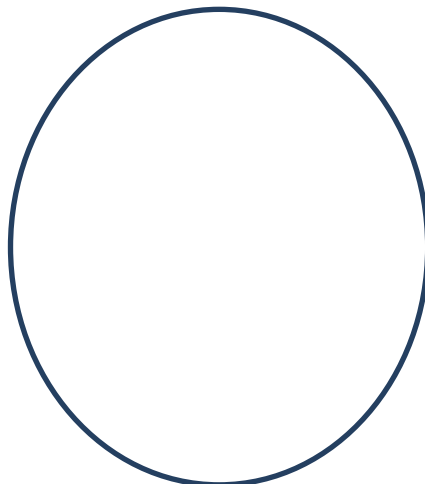
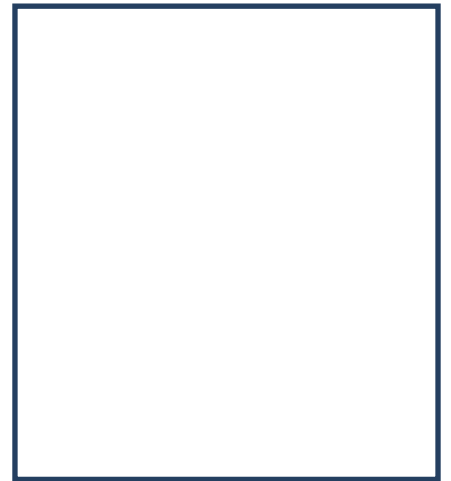
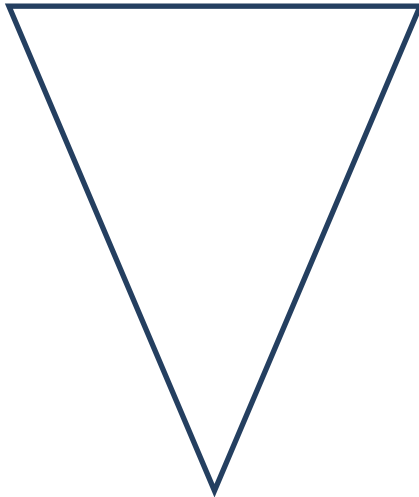
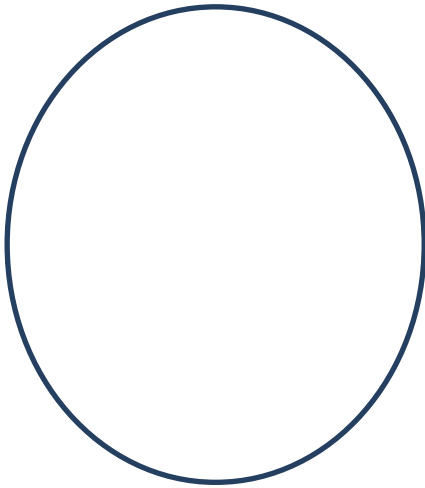
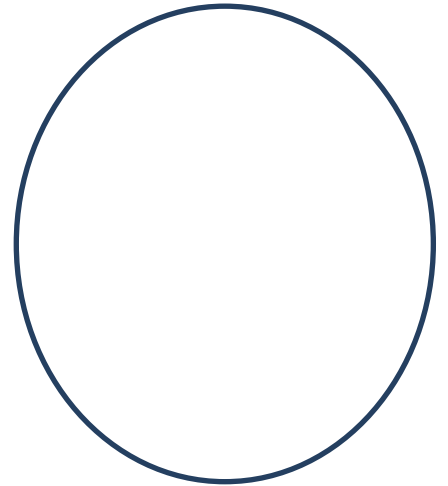
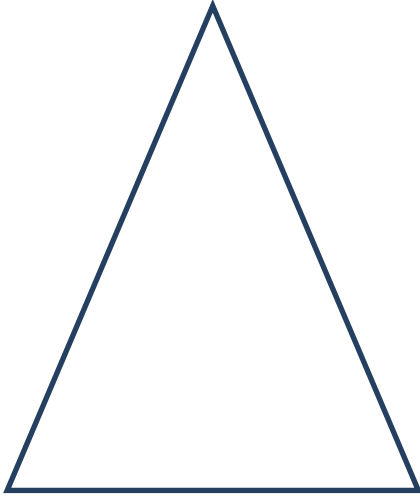

CORTA Y PEGA CADA FORMA DONDE CORRESPONDA EN EL DIBUJO DE ARRIBA.

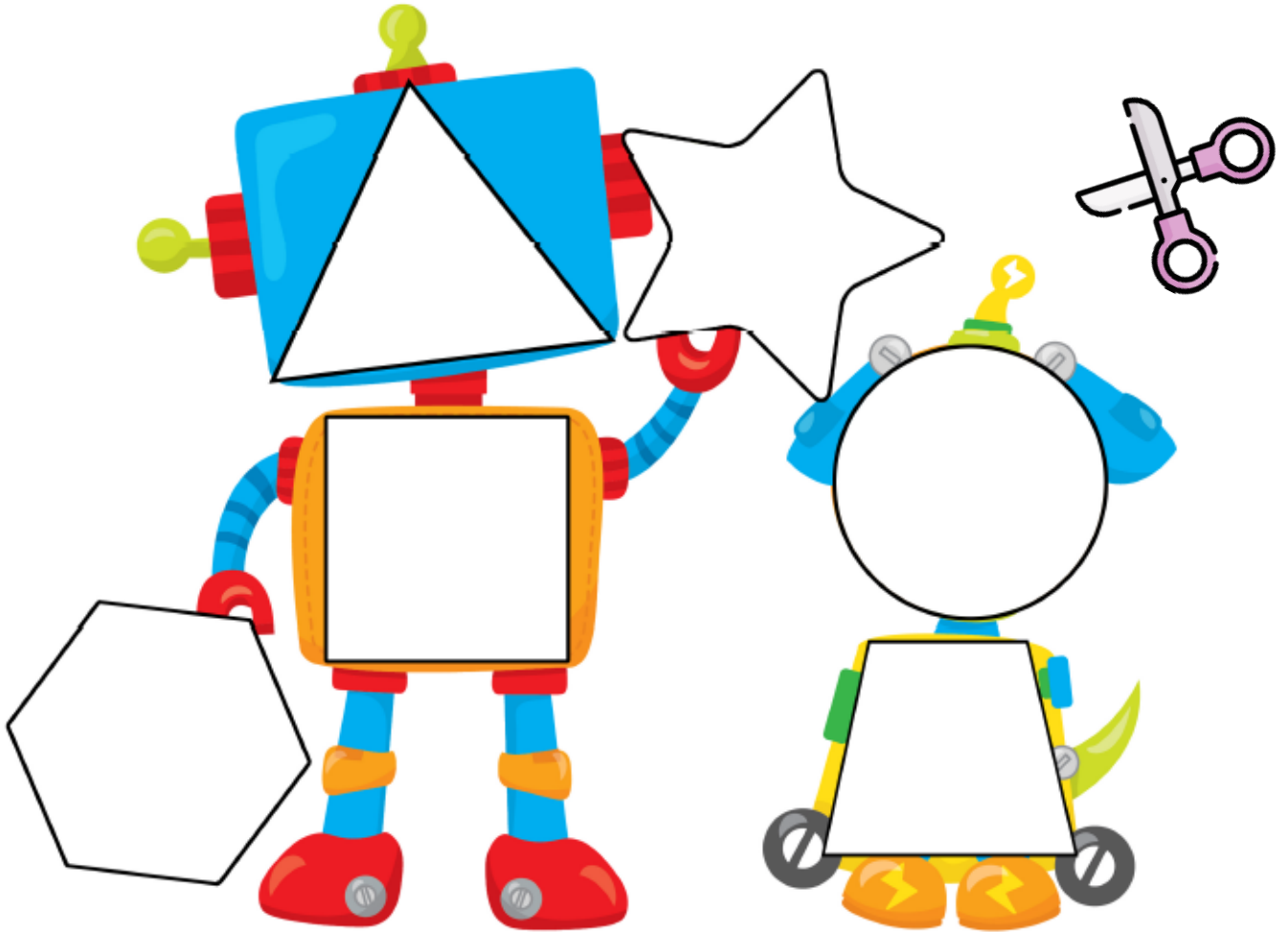

CORTA Y PEGA CADA FORMA DONDE CORRESPONDA FORMANDO LA CASITA.

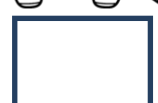
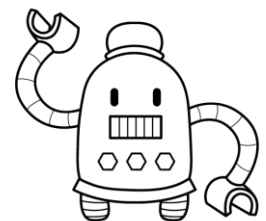
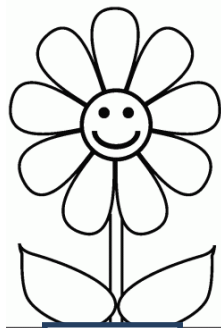
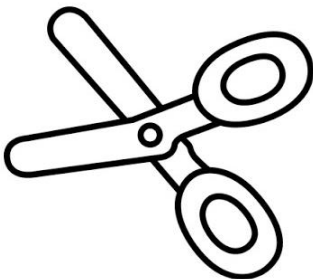
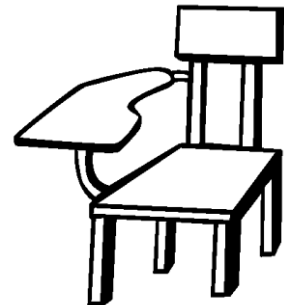
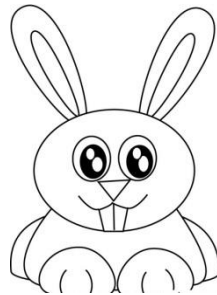
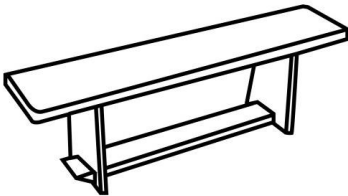
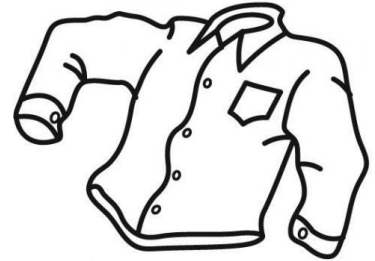

HOY ES: ~~X~~ \_\_\_\_\_**LAS COSAS HECHAS POR EL HOMBRE SON ARTIFICIALES.****SALIMOS AL PATIO DEL COLEGIO Y DECIMOS CUÁLES SON LAS COSAS HECHAS POR EL HOMBRE Y POR LA NATURALEZA.****MARCO CON UNA ~~X~~ LAS COSAS HECHAS POR EL HOMBRE.****COLOREA TODOS LOS DIBUJOS.**

# VIVIMOS EN UN AMBIENTE NATURAL Y ARTIFICIAL.



COLOREO LOS PAISAJES Y LES COLOCÓ EL NOMBRE SEGÚN

CORRESPONDA. (ARTIFICIAL O NATURAL)

EL HOMBRE HA CONSTRUIDO UN MUNDO LLENO DE COSAS CREADAS PARA VIVIR MÁS CÓMODO Y PROTEGERSE DE LA NATURALEZA.



HOY ES: X \_\_\_\_\_



# LAS NECESIDADES

CONOCEREMOS LAS NECESIDADES DE LAS PERSONAS. ÉSTAS SON IMPORTANTES PARA VIVIR.



**PINTAMOS.**

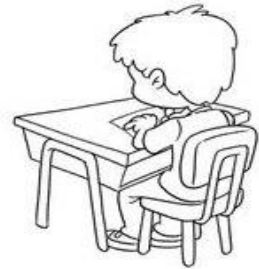

RECORTA LAS IMÁGENES Y COLÓCALAS SEGÚN CORRESPONDA.

NECESIDADES	DESEOS
-------------	--------

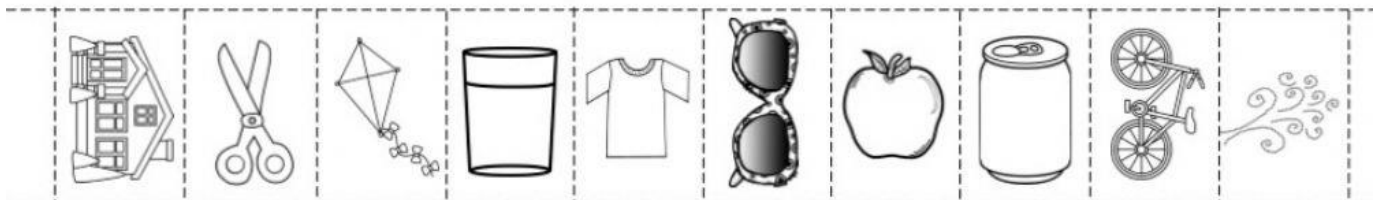

# LAS VESTIMENTAS

☺ ¿CÓMO ES NUESTRA VESTIMENTA?

☺ ENCIERRA CON UN CÍRCULO LAS PRENDA DE VESTIR Y LUEGO PÍNTALAS.



☺ PENSAMOS ENTRE TODOS... ¿PARA QUÉ SIRVEN LAS VESTIMENTAS Y DE QUÉ MATERIALES SE REALIZAN?

---



---



---



HOY ES **X** \_\_\_\_\_



DIALOGAMOS CON LA SEÑO ACERCA DE: ¿QUÉ ROPA USAMOS CUANDO HACE CALOR Y FRÍO?



RECORTA LAS FIGURAS DE LA PÁGINA 40 Y PEGA EN EL CUADRO SEGÚN CORRESPONDA:

CALOR 	FRÍO 

RECORTABLES PÁGINA 43



VISTE A LOS NIÑOS SEGÚN LA ESTACIÓN DEL AÑO

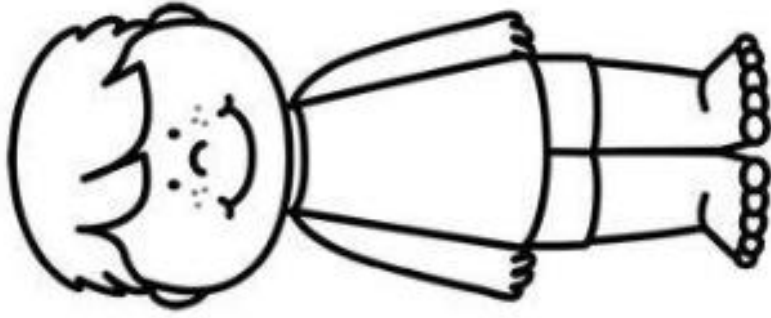

VERANO

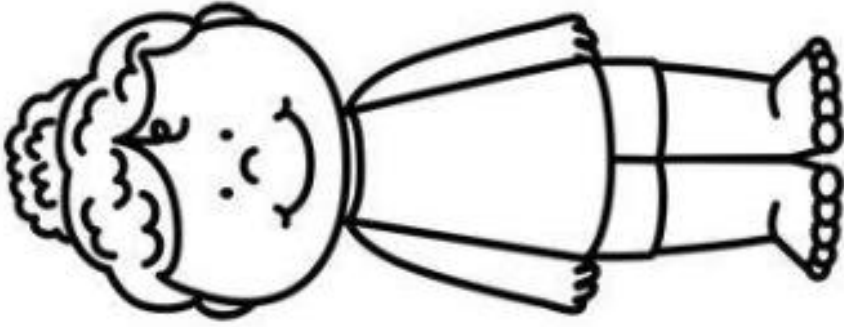

PRIMAVERA

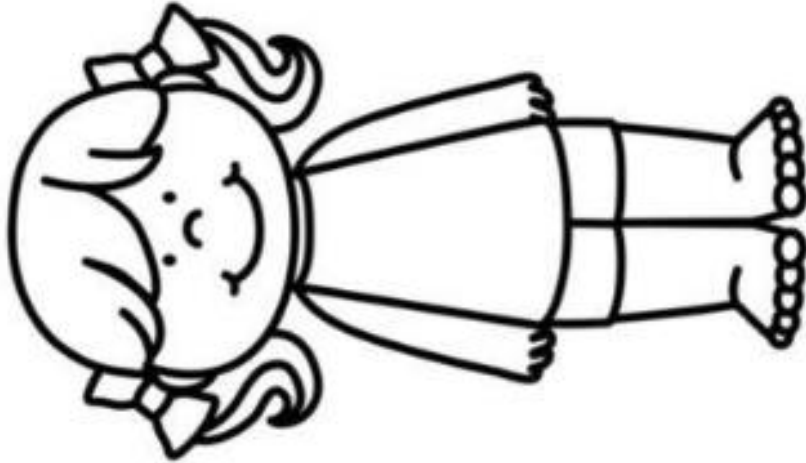

INVIERNO

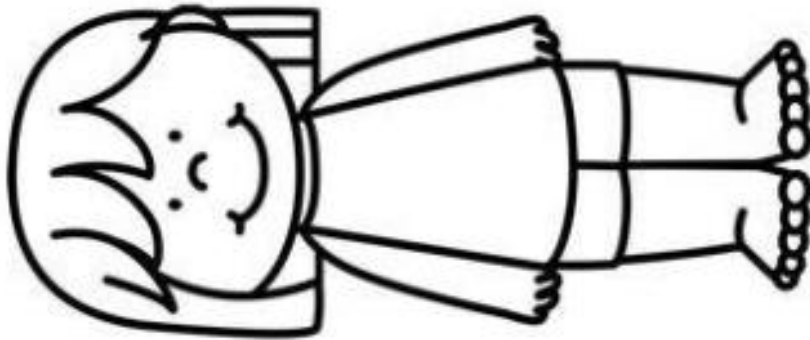

OTOÑO

RECORTABLES PÁGINA 49 Y 50



HOY ES **X**



LEEMOS CON LA AYUDA DE LA SEÑO.

### “EL CUENTO DE LAS HERRAMIENTAS”



EN UN PEQUEÑO PUEBLO, EXISTÍA UNA PINTORESCA CARPINTERÍA, FAMOSA POR LOS MUEBLES QUE ALLÍ SE FABRICABAN. CIERTO DÍA LAS HERRAMIENTAS DECIDIERON REUNIRSE EN ASAMBLEA PARA RESOLVER SUS DIFERENCIAS. UNA VEZ QUE ESTUVIERON TODAS REUNIDAS, EL MARTILLO, EN SU CALIDAD DE PRESIDENTE, TOMÓ LA PALABRA.

—QUERIDOS COMPAÑEROS, YA ESTAMOS CONSTITUIDOS EN ASAMBLEA. ¿CUÁL ES EL PROBLEMA?

—TIENES QUE RENUNCIAR— EXCLAMARON MUCHAS VOCES.

— ¿CUÁL ES LA RAZÓN? — INQUIRIÓ EL MARTILLO.

— ¡HACES DEMASIADO RUIDO! — SE OYÓ AL FONDO DE LA SALA, AL TIEMPO QUE LAS DEMÁS AFIRMABAN CON SUS GESTOS.

—ADEMÁS —AGREGÓ OTRA HERRAMIENTA—, TE PASAS EL DÍA GOLPEANDO TODO.

EL MARTILLO SE SINTIÓ TRISTE Y FRUSTRADO.

—ESTÁ BIEN, ME IRÉ SI ESO ES LO QUE QUIERE LA MAYORÍA. ¿QUIÉN SE PROPONE COMO PRESIDENTE?

—YO —SE AUTOPROCLAMÓ EL TORNILLO.

—DE ESO NADA —GRITARON VARIAS HERRAMIENTAS. SÓLO SIRVES SI DAS MUCHAS VUELTAS Y ESO NOS RETRASA TODO.

—SERÉ YO —EXCLAMÓ LA LIJA—

— ¡JAMÁS!—PROTESTÓ LA MAYORÍA. ERES MUY ÁSPERA Y SIEMPRE TIENES FRICCIONES CON LOS DEMÁS.

— ¡YO SERÉ EL PRÓXIMO PRESIDENTE!— ANUNCIÓ EL METRO.

—DE NINGUNA MANERA, TE PASAS EL DÍA MIDIENDO A LOS DEMÁS COMO SI TUS MEDIDAS FUERAN LAS ÚNICAS VÁLIDAS – DIJO UNA PEQUEÑA HERRAMIENTA.

EN ESA DISCUSIÓN ESTABAN ENFRASCADOS CUANDO ENTRÓ EL CARPINTERO Y SE PUSO A TRABAJAR. UTILIZÓ TODAS Y CADA UNA DE LAS HERRAMIENTAS EN EL MOMENTO OPORTUNO. DESPUÉS DE UNAS HORAS DE TRABAJO, LOS TROZOS DE MADERA APILADOS EN EL SUELO FUERON CONVERTIDOS EN UN PRECIOSO MUEBLE LISTO PARA ENTREGAR AL CLIENTE. EL CARPINTERO SE LEVANTÓ, OBSERVÓ EL MUEBLE Y SONRIÓ AL VER LO BIEN QUE HABÍA QUEDADO. SE QUITÓ EL DELANTAL DE TRABAJO Y SALIÓ DE LA CARPINTERÍA.

DE INMEDIATO LA ASAMBLEA VOLVIÓ A REUNIRSE Y EL ALICATE TOMÓ LA PALABRA:

—“QUERIDOS COMPAÑEROS, ES EVIDENTE QUE TODOS TENEMOS DEFECTOS PERO ACABAMOS DE VER QUE NUESTRAS CUALIDADES HACEN POSIBLE QUE SE PUEDAN HACER MUEBLES TAN MARAVILLOSOS COMO ÉSTE”.

LAS HERRAMIENTAS SE MIRARON UNAS A OTRAS SIN DECIR NADA Y EL ALICATE CONTINUÓ.

—“SON NUESTRAS CUALIDADES Y NO NUESTROS DEFECTOS LAS QUE NOS HACEN VALIOSAS. EL MARTILLO ES FUERTE Y ESO NOS HACE UNIR MUCHAS PIEZAS. EL TORNILLO TAMBIÉN UNE Y DA FUERZA ALLÍ DONDE NO ACTÚA EL MARTILLO. LA LIJA LIMA AQUELLO QUE ES ÁSPERO Y PULE LA SUPERFICIE. EL METRO ES PRECISO Y EXACTO, NOS PERMITE NO EQUIVOCARNOS CON LAS MEDIDAS QUE NOS HAN ENCARGADO. Y ASÍ PODRÍA CONTINUAR CON CADA UNA DE USTEDES”.

DESPUÉS DE AQUELLAS PALABRAS TODAS LAS HERRAMIENTAS SE DIERON CUENTA DE QUE SÓLO EL TRABAJO EN EQUIPO LES HACIA REALMENTE ÚTILES Y QUE DEBÍAN FIJARSE EN LAS VIRTUDES DE CADA UNA PARA CONSEGUIR EL ÉXITO.

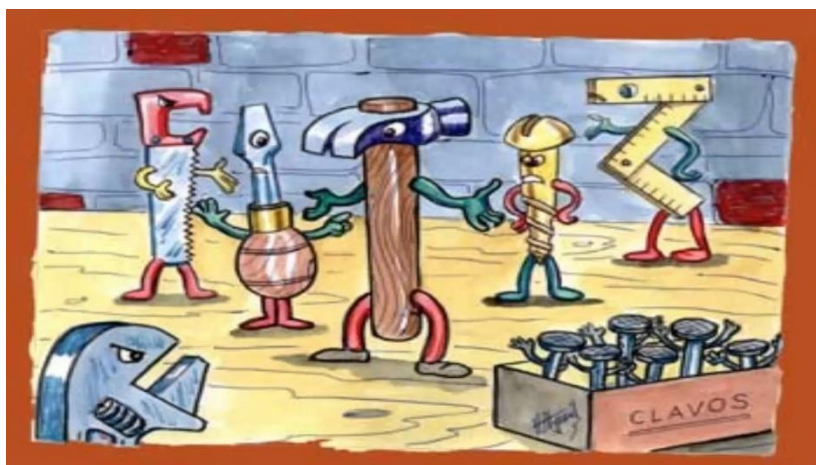



PENSAMOS Y JUNTOS RESPONDEMOS:



PEDIR LAS COSAS  
POR FAVOR  
Y  
DAR LAS  
GRACIAS

1. ¿QUÉ HERRAMIENTA APARECEN EN EL CUENTO?
2. ¿QUÉ HERRAMIENTA LES GUSTA MÁS? ¿POR QUÉ?
3. ¿POR QUÉ SUS COMPAÑERAS HERRAMIENTAS NO QUIEREN QUE SEA EL MARTILLO EL PRESIDENTE?
4. ¿POR QUÉ NO QUIEREN QUE SEA PRESIDENTE EL TORNILLO?
5. ¿QUÉ MUEBLE OS GUSTARÍA CONSTRUIR?
6. ¿QUÉ LE PASA A LA LIJA?
7. ¿QUÉ LE DICEN AL METRO?
8. ¿QUÉ HACE EL CARPINTERO?
9. ¿QUÉ DICE EL ALICATE?
10. ¿QUÉ HAN APRENDIDO CON ESTE CUENTO?



COMPLETA CON LAS VOCALES CADA HERRAMIENTA



M \_ RT \_ LL \_

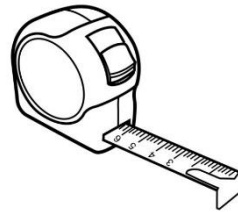

M \_ TR \_



T \_ RN \_ LL \_

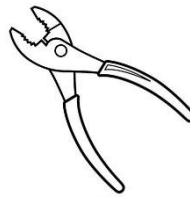

\_ L \_ C \_ T \_



COLOREA LAS HERRAMIENTAS DEL CUENTO Y AL CARPINTERO.

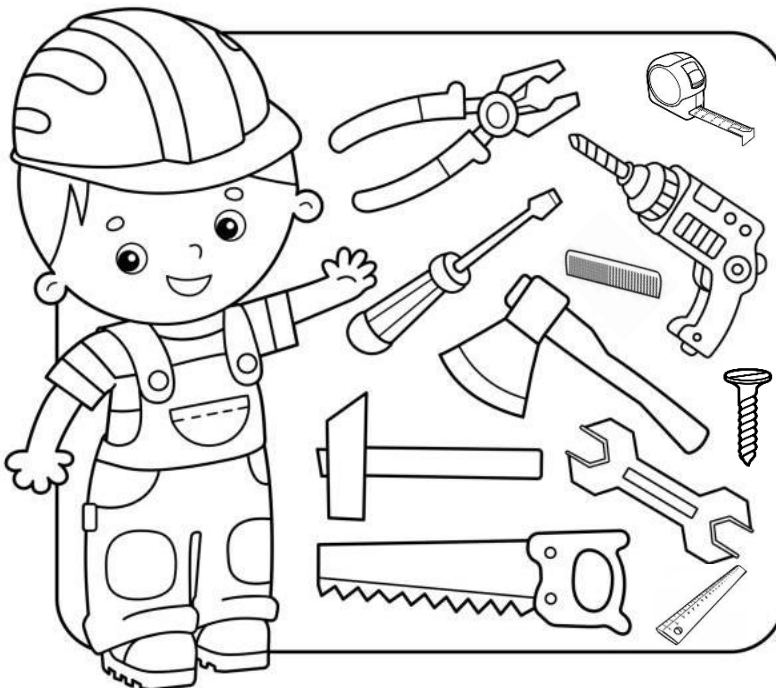

HOY ES X: \_\_\_\_\_

**¿CON QUÉ SE HACEN LAS COSAS?...LAS HERRAMIENTAS**



**PIENSO EN HERRAMIENTAS QUE USO EN EL AULA Y EN CASA.**



DIBUJA EN LOS RECTÁNGULOS DE ABAJO CON AYUDA DE LA SEÑO, TRES HERRAMIENTAS QUE UTILIZO EN EL AULA Y TRES QUE USO EN LA CASA.

HERRAMIENTAS QUE USAMOS EN EL AULA.	HERRAMIENTAS QUE USAMOS EN LA CASA.



REALIZA LA ACTIVIDAD DE LA PÁG. 37

HOY ES:     



# EL TRABAJO

OBSERVA LAS IMÁGENES. DIALOGAMOS SOBRE LAS HERRAMIENTAS QUE CADA UNO

UTILIZA.

INGENIERO	CHEF	FOTOGRAFO	PERIODISTA
ABOGADA	MECANICO	BOMBERO	ILUSTRADOR

ESCRIBE DENTRO DE CADA MARCO, LOS NÚMEROS DE LOS TRES TRABAJOS QUE MÁS TE GUSTEN.

--	--	--

UNE CADA HERRAMIENTA CON EL TRABAJO QUE REALIZAN LOS PERSONAJES. IDENTIFICAMOS CADA PROFESIÓN



RECORTA LADRILLOS DE PAPEL Y AYUDA AL ALBAÑIL A CONSTRUIR LA PARED





UNE CON FLECHAS A CADA PERSONA CON LA HERRAMIENTA QUE NECESITA PARA REALIZAR SU TRABAJO. LEE CON ATENCIÓN



MANGUERA



ESTETOSCOPIO



SERRUCHO



CASCO DE SEGURIDAD



ESCOBA DE BARRENDERO



REGADERA



¡SE MEZCLARON LAS HERRAMIENTAS! COLORÉALAS CON DIFERENTES COLORES Y NÓMBRALAS

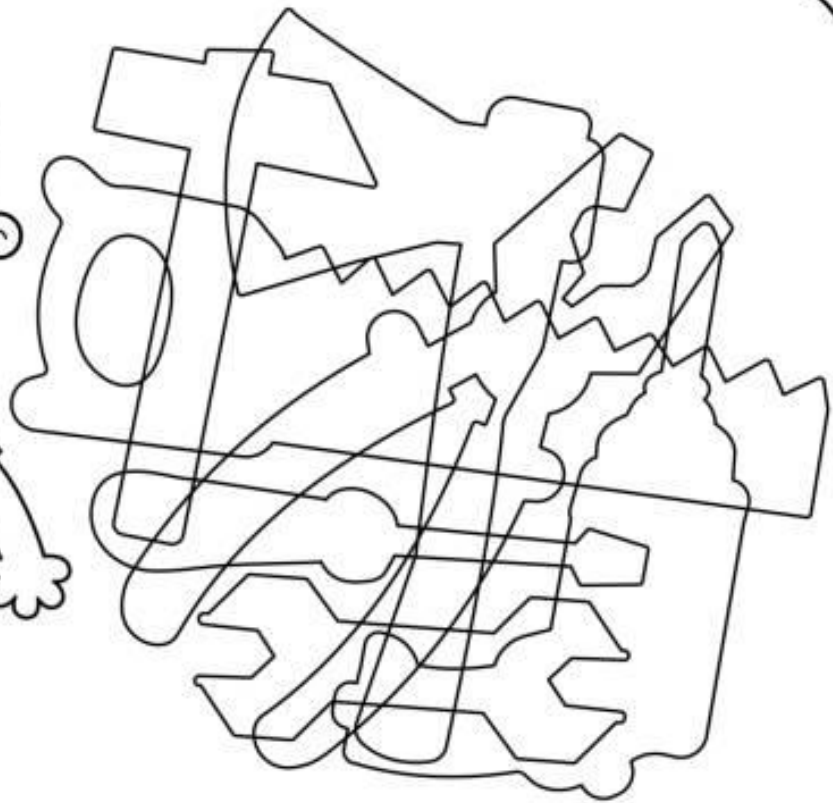

HOY ES: \_\_\_\_\_



AYUDA AL CARPINTERO A ALCANZAR SU HERRAMIENTA. ¿CUÁL NECESITARÁ?

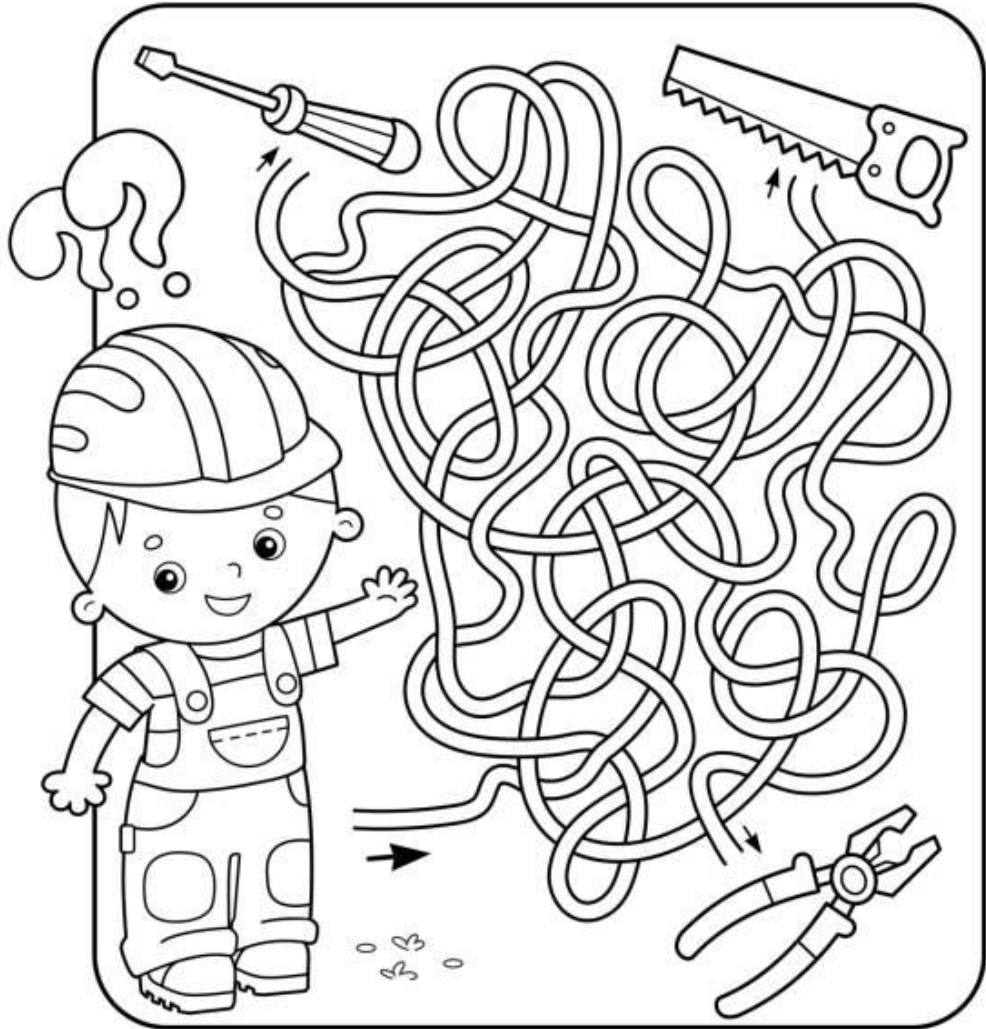

¡COLOREA SIGUIENDO EL PATRÓN!

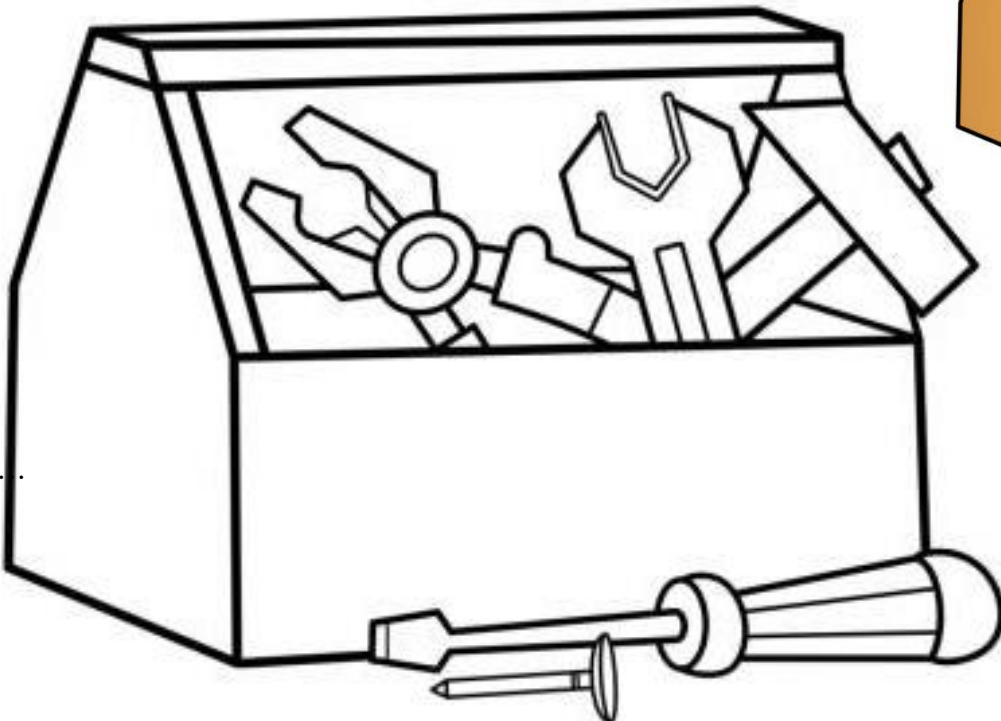

HOY ES: \_\_\_\_\_



COLOREA LA IMAGEN DE LA PÁGINA 24.



RECORTA POR LAS LÍNEAS LA IMAGEN.



ARMA Y PEGA EN ESTA PÁGINA EL ROMPECABEZAS DE LA PÁG. 44

HOY ES: ~~X~~ \_\_\_\_\_

## MATERIALES, MÁQUINAS Y HERRAMIENTAS PARA COSER.



LA MAMÁ DE JUAN QUIERE HACER UNA REMERA PARA ÉL.



PIENSA.... ¿QUÉ NECESITA PARA PODER REALIZAR LA REMERA? CON LA AYUDA DE LA SEÑO ESCRIBE SUS NOMBRES.

**MATERIALES**

\_\_\_\_\_

**HERRAMIENTAS**

\_\_\_\_\_

**MÁQUINAS**

\_\_\_\_\_

# LOS MATERIALES



ESCUCHAMOS CON ATENCIÓN EL CUENTO QUE NOS LEE LA SEÑO Y ORDENO LA SECUENCIA.

EN EL CORAZÓN DEL BOSQUE VIVÍAN TRES CERDITOS QUE ERAN HERMANOS. EL LOBO SIEMPRE ANDABA PERSIGUIÉNDOLES PARA COMÉRSELOS. PARA ESCAPAR DEL LOBO, LOS CERDITOS DECIDIERON HACERSE UNA CASA. EL PEQUEÑO LA HIZO DE PAJA, PARA ACABAR ANTES Y PODER IRSE A JUGAR. EL MEDIANO CONSTRUYÓ UNA CASITA DE MADERA. AL VER QUE SU HERMANO PEQUEÑO HABÍA TERMINADO YA, SE DIO PRISA PARA IRSE A JUGAR CON ÉL. EL MAYOR TRABAJABA EN SU CASA DE LADRILLO. - YA VERÁN LO QUE HACE EL LOBO CON SUS CASAS- RETÓ A SUS HERMANOS MIENTRAS ÉSTOS SE LO PASABAN EN GRANDE.

EL LOBO SALIÓ DETRÁS DEL CERDITO PEQUEÑO Y ÉL CORRIÓ HASTA SU CASITA DE PAJA, PERO EL LOBO SOPLÓ Y SOPLÓ Y LA CASITA DE PAJA DERRUMBÓ. EL LOBO PERSIGUIÓ TAMBIÉN AL CERDITO POR EL BOSQUE, QUE CORRIÓ A REFUGIARSE EN CASA DE SU HERMANO MEDIANO. PERO EL LOBO SOPLÓ Y SOPLÓ Y LA CASITA DE MADERA DERRIBÓ. LOS DOS CERDITOS SALIERON DISPARADOS DE ALLÍ. CASI SIN ALIENTO, CON EL LOBO PEGADO A SUS TALONES, LLEGARON A LA CASA DEL HERMANO MAYOR. LOS TRES SE METIERON DENTRO Y CERRARON BIEN TODAS LAS PUERTAS Y VENTANAS.



EL LOBO SE PUSO A DAR VUELTAS A LA CASA, BUSCANDO ALGÚN SITIO POR EL QUE ENTRAR. CON UNA ESCALERA LARGUÍSIMA TREPÓ HASTA EL TEJADO, PARA METERSE POR LA CHIMENEA. PERO EL CERDITO MAYOR PUSO AL FUEGO UNA OLLA CON AGUA. EL LOBO COMILÓN DESCENDIÓ POR EL INTERIOR DE LA CHIMENEA, PERO CAYÓ SOBRE EL AGUA HIRVIENDO Y SE ESCALDÓ. ESCAPÓ DE ALLÍ DANDO UNOS TERRIBLES AULLIDOS QUE SE OYERON EN TODO EL BOSQUE. SE CUENTA QUE NUNCA JAMÁS QUISO COMER CERDITO.



HACEMOS LOS TÍTERES DE LA PÁG. 44

# LOS TRES CERDITOS

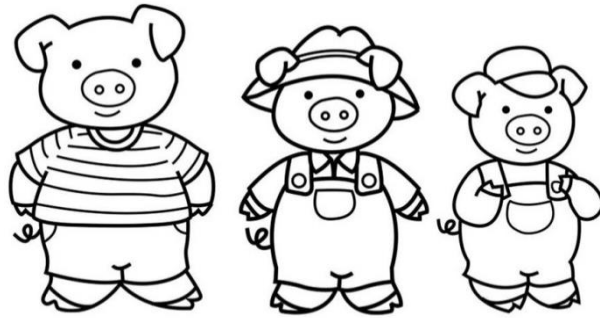

CON LA AYUDA DE LA SEÑO ESCRIBIMOS LOS NOMBRES DE LOS MATERIALES QUE UTILIZARON LOS TRES CERDITOS PARA HACER SUS CASITAS.



---



---



---

HOY ES: X

---

☀️ ¿CON QUÉ MATERIAL ESTÁN FABRICADOS?

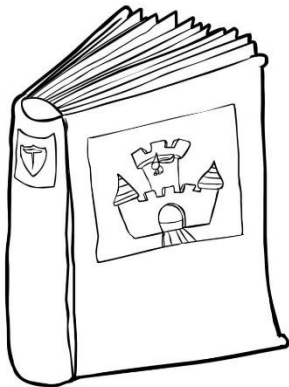
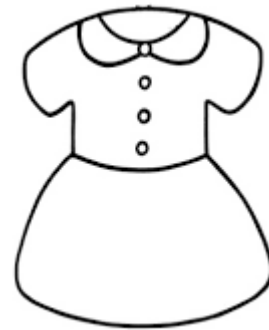
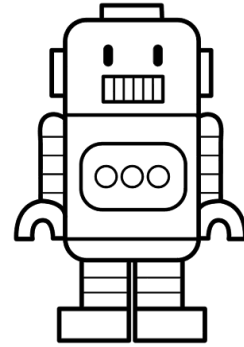
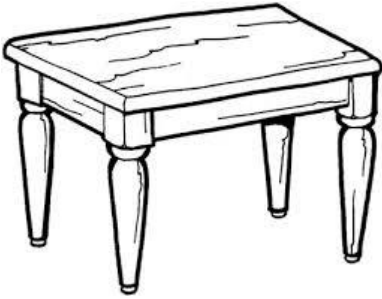

# CONOCEMOS A EDI, EL ROBOT

ESTE ES EDI, EL ROBOT PROGRAMABLE.



## ¿QUÉ ES UN ROBOT?

UN ROBOT ES UNA MÁQUINA QUE PUEDE REALIZAR TAREAS POR CUENTA PROPIA. HAY MUCHOS TIPOS DE ROBOTS. DIFERENTES ROBOTS PUEDEN HACER COSAS DIFERENTES. ¿CÓMO TE IMAGINAS UN ROBOT?

DIBUJA AQUÍ TU PROPIO ROBOT.

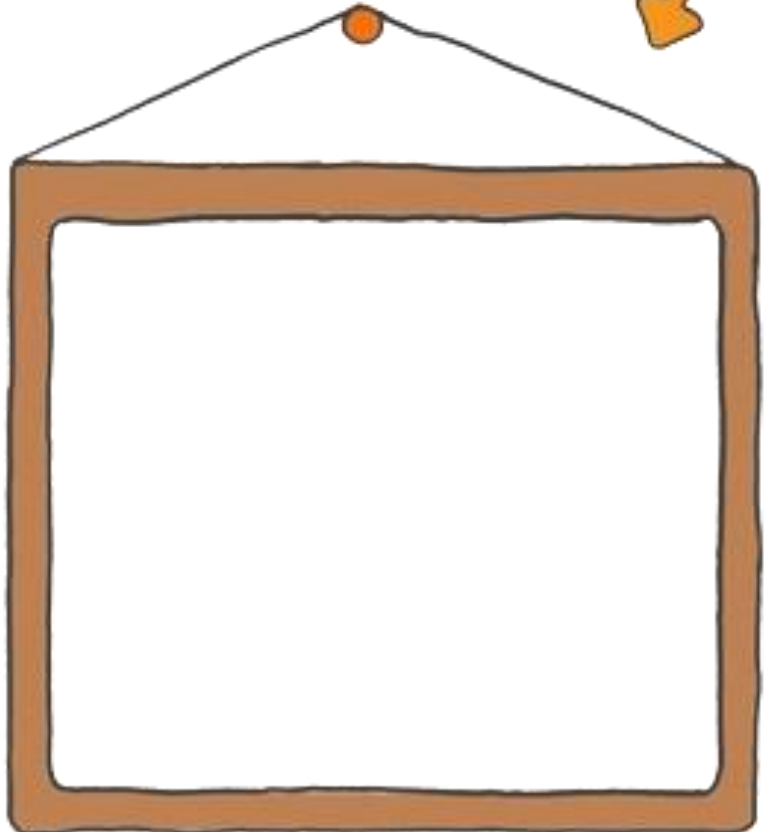

## ¿QUÉ SE PUEDE HACER CON EDI?

¡PODEMOS HACER MUCHAS COSAS DIFERENTES CON EDI!  
 ESTO ES PORQUE EDI PUEDE PROGRAMARSE.  
 PROGRAMAR SIGNIFICA QUE NOSOTROS PODEMOS DECIRLE A EDISON QUÉ HACER.  
 VAMOS A USAR EDI PARA APRENDER MÁS SOBRE ROBÓTICA Y PROGRAMACIÓN.

# MANEJO CONTROLADO CON PALMAS



EDI TIENE UN SENSOR QUE PUEDE OÍR SONIDOS FUERTES, COMO APLAUSOS. EL CÓDIGO DE BARRAS DE ABAJO TIENE UN PROGRAMA INCORPORADO. ESTE PROGRAMA PERMITE QUE EDI REALICE TAREAS, CUANDO ESCUCHA SONIDOS FUERTES.

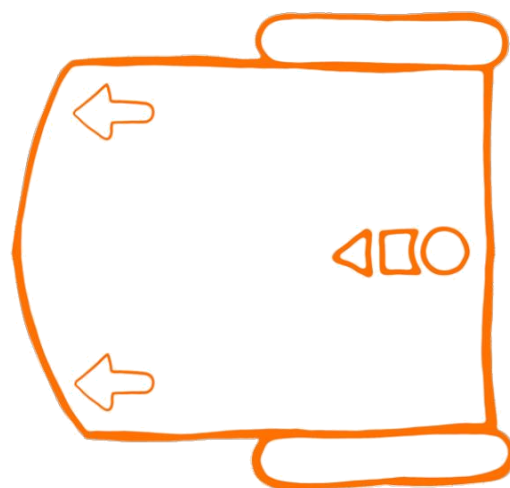

## LECTURA DEL CÓDIGO DE BARRAS

- PON A EDI FRENTE AL CÓDIGO DE BARRAS ANTERIOR.
- PRESIONA EL BOTÓN DE GRABAR (BOTÓN REDONDO) TRES VECES.
- EDI SE IMPULSARÁ RÁPIDAMENTE Y ESCANEARÁ EL CÓDIGO DE BARRA.

## *¿QUÉ PODEMOS HACER CON EDI?*

1. PONER A EDI SOBRE EL PISO O UNA MESA.
2. PULSAR EL BOTÓN DE INICIO (BOTÓN TRIANGULAR).
3. AHORA, APLAUDE UNA VEZ Y EDI GIRARÁ A LA DERECHA.
4. APLAUDE DOS VECES Y EDI SE IMPULSARÁ HACIA ADELANTE.

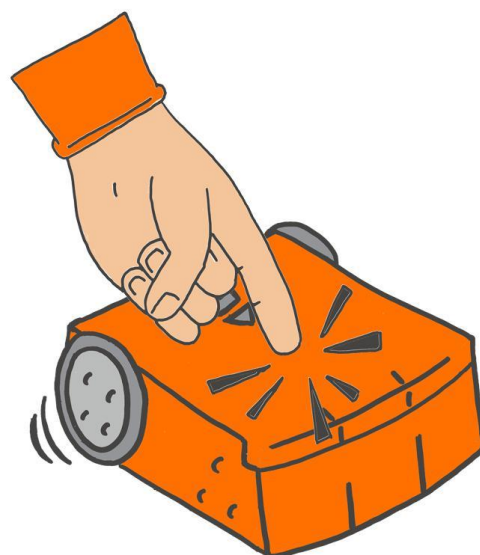

HACEMOS ROBOT TITERES DE DEDO:

- CORTA POR LA LÍNEA
- DOBLA POR LA LÍNEA DE PUNTOS Y RECORTA EL CIRCULO PARA LOS DEDOS
- DESDOBLA Y PINTA TUS TÍTERES

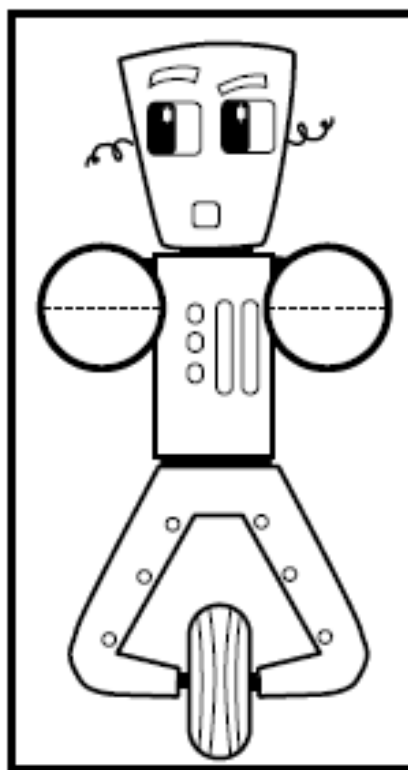
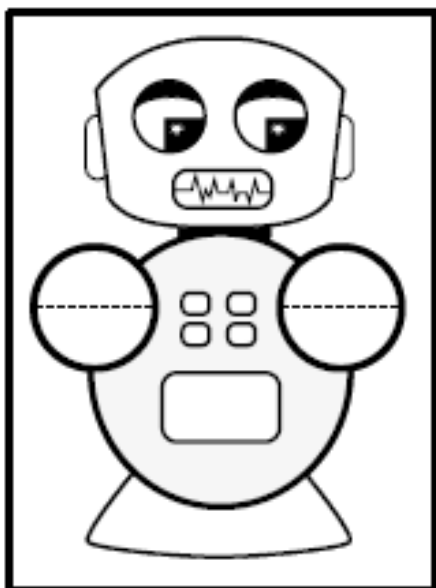
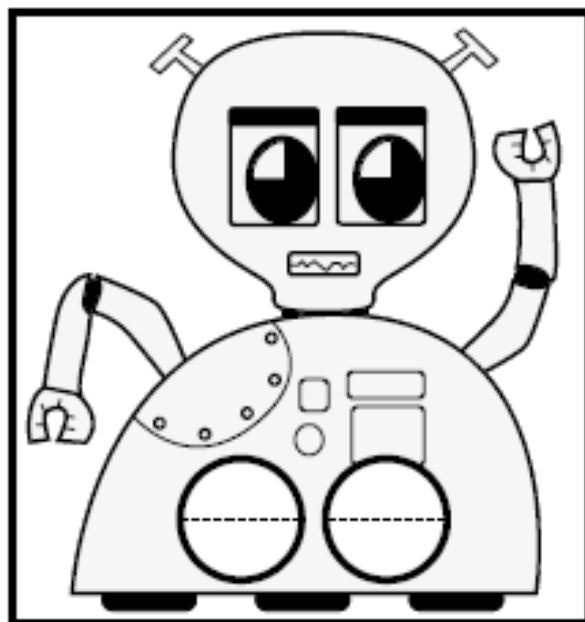
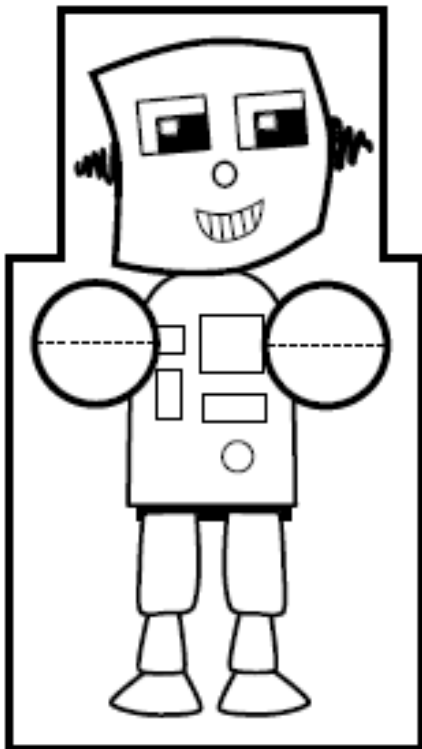

# NORMAS DE SEGURIDAD EN EL LUGAR DE TRABAJO

## USANDO BIEN LA TIJERA

 PINTA CON ROJO LA IMAGEN DONDE SE UTILIZA MAL.

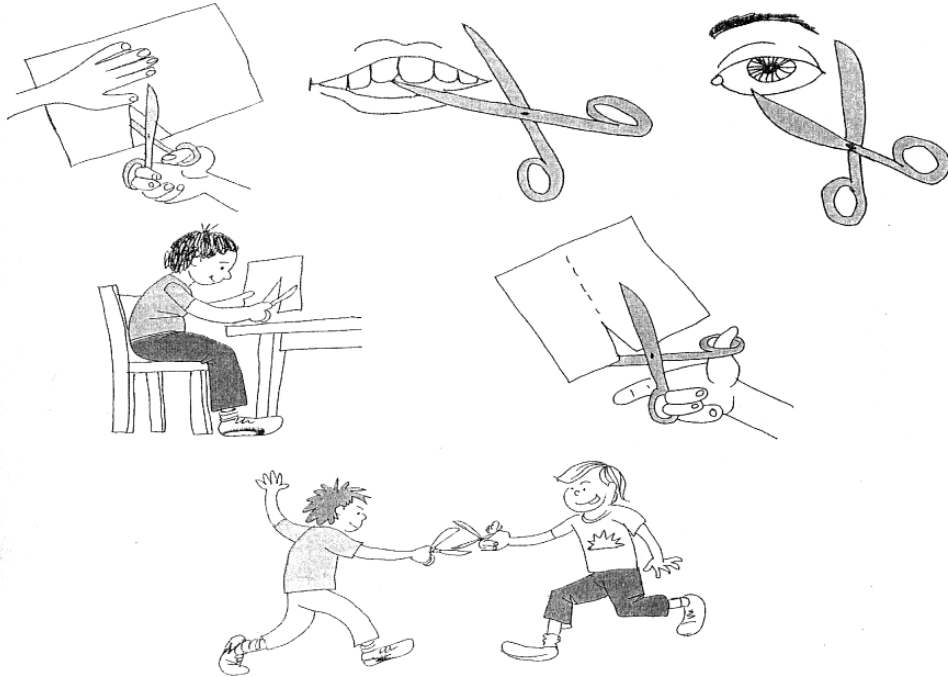

 Y EN EL AULA... ENCIERRA EN UN CIRCULO CON VERDE LO QUE ESTÁ BIEN Y CON ROJO LO QUE ESTÁ MAL.



HOY ES: \_\_\_\_\_

 CONVERSAMOS ENTRE TODOS DE LAS NORMAS DE HIGIENE Y SEGURIDAD

 LAS DIBUJAMOS

**TRABAJAMOS BIEN SENTADOS**

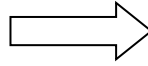

**ORDENAMOS NUESTRO ESPACIO DE TRABAJO**

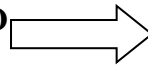

**UTILIZAMOS CON CUIDADO LAS HERRAMIENTAS**

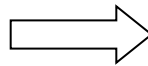

HACE MILLONES DE AÑOS...  
• DELINEA Y COLOREA.

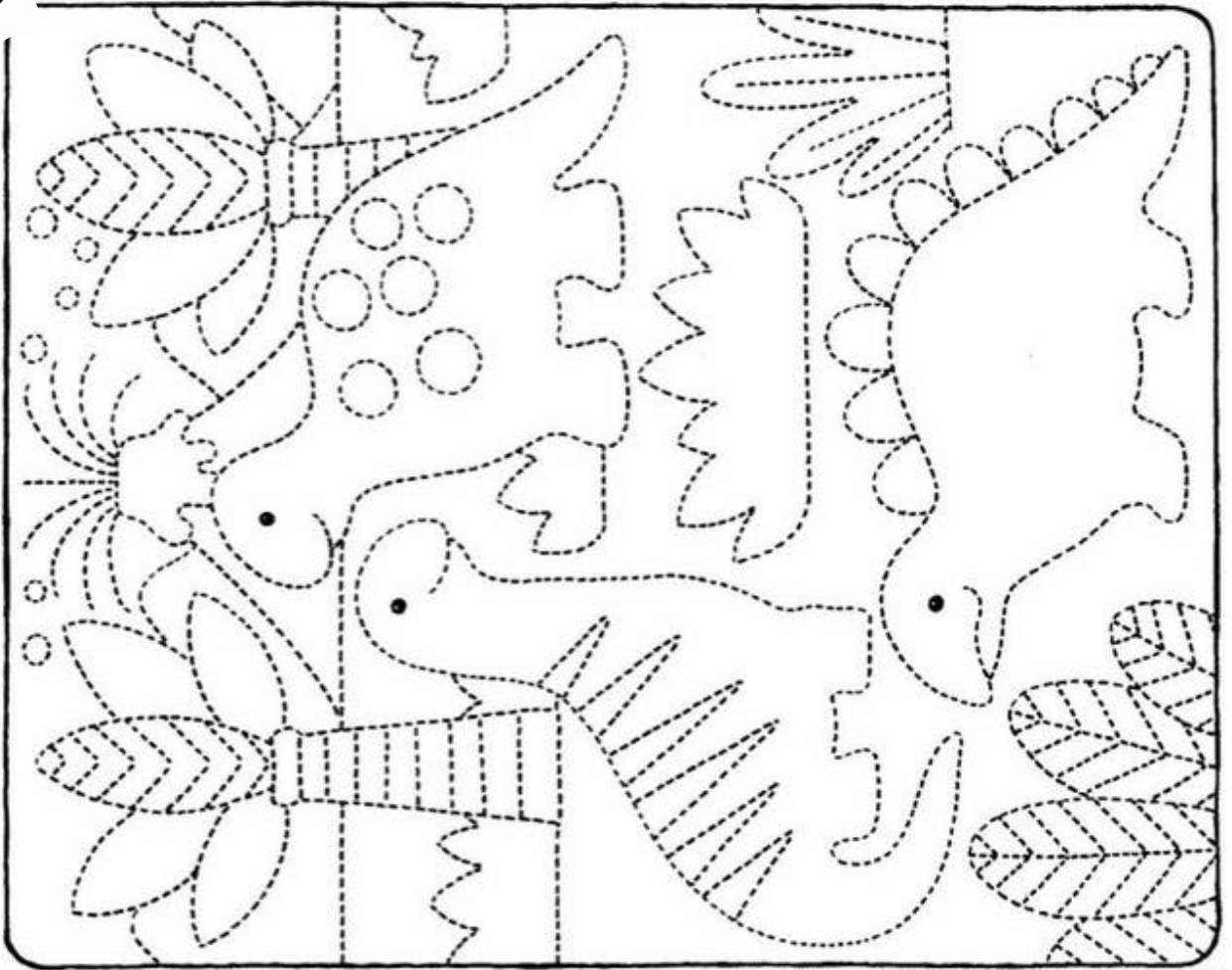

Este material no puede ser reproducido sin previa autorización de KEL EDUCACIONES S.A.

**DESAFIO:** INTENTA SEGUIR EL PATRÓN PINTANDO LOS CUADRITOS.

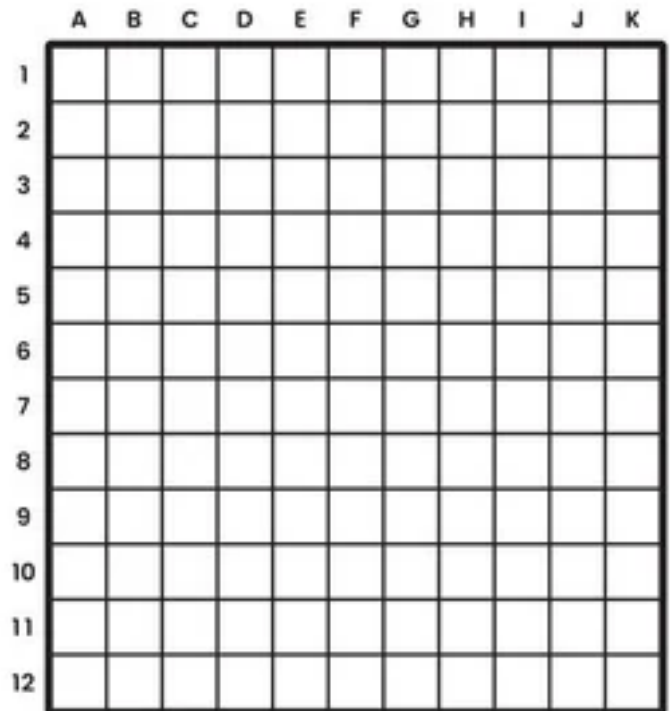
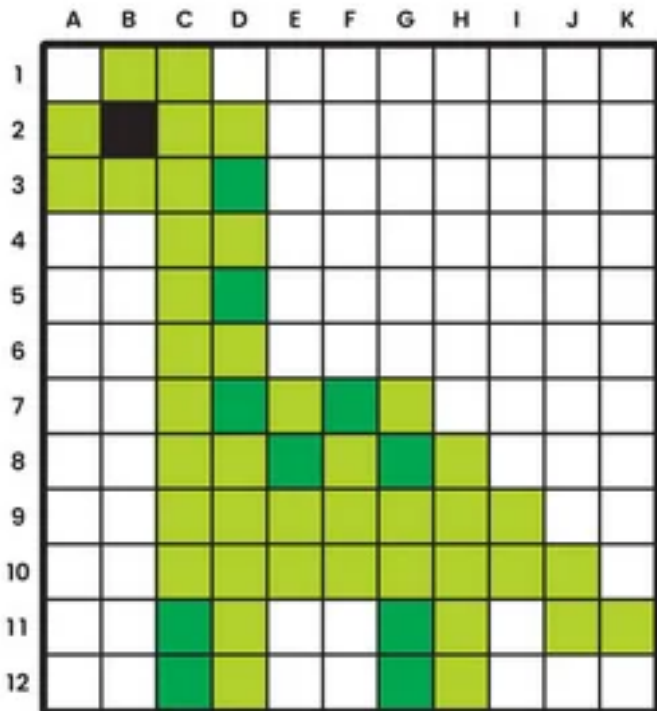

**PUNTOS DE REFERENCIA**

Dibujo Técnico

Clave de color

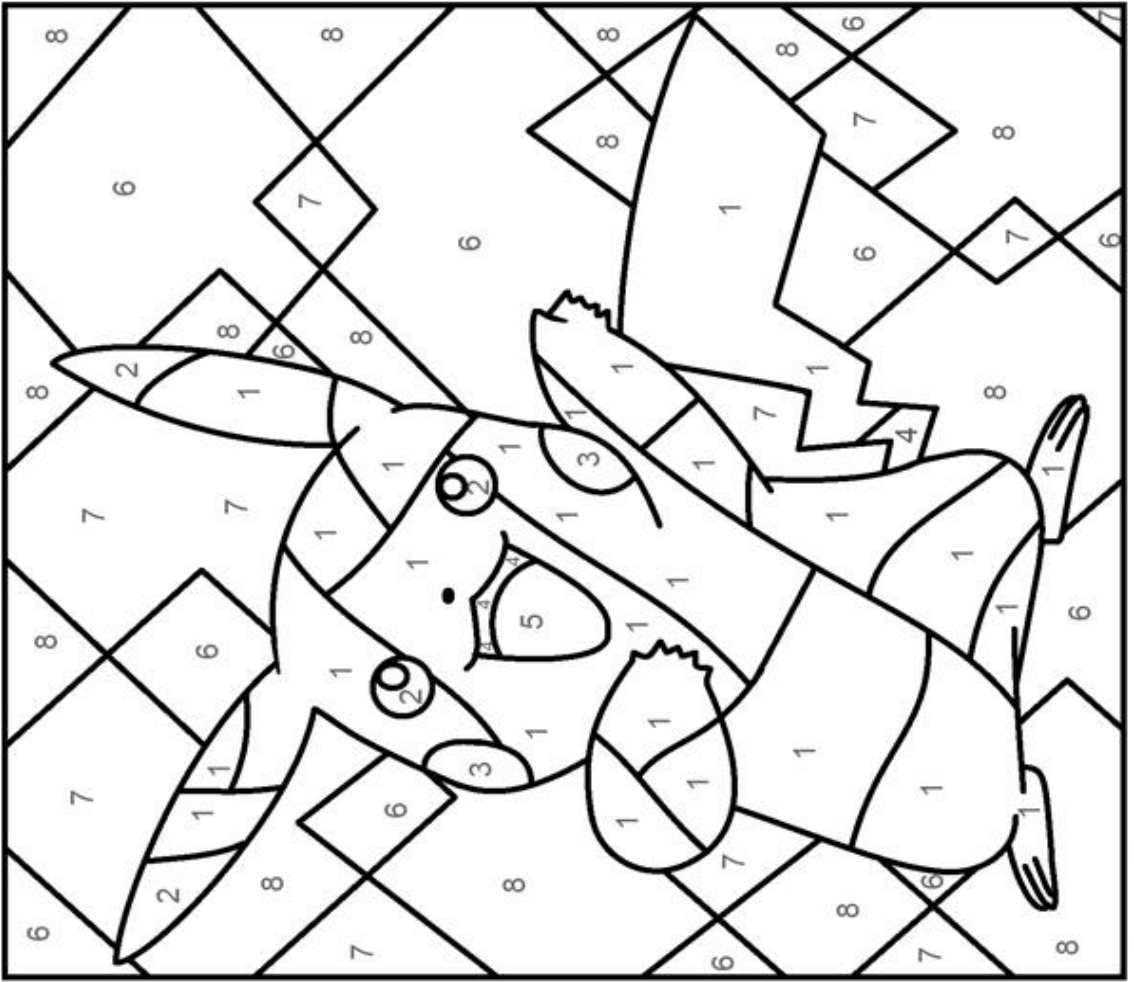
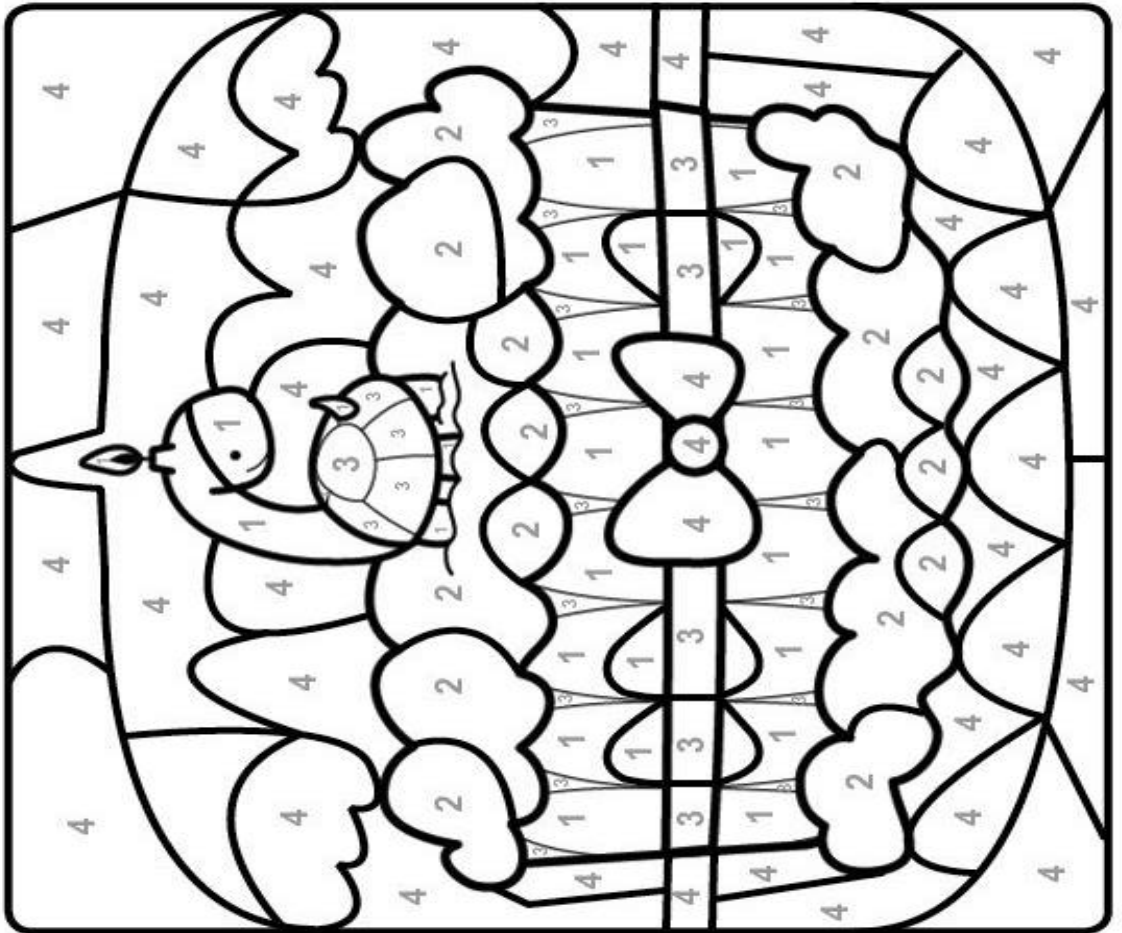
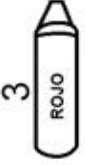



*Recreo*

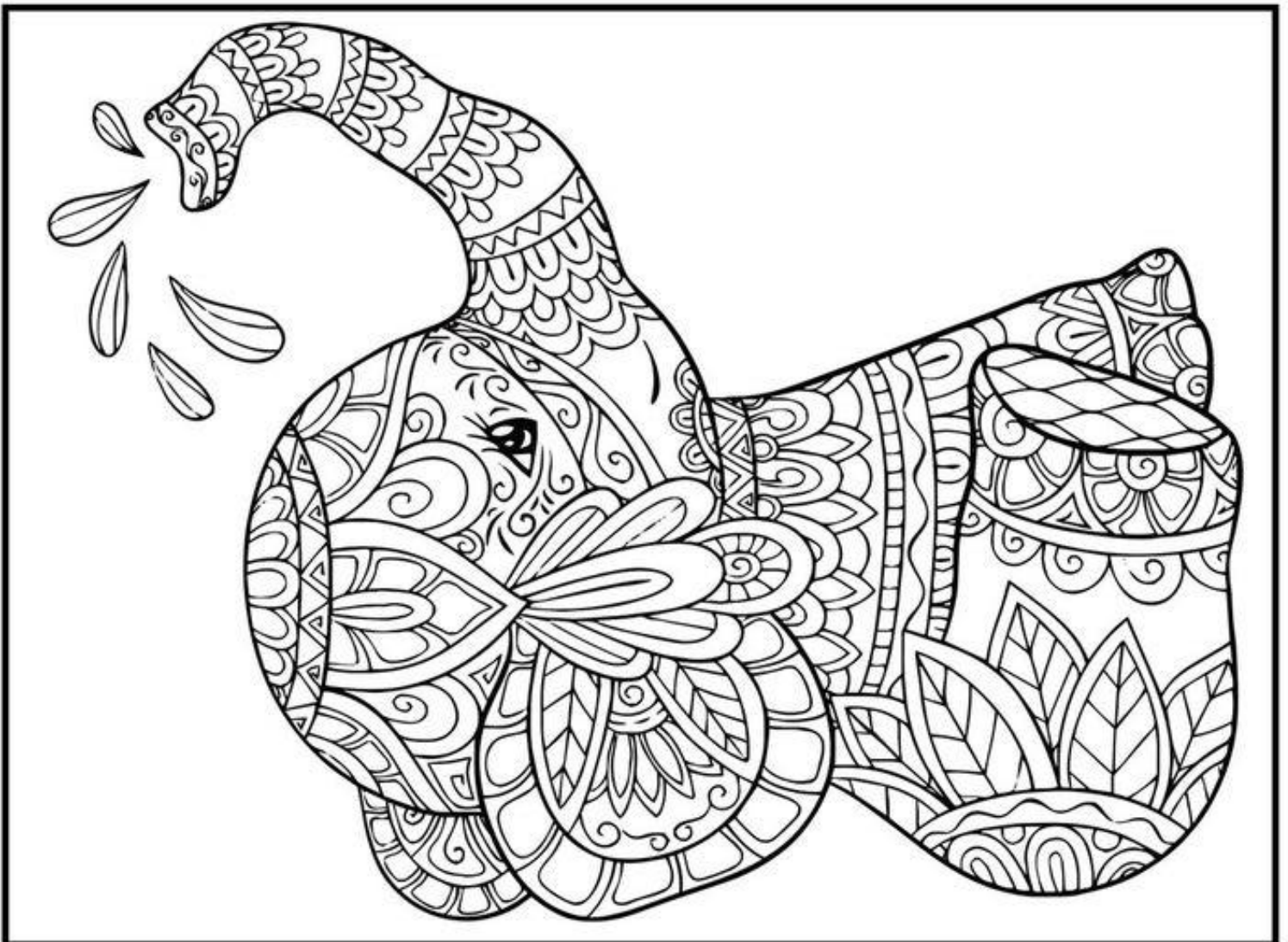



# ¿A QUIÉN NO LE GUSTA LA CHOCOLATADA?



¡PARA HACER EN CASA! LA LLAMA COTY NO PUEDE EMPEZAR EL DÍA SIN TOMARSE UNA RICA LECHE CHOCOLATADA. SU MAMÁ SE LA PREPARABA CADA MAÑANA, PERO AHORA QUIERE HACERLA ELLA MISMA. ¿PODÉS AYUDAR A LA LLAMA?

1. ESCRIBÍ O DIBUJÁ UN ALGORITMO PARA HACER UN VASO DE LECHE CHOCOLATADA FRÍA. SI NO SABÉS CÓMO PREPARARLA, PODÉS PREGUNTAR A TUS FAMILIARES.

# ¿QUÉ ES LA TECNOLOGÍA?



MUCHOS INVENTOS TECNOLÓGICOS SON MUY IMPORTANTES EN UN MOMENTO DE LA HISTORIA, PERO DIFÍCILES DE RECONOCER EN OTRO. ¡MIRÁ QUÉ CONFUNDIDOS ESTÁN EL ZORRO TOTO Y SU ABUELO CON LOS DISTINTOS TELÉFONOS!

1. MIRÁ LOS DIBUJOS Y MARCÁ CUÁLES CORRESPONDEN A COSAS NATURALES Y CUÁLES A COSAS ARTIFICIALES.



NATURAL	
ARTIFICIAL	



NATURAL	
ARTIFICIAL	



NATURAL	
ARTIFICIAL	

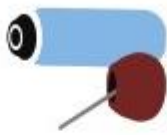

NATURAL	
ARTIFICIAL	



NATURAL	
ARTIFICIAL	



NATURAL	
ARTIFICIAL	

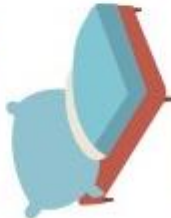

NATURAL	
ARTIFICIAL	



NATURAL	
ARTIFICIAL	



NATURAL	
ARTIFICIAL	



NATURAL	
ARTIFICIAL	



NATURAL	
ARTIFICIAL	



NATURAL	
ARTIFICIAL	

# ¡EL ORDEN ES IMPORTANTE!

¿TE PONDRÍAS LOS ZAPATOS ANTES DE PONERTE LAS MEDIAS?  
 ¿TE DARÍAS UN BAÑO SIN ANTES SACARTE LA ROPA?  
 HAY MUCHAS TAREAS COTIDIANAS EN LAS QUE EL ORDEN SÍ IMPORTA.

1. LILITA QUIERE COMER ALGO FRESCO! ORDENÁ LOS PASOS PARA QUE PUEDA DISFRUTAR DE UNA DELICIOSA ENSALADA.



2. UNA TRADICIÓN ES UNA TRADICIÓN: LOS DOMINGOS AL MEDIODÍA, DUBA COME CHURRASCOS A LA PARRILLA. ¿QUÉ TIENE QUE HACER PRIMERO? ¿Y LUEGO?



3. COTY SE SIENTE INSPIRADA Y VA A PROBAR PINTAR UNA FLOR DE COLORES. ORDENÁ LOS PASOS PARA QUE SE LUZCA CON EL NUEVO CUADRO.

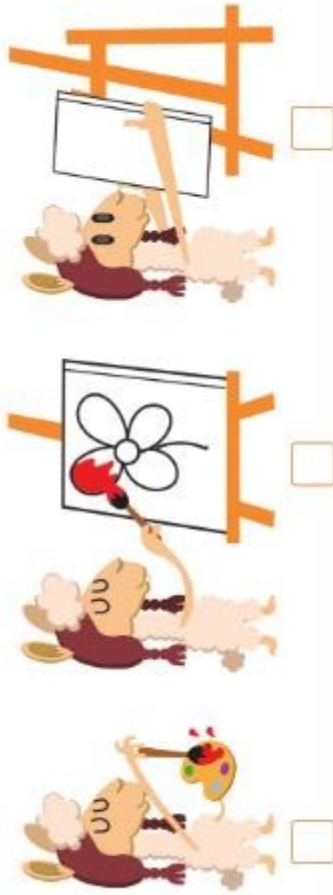

# COTY, LA ARTISTA

LA LLAMA COTY SIEMPRE SE SINTIÓ ATRAÍDA POR EL ARTE. ¡MIRÁ EL CUADRO EN EL QUE ESTÁ TRABAJANDO AHORA! PARA TERMINAR DE PINTARLO, LE PIDIÓ AL ZORRO TOTO Y A LA MULITA LITA QUE LA ORIENTEN CON LOS COLORES. ELLOS LE ESCRIBIERON ALGORITMOS.

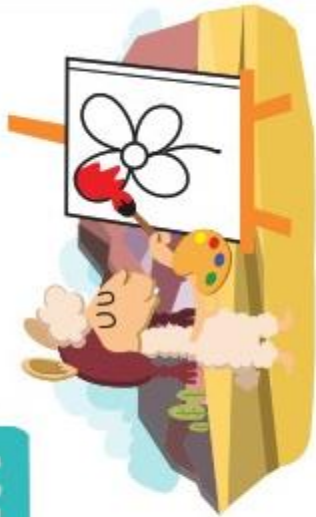

1. PINTÁ LA FLOR SIGUIENDO EL ALGORITMO QUE LE ESCRIBIÓ TOTO.



### ALGORITMO DEL ZORRO TOTO

1. TERMINAR DE PINTAR EL PÉTALO ROJO.
2. PINTAR DE AMARILLO EL PÉTALO QUE ESTÁ A LA DERECHA DEL ROJO.
3. PINTAR DE VERDE EL PÉTALO QUE ESTÁ DEBAJO DEL ROJO.
4. PINTAR DE AZUL EL PÉTALO QUE ESTÁ A LA DERECHA DEL VERDE.

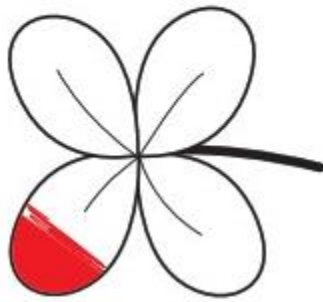

2. AHORA SEGUÍ LAS INSTRUCCIONES DEL ALGORITMO DE LITA.



### ALGORITMO DE LA MULITA LITA

1. TERMINAR DE PINTAR EL PÉTALO ROJO.
2. PINTAR DE VERDE EL PÉTALO QUE ESTÁ DEBAJO DEL ROJO.
3. PINTAR DE AZUL EL PÉTALO QUE ESTÁ A LA DERECHA DEL VERDE.
4. PINTAR DE AMARILLO EL PÉTALO QUE ESTÁ ENCIMA DEL AZUL.

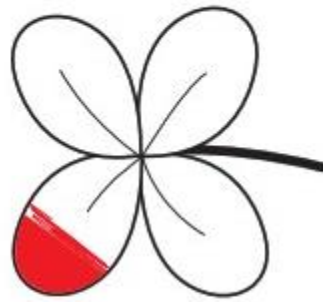

3. LOS ALGORITMOS SON DISTINTOS, PERO ¿CÓMO QUEDARON LOS DIBUJOS?

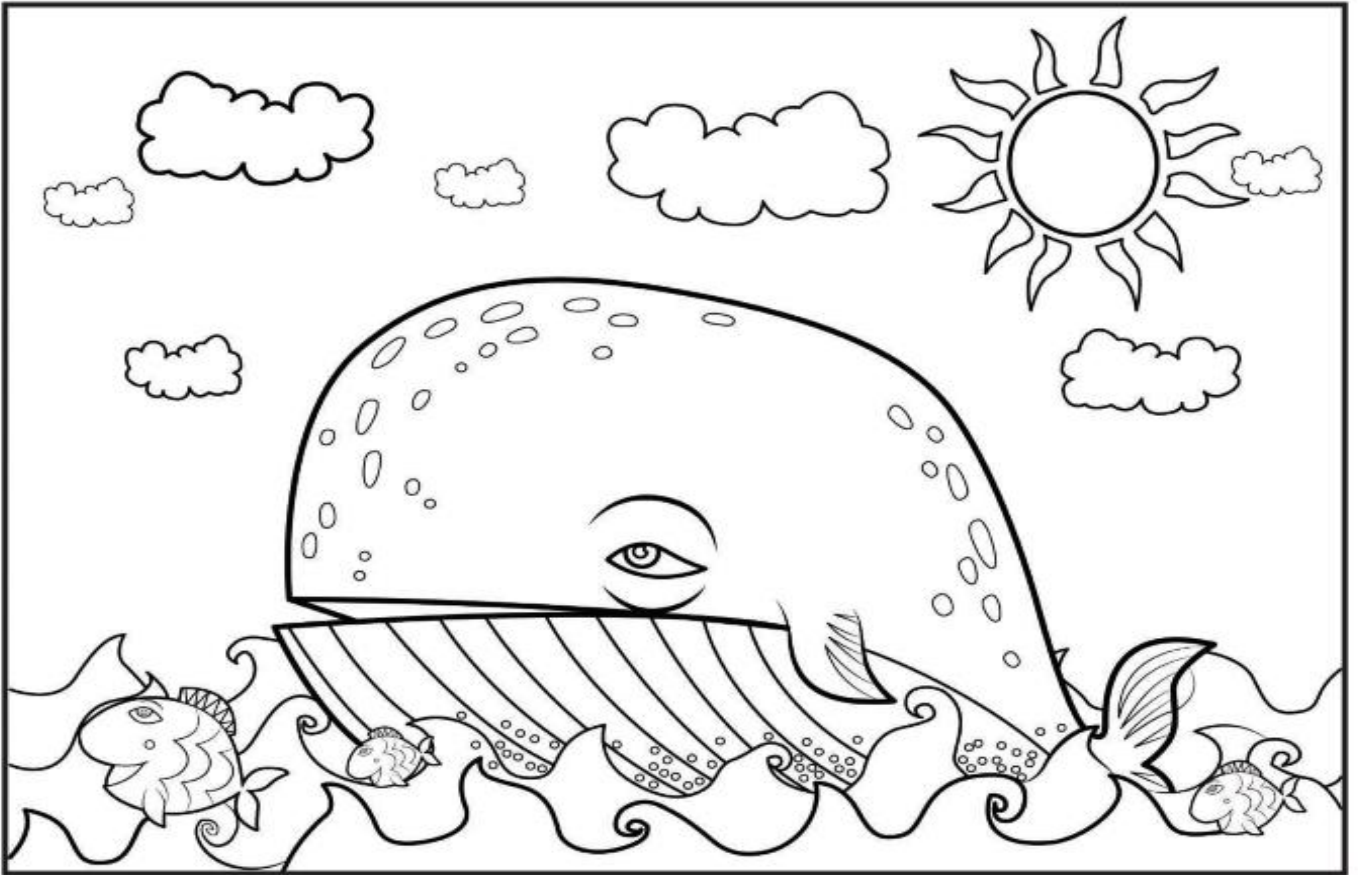

**¿Sabías que las ballenas son los mamíferos más grandes del planeta, pueden llegar a medir hasta 17 metros y pesar unas 80 toneladas?**

Colorea y dale vida a la ilustración, descarga EduKolor, enfoca la imagen y disfruta de esta experiencia.



[www.librosmagicos.co](http://www.librosmagicos.co)

EduKolor

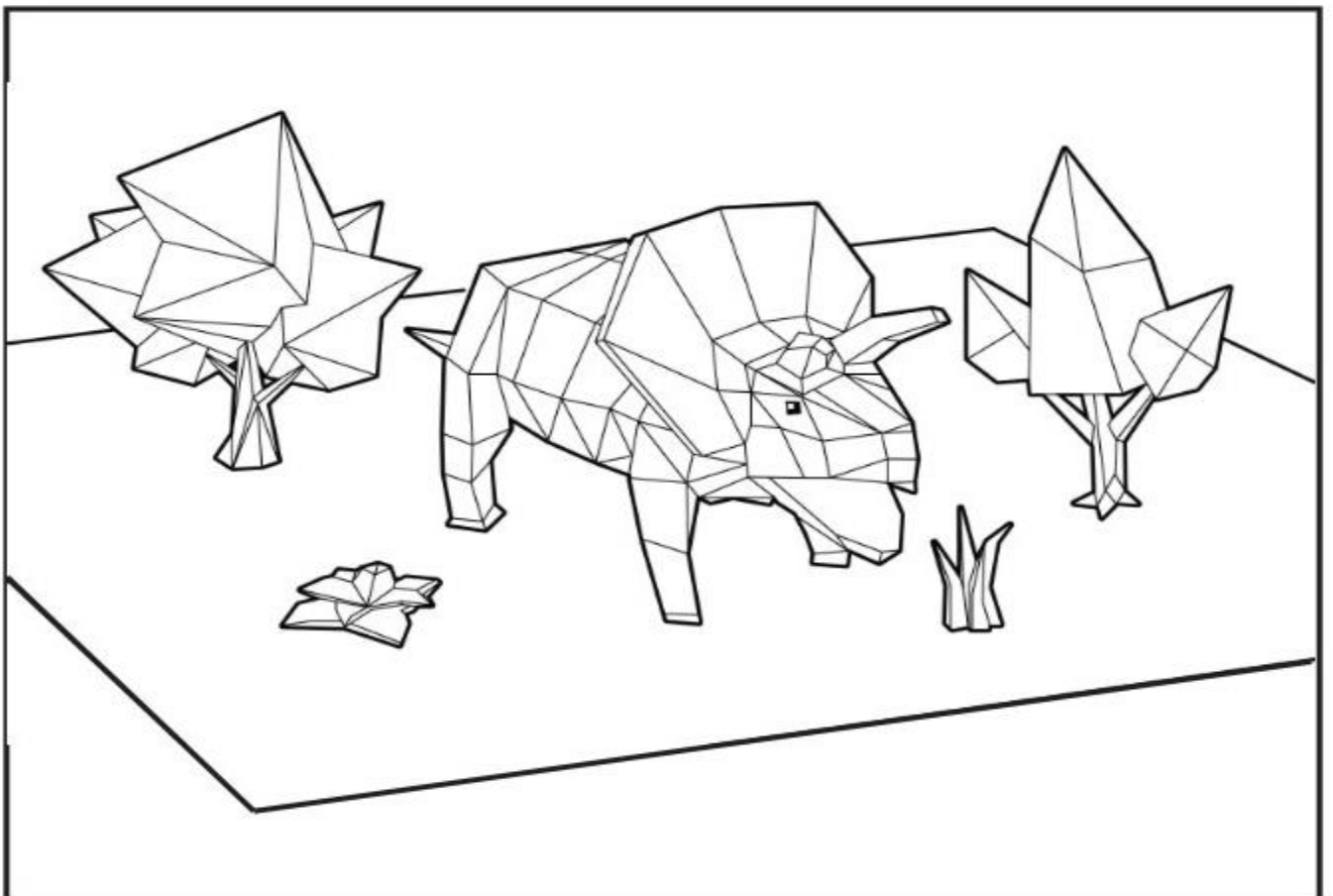

**¿Sabías que lo primero que encontraron de un Triceratops fue un par de cuernos unidos a un pedazo de cráneo en 1887?**

Colorea y dale vida a la ilustración, descarga EduKolor, enfoca la imagen y disfruta de esta experiencia.



[www.librosmagicos.co](http://www.librosmagicos.co)

EduKolor

# RECORTABLES

IMPRIMIR EN SIMPLE FAZ

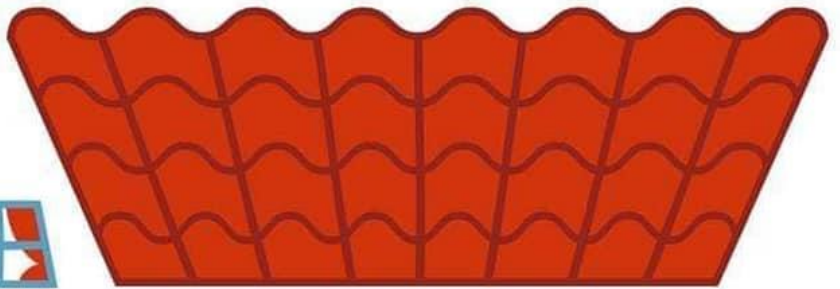

CORTA Y PEGA

CORTA

1



PEGA

2



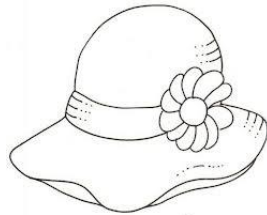
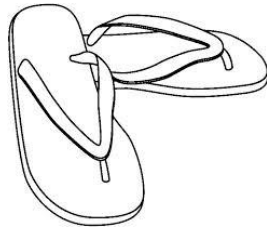

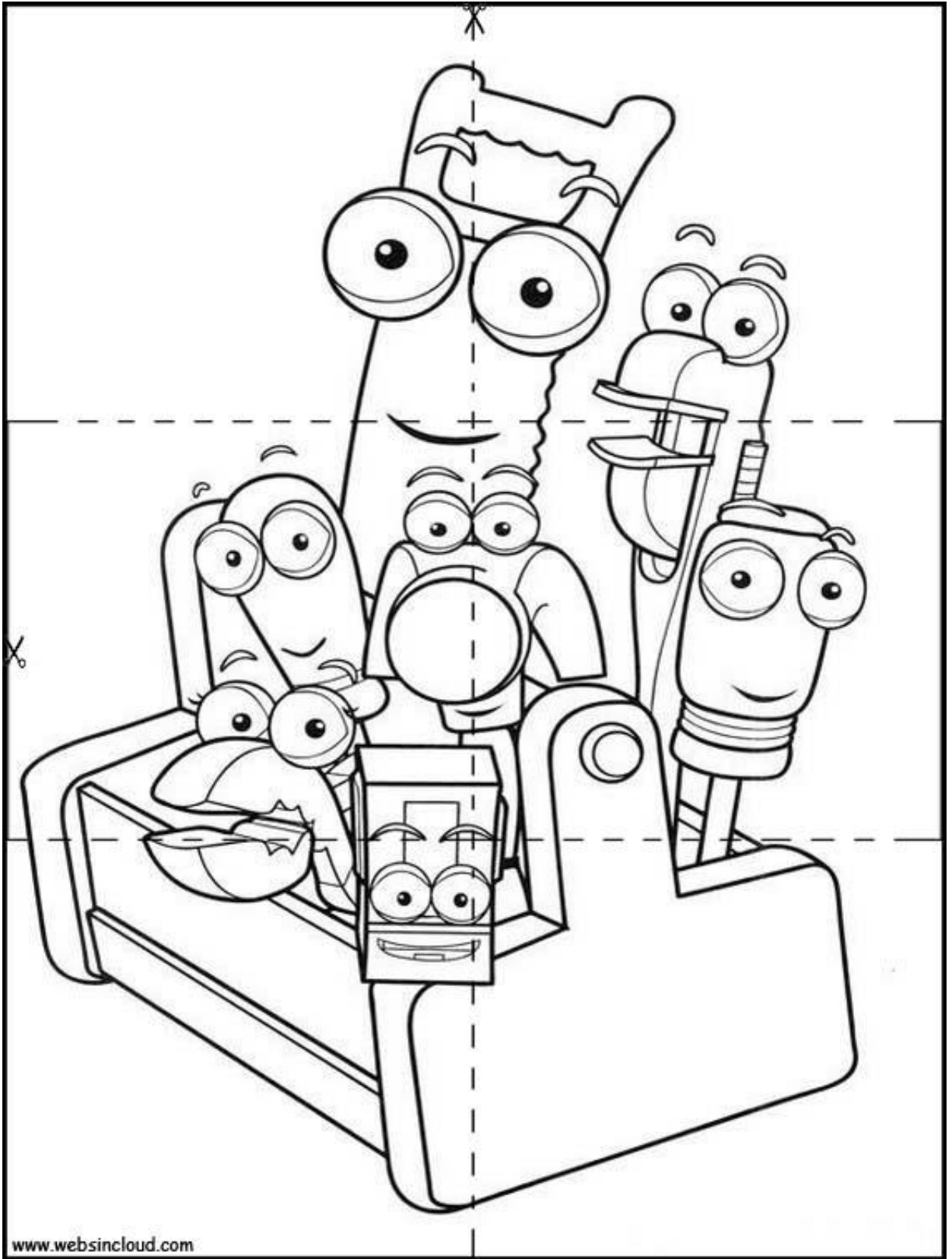

www.websincloud.com



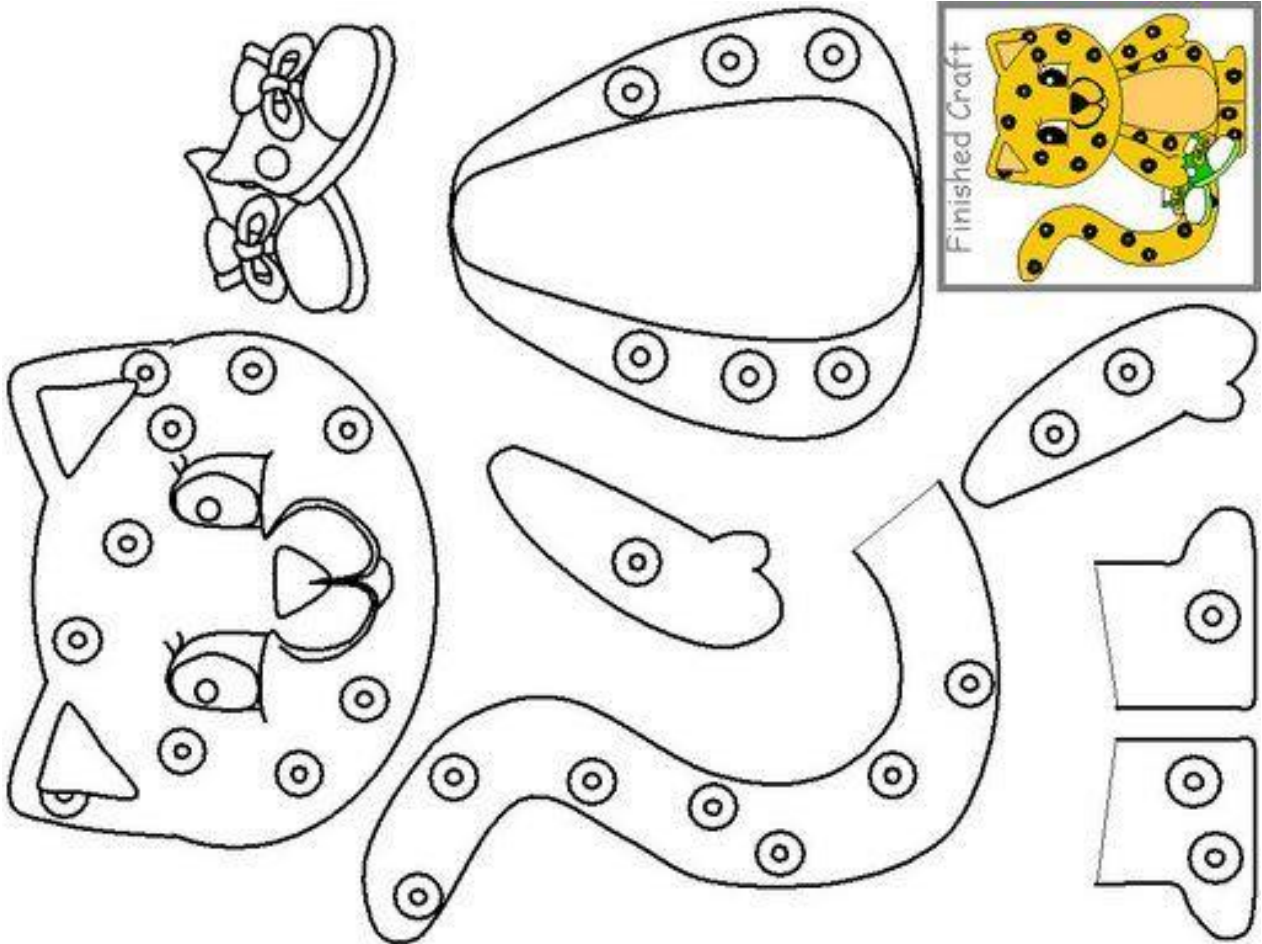
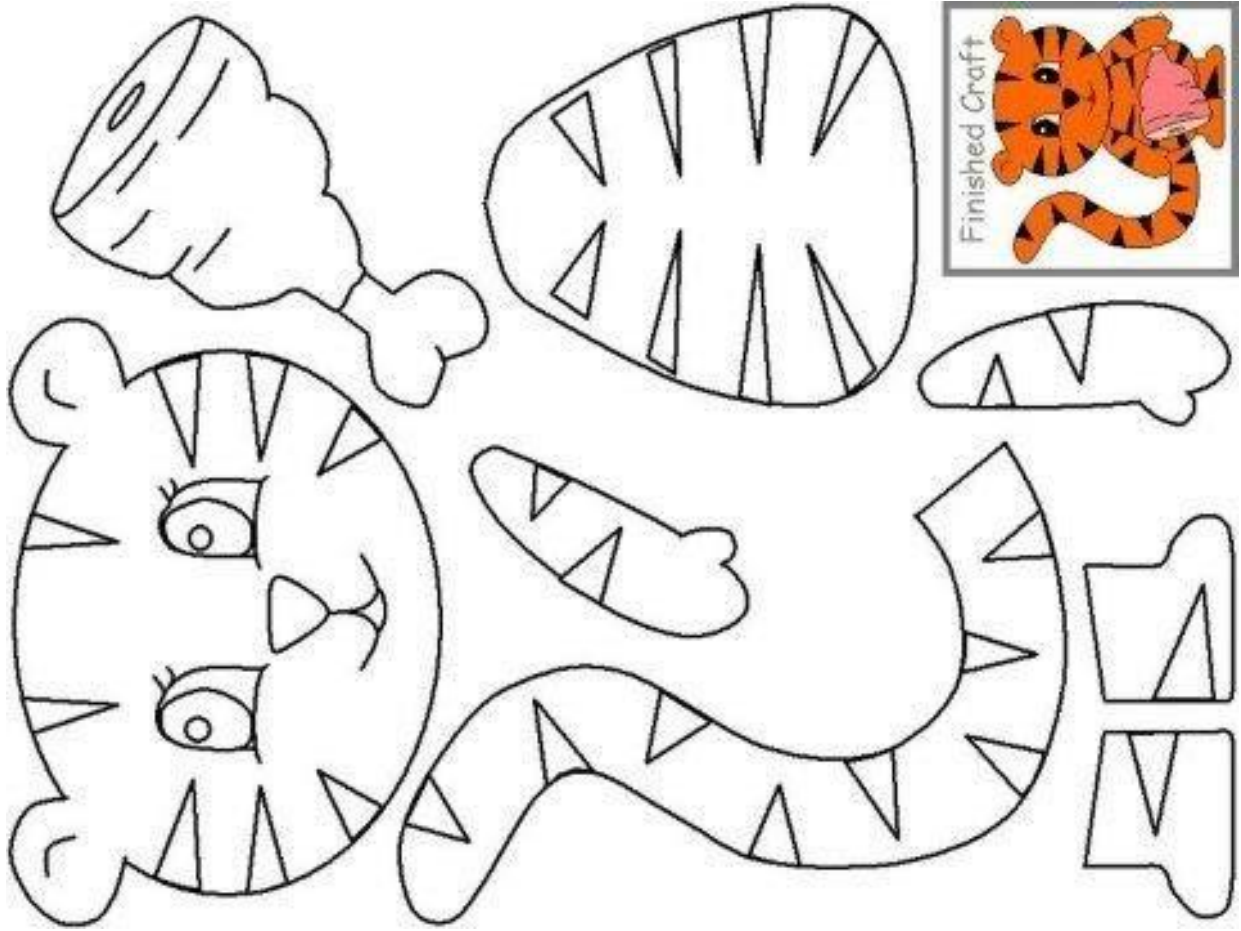

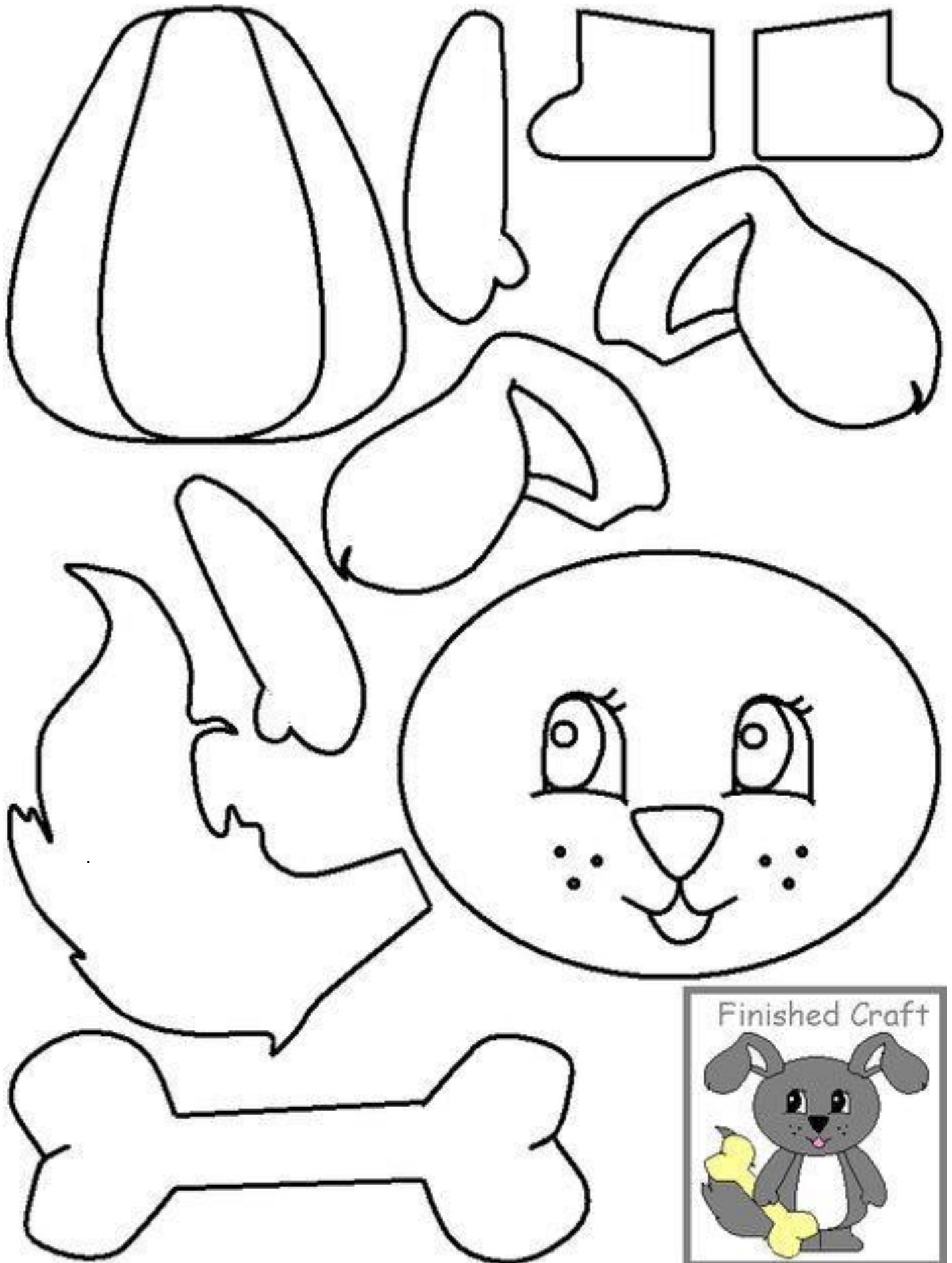

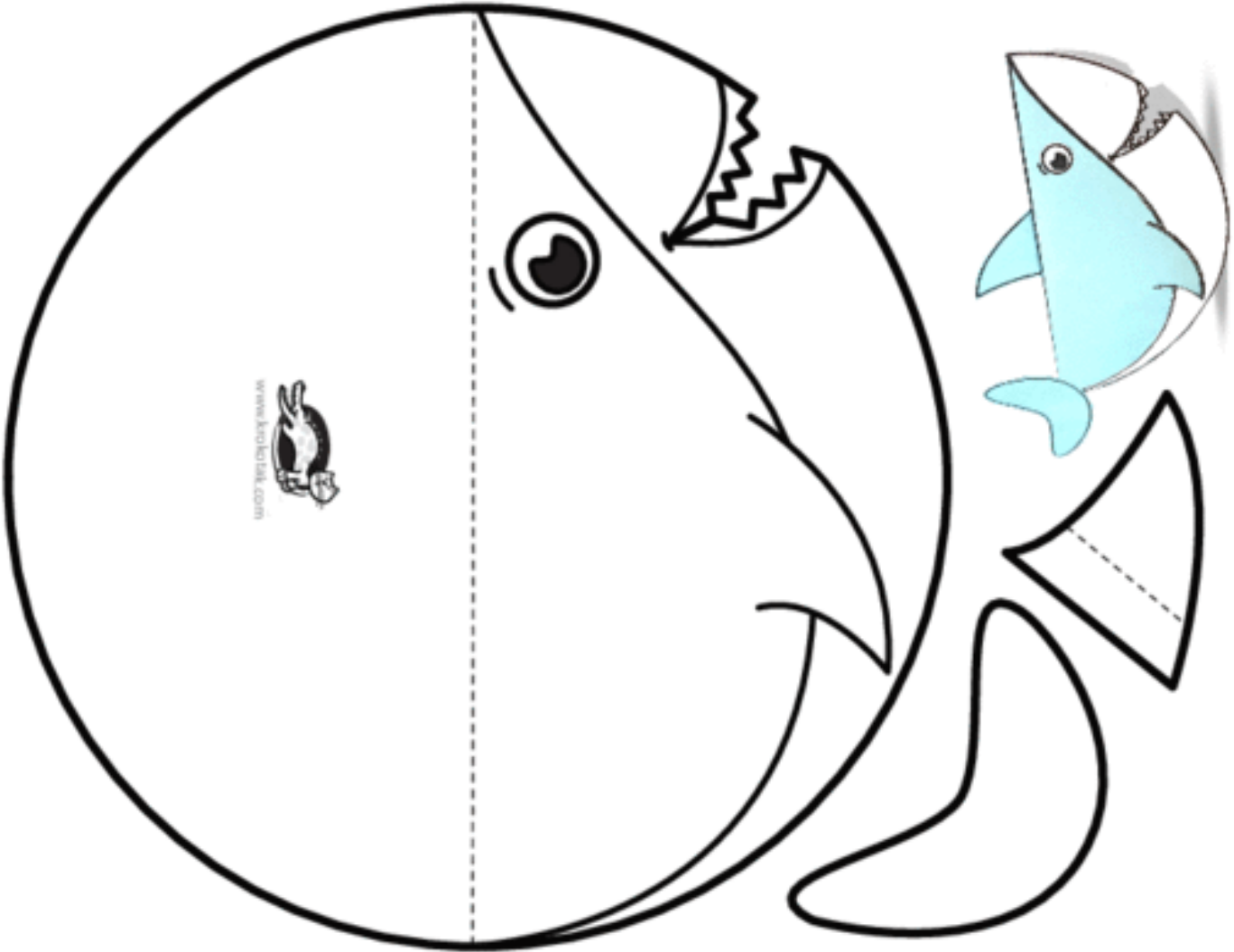
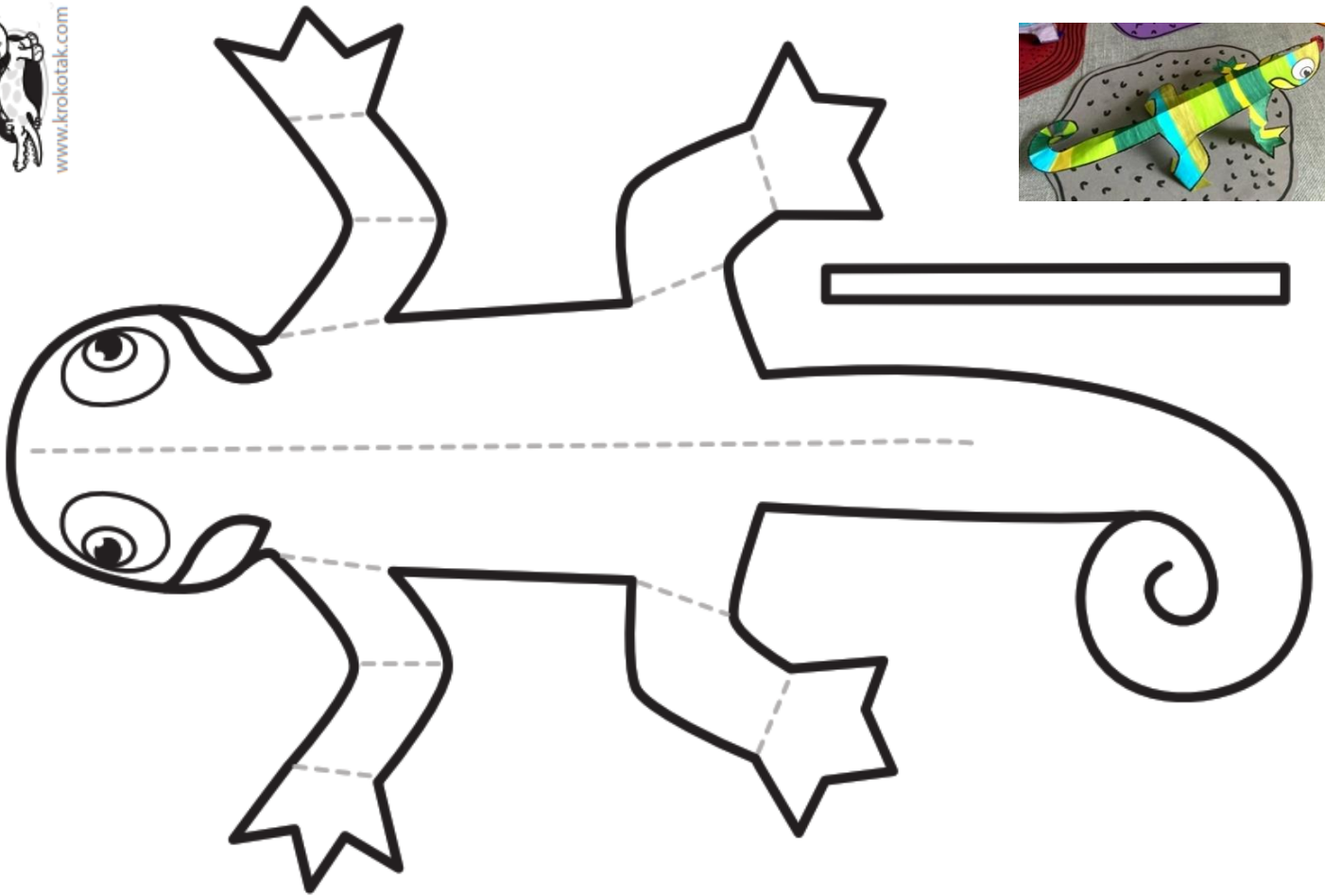

ELABORAMOS MARIONETAS CON PALITOS DE HELADO. SIGUE LAS INSTRUCCIONES DE LA SEÑO.

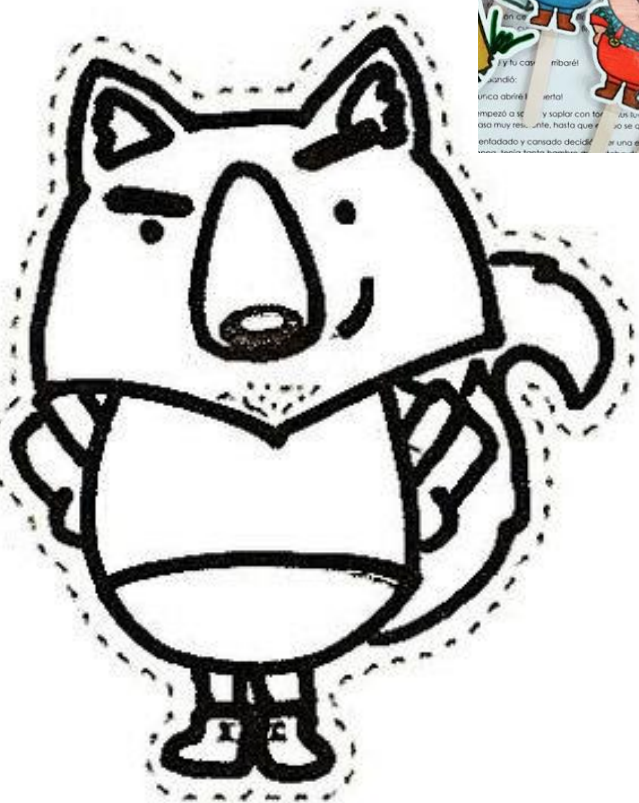
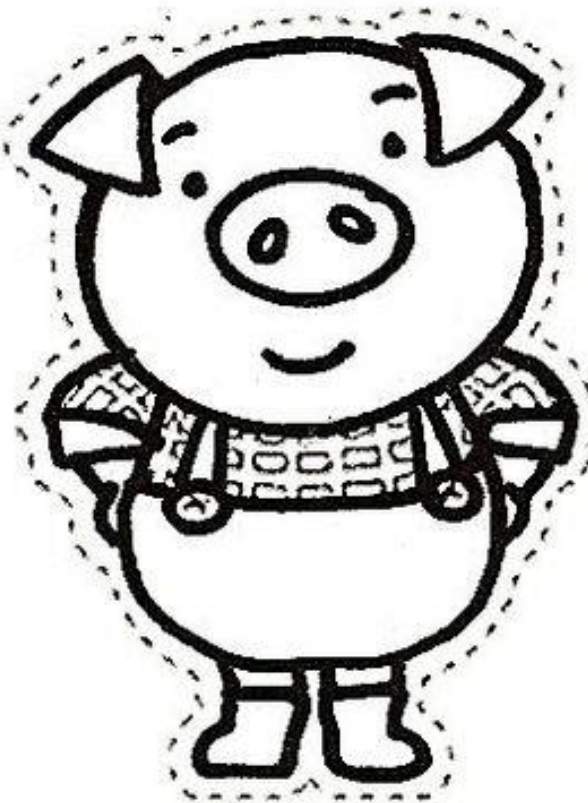
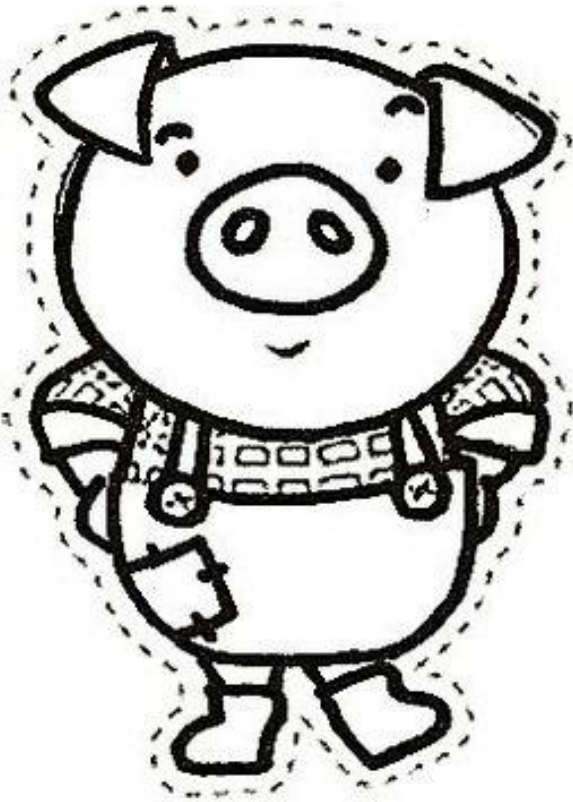

## VESTIMENTA DE OTOÑO

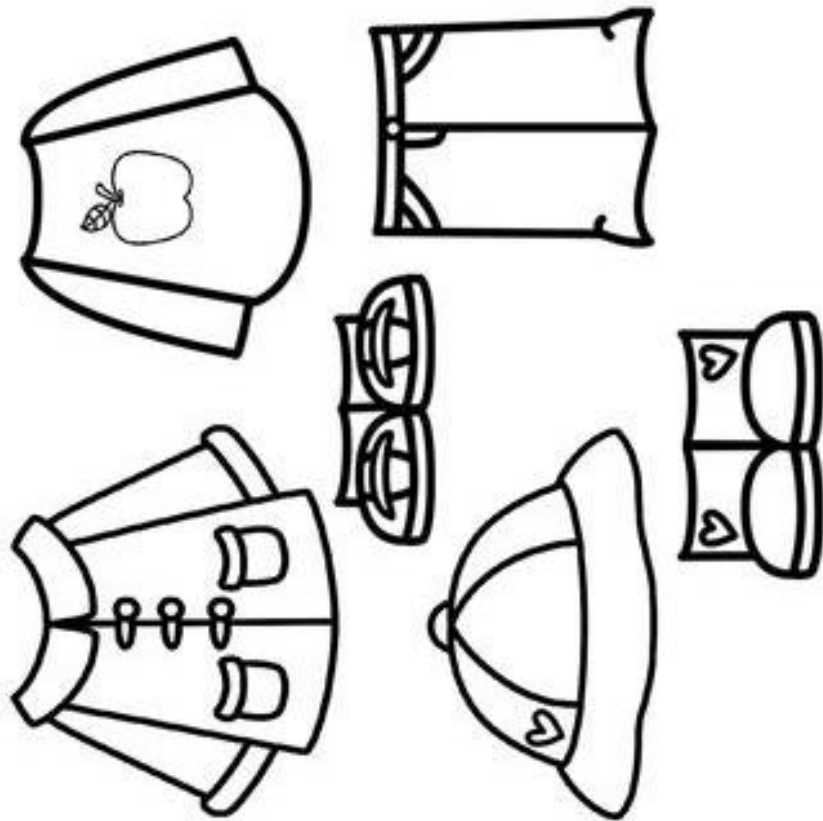

© KufSpankz

## VESTIMENTA DE INVIERNO

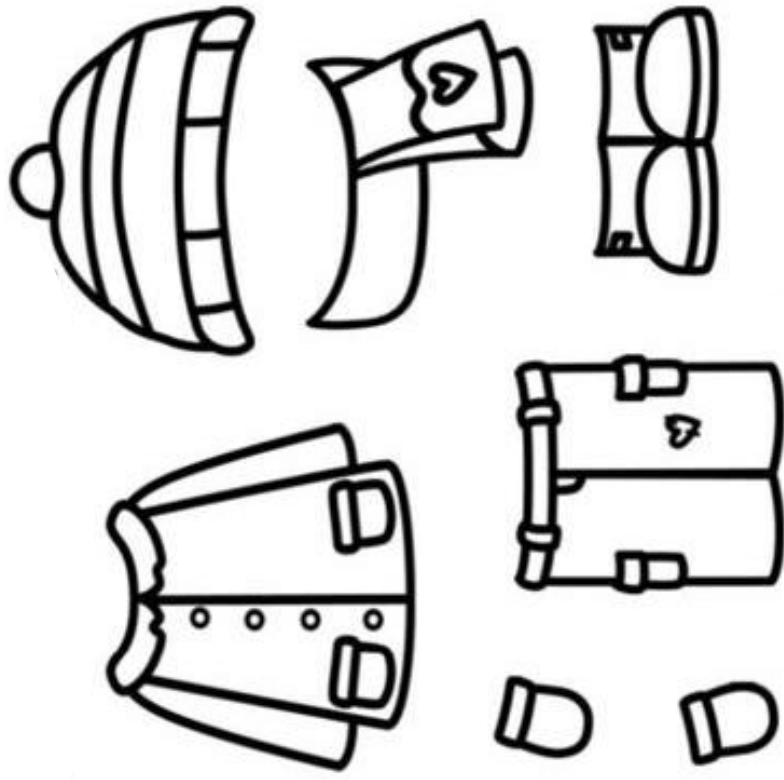

© KufSpankz

## VESTIMENTA DE PRIMAVERA

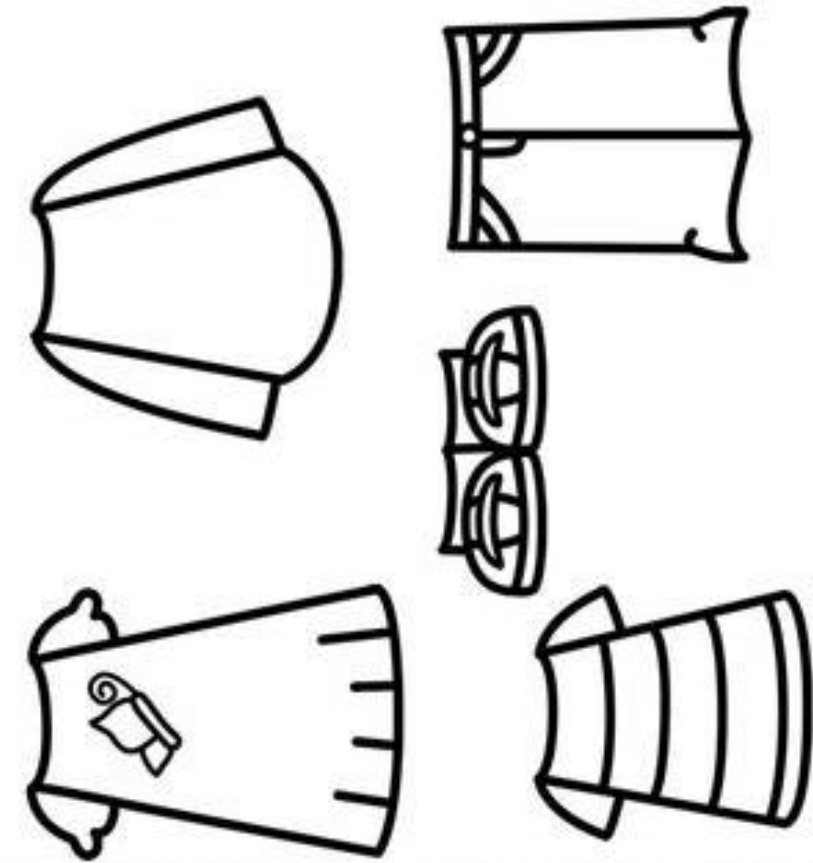

© KidSpantik

## VESTIMENTA DE VERANO

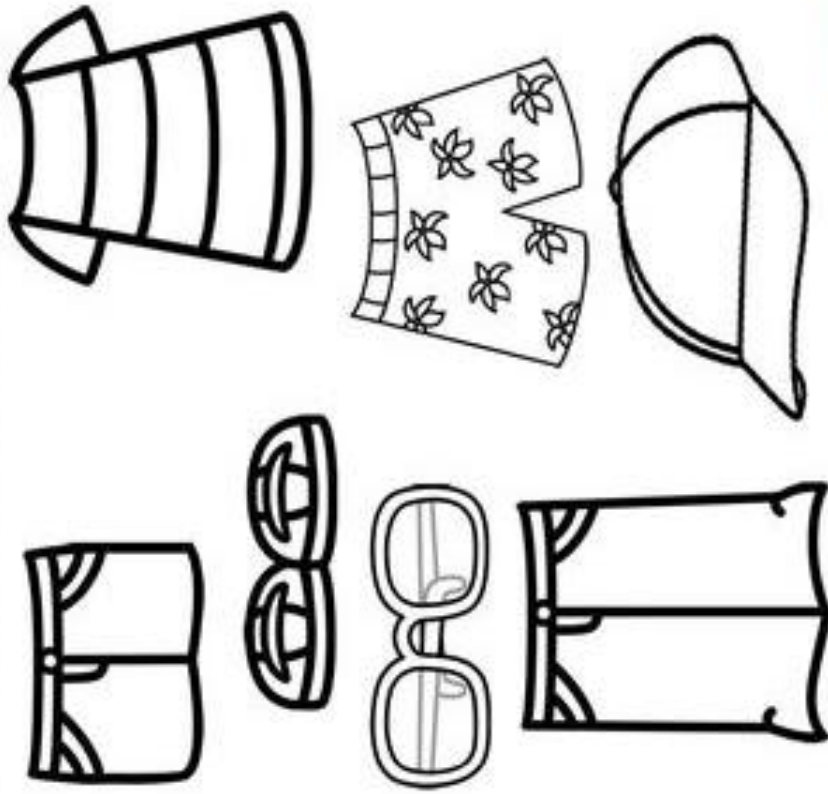

© KidSpantik

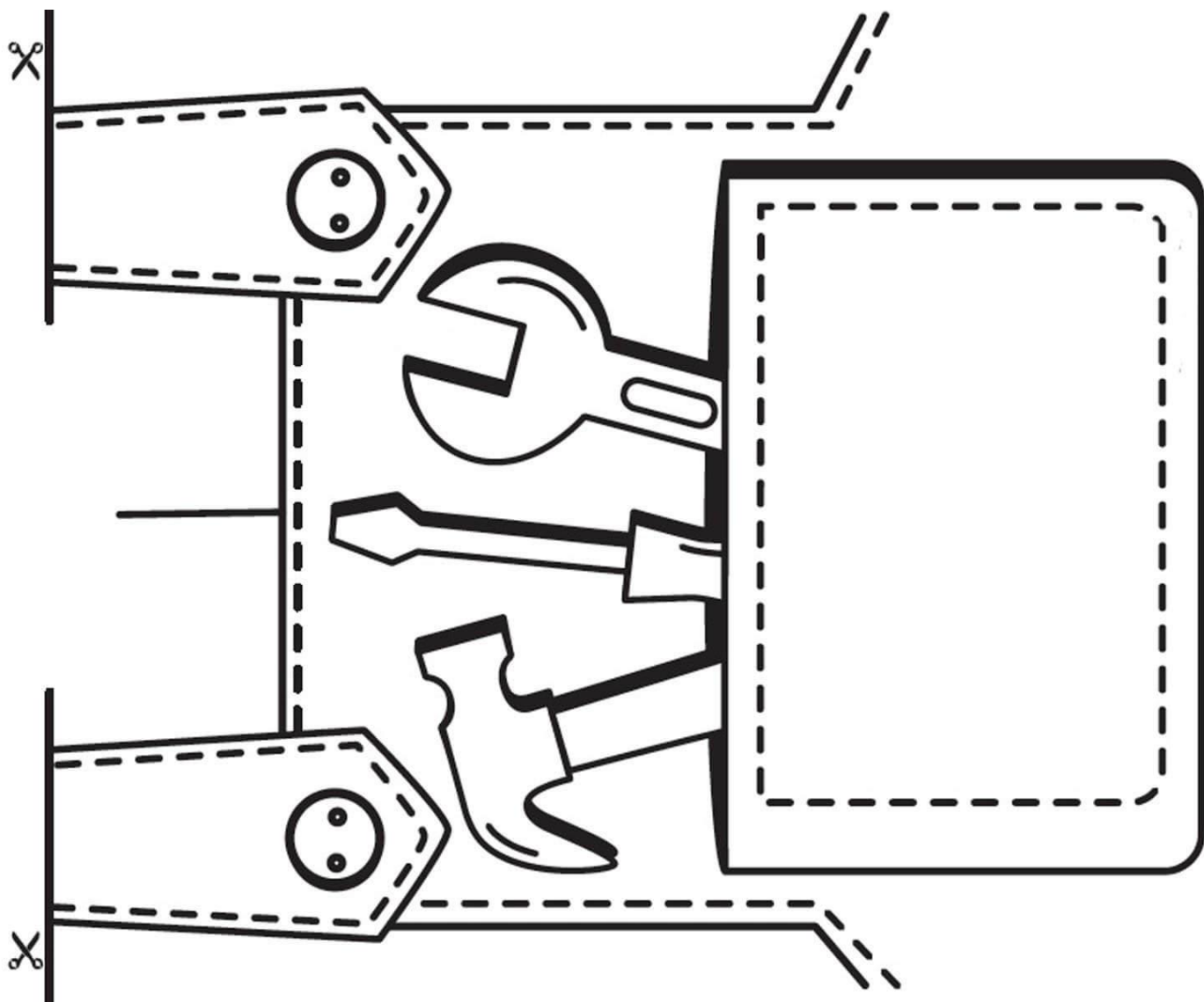
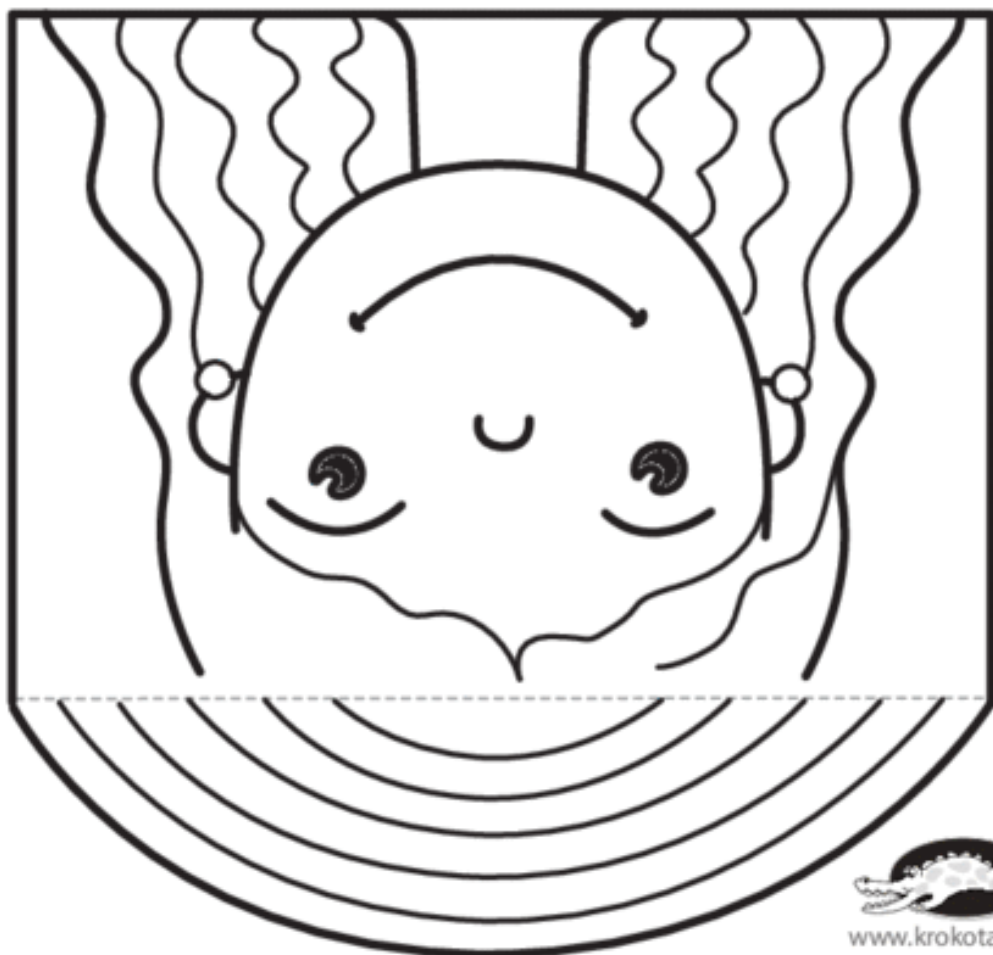

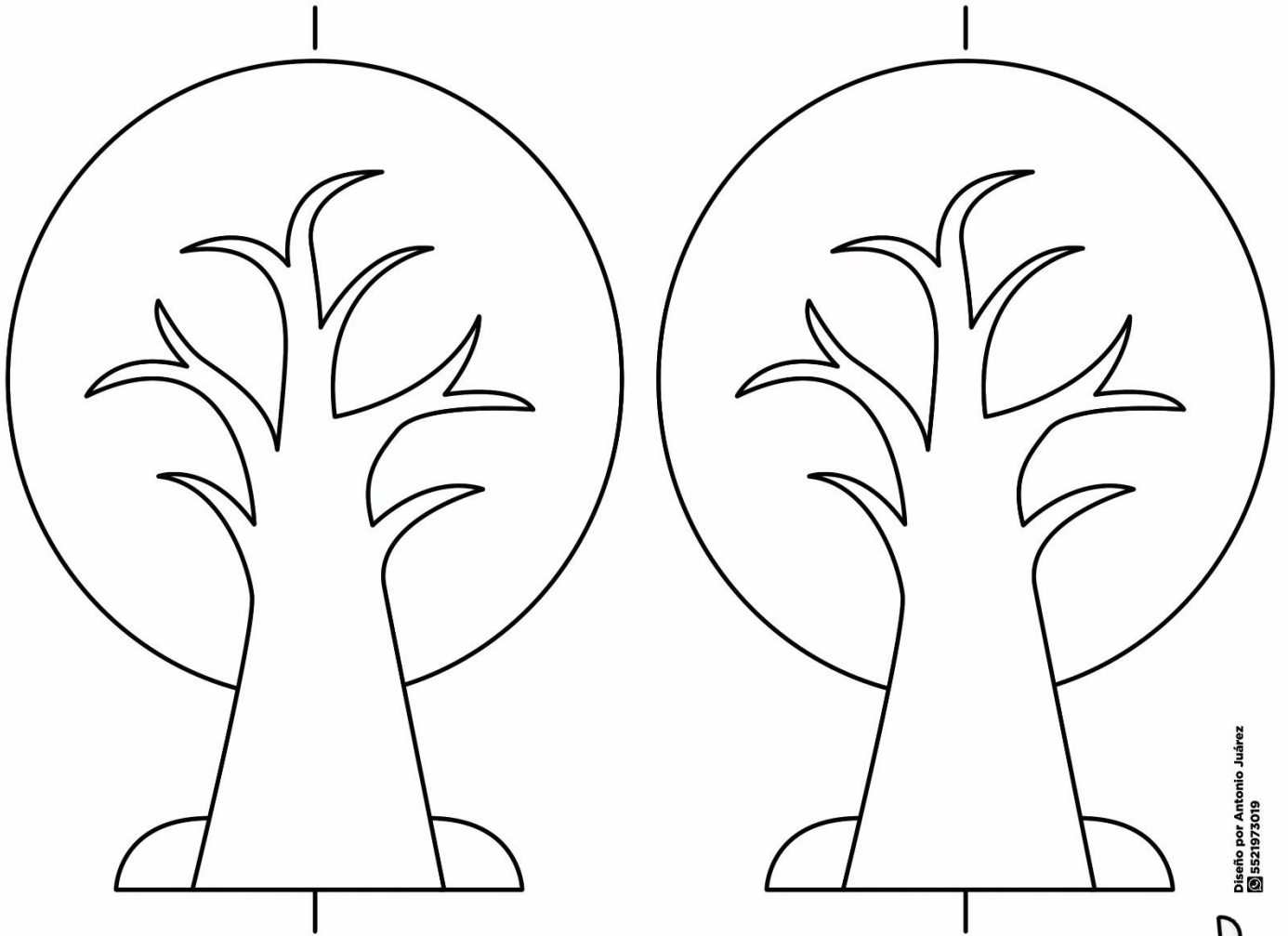

Diseño por Antonio Juárez  
5521973019

# ÁRBOL DE LAS ESTACIONES



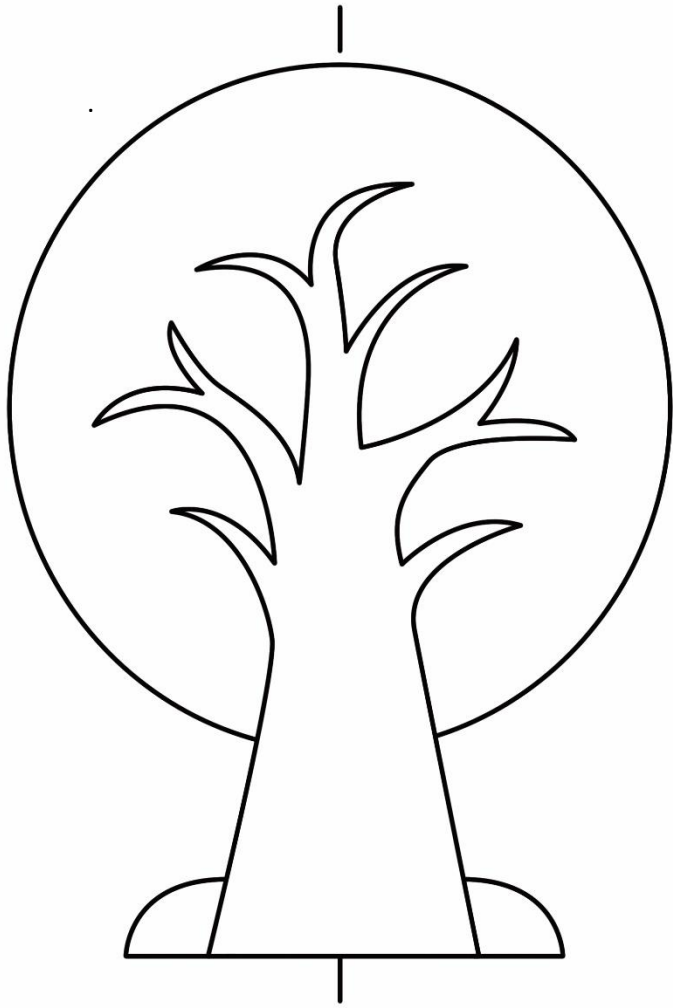

Diseño por Antonio Juárez  
5521973019



CUBO DE LAS ORACIONES

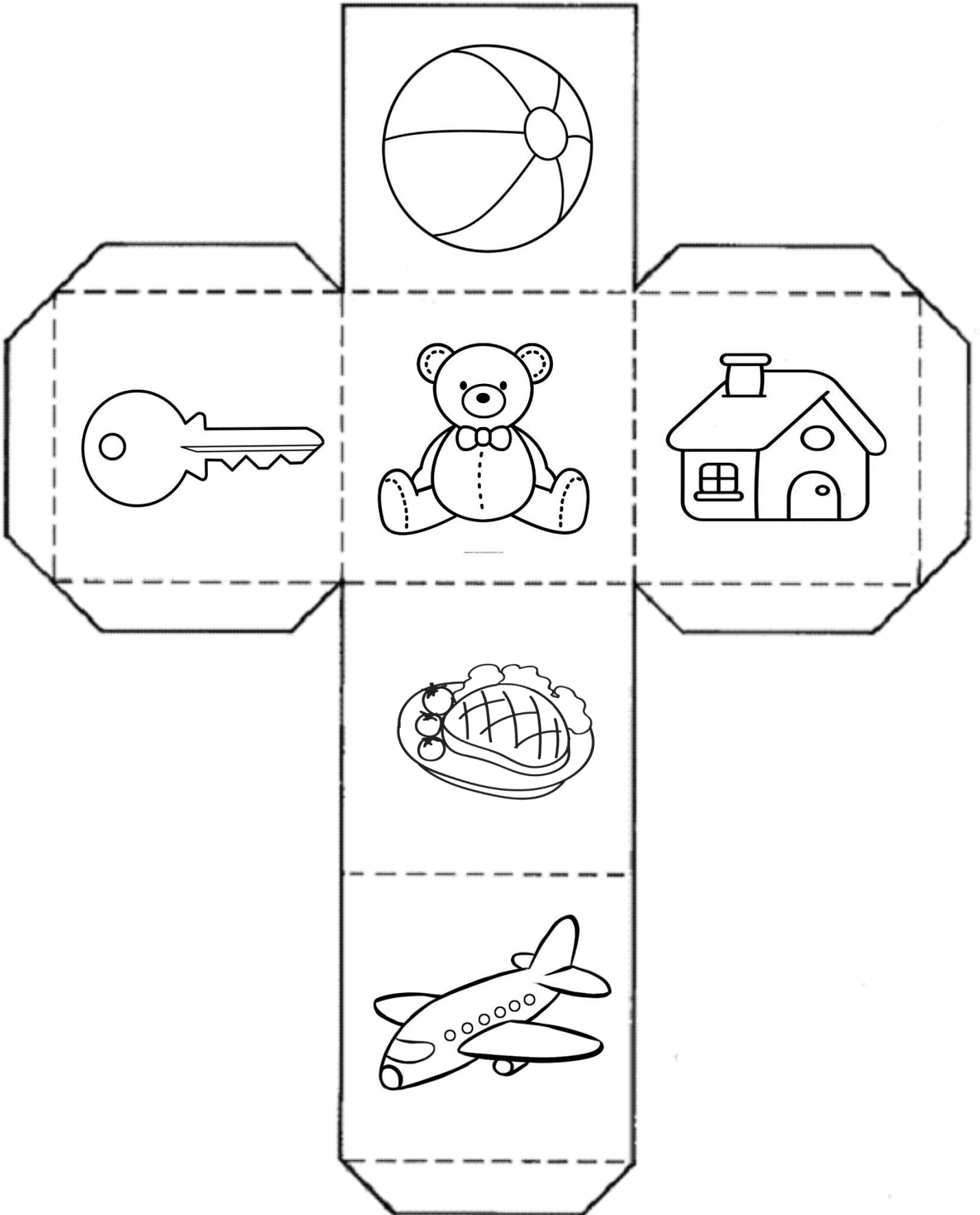

# DECORA UN ARBOLITO DE NAVIDAD

- 1- Imprime, recorta y marca los dobleces.
- 2- Colorea.
- 3- Arma y pega.

